

Infračervená kabina NERO M

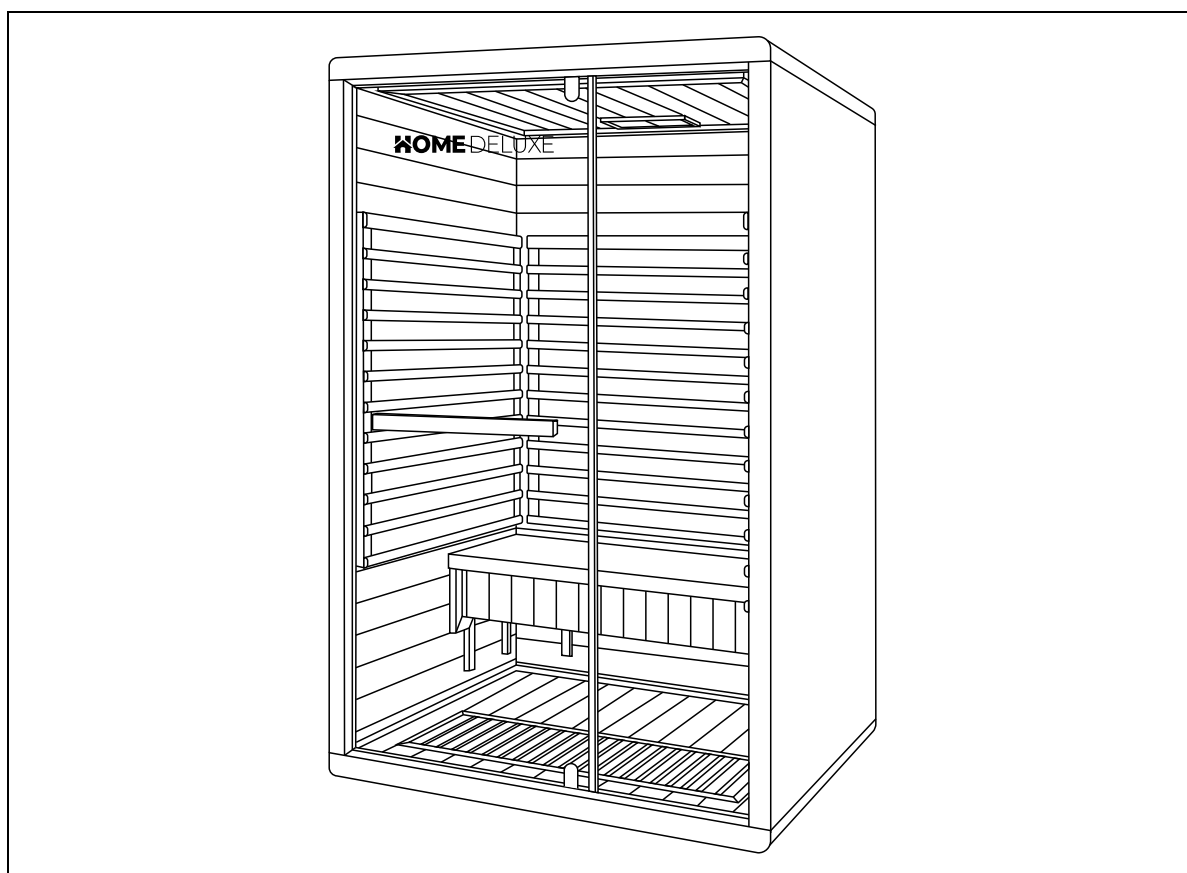

Originální návod k použití

UPOZORNĚNÍ:

Před montáží a uvedením do provozu si pečlivě přečtěte celý návod. Obsahuje důležité informace o montáži a používání.

DŮLEŽITÉ:

USCHOVEJTE PRO POZDĚJŠÍ POUŽITÍ.

PEČLIVĚ SI PŘEČTĚTE!

Obsah

1.	Obecné.....	3
1.1.	Přehled produktů.....	3
1.2.	Obecné informace	3
1.3.	Záruka	3
2.	Informace k návodu k použití	4
2.1.	Informace o překladu	4
2.2.	Dostupnost návodu k použití.....	4
2.3.	Cílové skupiny návodu k použití	4
2.4.	Vysvětlení symbolů.....	4
2.5.	Obecné informace k návodu k použití.....	5
2.6.	Použití v souladu s určením	5
2.7.	Bezpečnostní pokyny	5
3.	Vlastnosti produktu	7
3.1.	Technické údaje	7
3.2.	Popis produktu	8
4.	Rozsah dodávky	9
5.	Montáž produktu.....	10
5.1.	Bezpečnostní pokyny.....	11
5.2.	Konstrukce produktu	11
5.3.	Elektrický schéma zapojení.....	18
6.	Použití	19
6.1.	Bezpečnostní pokyny.....	20
6.2.	První uvedení do provozu.....	21
6.3.	Provoz	21
6.4.	Ionizátor kyslíku.....	21
6.5.	Ovládací prvek	22
6.6.	Doporučení pro saunu	24
7.	Odstraňování poruch.....	25
8.	Údržba a péče	26

9.	Demontáž	27
9.1.	Bezpečnostní pokyny.....	27
10.	Pokyny k likvidaci.....	27
11.	Elektrická a elektronická zařízení – informace pro domácnosti.....	28

Vážení zákazníci,

děkujeme, že jste se rozhodli pro produkt společnosti **Home Deluxe GmbH**. Přejeme vám mnoho radosti s vaší novou „infračervenou kabinou NERO M“.

Návod k použití vám pomůže při montáži, uvedení do provozu, používání a údržbě produktu. Návod k použití a bezpečnostní pokyny je nutné pečlivě a úplně přečíst. Dodržujte tyto pokyny, abyste předešli nebezpečí.

1. Obecné

1.1. Přehled produktů

Infračervená kabina NERO M

Číslo výrobku: 20295 | Varianty ID: 49212

Balíček 1/3: 20296 | ID varianty: 49213

Balíček 2/3: 20297 | Varianty ID: 49214

Balíček 2/3: 20298 | Varianty ID: 49215

1.2. Obecné informace

Abychom splnili naše nároky, neustále zlepšujeme kvalitu, zjednodušujeme montáž a obsluhu nebo přizpůsobujeme produkty požadavkům zákazníků. Vzhledem k těmto změnám je aktuální verze návodu k použití k dispozici na naší domovské stránce.

Označení „produkt“ se používá v návodu k použití pro „infračervenou kabinu NERO M“.

1.3. Záruka

Od data zakoupení platí zákonná odpovědnost za vady a záruční práva.

Společnost Home Deluxe GmbH nenese žádnou odpovědnost za škody způsobené nedodržením návodu k použití. Reklamáce vzniklé v důsledku nesprávné montáže nebo použití jsou ze záruky vyloučeny. V případě vad produktu se prosím obraťte písemně prostřednictvím kontaktního formuláře na naší domovské stránce na náš zákaznický servis a uveďte název produktu, sériové číslo a fotografii typového štítku:

Home Deluxe GmbH

Schanzeweg 2

32312 Lübbecke

Německo

Tel.: +49 (0)5743 6181-0

www.home-deluxe-gmbh.de

V případě dalších dotazů je vám k dispozici náš zákaznický servis, který můžete kontaktovat prostřednictvím kontaktního formuláře.

2. Informace k návodu k použití

2.1. Informace o překladu

Původní návod k použití byl sepsán v německém jazyce. Všechny ostatní dostupné jazykové verze jsou překlady německé verze.

2.2. Dostupnost návodu k použití







Návod k použití je součástí produktu a měl by být uchováván v úplném znění v bezprostřední blízkosti produktu. Vzhledem k provedeným změnám je aktuální verze návodu k použití k dispozici na naší domovské stránce.



2.3. Cílové skupiny návodu k použití

Návod k použití musí být přečten a dodržován každou osobou, která je pověřena některou z následujících činností nebo používáním:

- Vybalení
- Montáž / instalace
- Uvedení do provozu / provoz
- Údržba / kontrola / péče
- Odstraňování závad / opravy
- Likvidace

2.4. Vysvětlení symbolů

Symbol	Vysvětlení symbolů
	VAROVÁNÍ Tento symbol upozorňuje na možná nebezpečí, která mohou vést k smrtelným nebo těžkým zraněním. Před provedením příslušného montážního nebo aplikačního kroku je nutné si přečíst příslušné upozornění.
	INFO Tento symbol označuje důležité informace a upozorňuje na možné škody na majetku. Před provedením příslušného montážního nebo aplikačního kroku si tyto informace přečtěte, abyste porozuměli problémům a předešli škodám.
	Označení CE Tento symbol označuje shodu výrobku s platnými požadavky, které na nás klade Evropské společenství. Aktuální prohlášení o shodě je k dispozici na vyžádání u společnosti Home Deluxe GmbH.
	Dodržujte návod k použití Tento symbol upozorňuje, že před montáží/instalací a/nebo používáním produktu je nutné pečlivě přečíst návod k použití.
	Zakrývání zakázáno Tento symbol upozorňuje, že je zakázáno na topném tělese něco odkládat nebo ho zakrývat.
	Likvidace elektrických a elektronických zařízení Elektrická a elektronická zařízení nesmí být likvidována spolu s běžným domovým odpadem!

Symbol	Vysvětlení symbolů
	Třída ochrany I Tento symbol upozorňuje, že všechny vodivé části krytu zařízení musí být připojeny k systému ochranného vodiče pevné elektrické instalace. Jedná se o ochranné uzemnění. V případě poruchového proudu dojde k odpojení elektrického obvodu od napětí pomocí pojistky.
	Střídavý proud Tento symbol označuje, že výrobek je napájen střídavým proudem.

2.5. Obecné informace k návodu k použití

Návod k použití se vztahuje na infračervenou saunu NERO M. Obsahuje důležité informace o montáži, provozu, údržbě a čištění. Návod k použití, zejména bezpečnostní pokyny, je nutné před uvedením produktu do provozu pečlivě přečíst. Návod k použití pečlivě uschovejte. Produkt používejte pouze v souladu s tímto návodem k použití, aby nedošlo k náhodnému zranění nebo poškození. Pokud produkt předáte třetí osobě, předávejte jí také tento návod k použití.

2.6. Použití v souladu s určením

Produkt je vysoce kvalitní, odolný a určený výhradně pro soukromé použití v přiměřeném a obvyklém rozsahu. Náš produkt není určen pro komerční použití. Komerční použití je povoleno pouze s písemným souhlasem společnosti Home Deluxe GmbH.

Infračervená kabina slouží výhradně k saunování max. 2 osob v interiéru.

Produkt používejte pouze tak, jak je popsáno v tomto návodu k použití. Jakékoli jiné použití se považuje za použití v rozporu s určením a může vést k poškození majetku nebo zranění osob. Výrobce nenesе žádnou odpovědnost za škody, které vzniknou nebo vznikly v důsledku použití v rozporu s určením nebo nesprávného použití.

2.7. Bezpečnostní pokyny

Obecné bezpečnostní pokyny



- Nesprávné zacházení může vést k vážným zraněním osob a škodám na majetku. Proto smí montáž, instalaci, uvedení do provozu, odstraňování poruch, údržbu a opravy provádět pouze kvalifikované osoby.
- Produkt montujte **pouze** v případě, že je dodávka kompletní a bez vad.
- Ujistěte se, že všechny díly jsou nepoškozené a správně namontované. Nesprávná montáž může vést k nebezpečí zranění. Poškozené díly mohou ovlivnit bezpečnost a funkci.
- Produkt umístěte pouze na bezpečný, rovný a pevný podklad.
- Produkt mohou používat děti od 8 let a osoby s omezenými fyzickými, smyslovými nebo duševními schopnostmi nebo s nedostatečnými zkušenostmi a znalostmi, pokud jsou pod bezpečným dohledem nebo proškoleny a rozumí souvisejícím nebezpečím.
- **Nebezpečí smrti!** Na dveře kabiny nesmí být namontován žádný zámek ani jiné uzamykací zařízení, kabina musí být vždy volně přístupná.
- Domácí zvířata držte mimo dosah produktu.

Nebezpečí pro děti



- Udržujte děti mimo dosah obalových materiálů. Hrozí mimo jiné nebezpečí udušení!
- Děti nesmějí hrát si v produktu ani na něm.
- Držte děti mimo dosah produktu a topných prvků.
- Produkt neumísťujte přímo do herního prostoru ani do jeho bezprostřední blízkosti.
- Čištění a údržba nesmí být prováděna dětmi bez dozoru.

Nebezpečí zranění

Nesprávné zacházení s výrobkem může vést ke zranění.



- Neprovádějte žádné konstrukční změny na výrobku. Pro provedení jakékoli změny je nutné získat souhlas výrobce a postupovat podle jeho pokynů.
- **Nebezpečí smrti v důsledku elektrického napětí!** Aby se zabránilo popáleninám nebo úrazu elektrickým proudem, dbejte na to, aby se kovové předměty nebo nástroje nedostaly do kontaktu s topnými prvky.
- Aby se zabránilo nebezpečí úrazu elektrickým proudem, musí všechny instalace a příslušné údržbářské práce provádět kvalifikovaný elektrikář.
- Pokud je napájecí kabel poškozen, vyřaďte produkt z provozu, dokud nebude napájecí kabel vyměněn výrobcem, jeho zákaznickým servisem nebo kvalifikovaným elektrikářem.

Nebezpečí poškození



- Nesprávné zacházení s výrobkem může vést k jeho poškození.
- Opravy a údržbu elektrických zařízení smí provádět pouze kvalifikovaný elektrikář.

Nebezpečí výbuchu



- V případě požáru okamžitě uvědomte hasiče a zajistěte, aby se v produktu nenacházely žádné osoby.
- **Pozor:** Snadno vznětlivé, hořlavé chemické látky a výbušné materiály neskladujte ani nenechávejte uvnitř ani v blízkosti produktu. Snadno vznětlivé látky mohou vzplanout.

3. Vlastnosti produktu

3.1. Technické údaje

Rozměry / hmotnost / materiál (infračervená kabina)	
Vnější rozměry (Š x V x H)	1200 x 1900 x 1050 mm
Tloušťka materiálu střeška/podlaha	cca 60 mm
Tloušťka materiálu bočních stěn	cca 43 mm
Plocha sedáku (š x h)	cca 1110 x 450 mm
Hmotnost	138 kg
Plošný zářič (karbonový zářič)	4 ks
Rozsah nastavení teploty	18 – 65 °C
Provoz sauny	max. 2 osoby
Materiál kabiny	Kanadská jedle
Materiál dveří	ESG (jednovrstvé bezpečnostní sklo)
Elektrické údaje (infračervená kabina)	
Připojovací napětí	100 – 240 V AC
Frekvence	50 – 60 Hz
Výkon	2050 W
Třída ochrany	I
Elektrické údaje (osvětlení)	
Výstupní napětí	12 V DC
Příkon	5 A
Základna (stropní svítidlo)	LED / GU5.3

Rozložený výkres

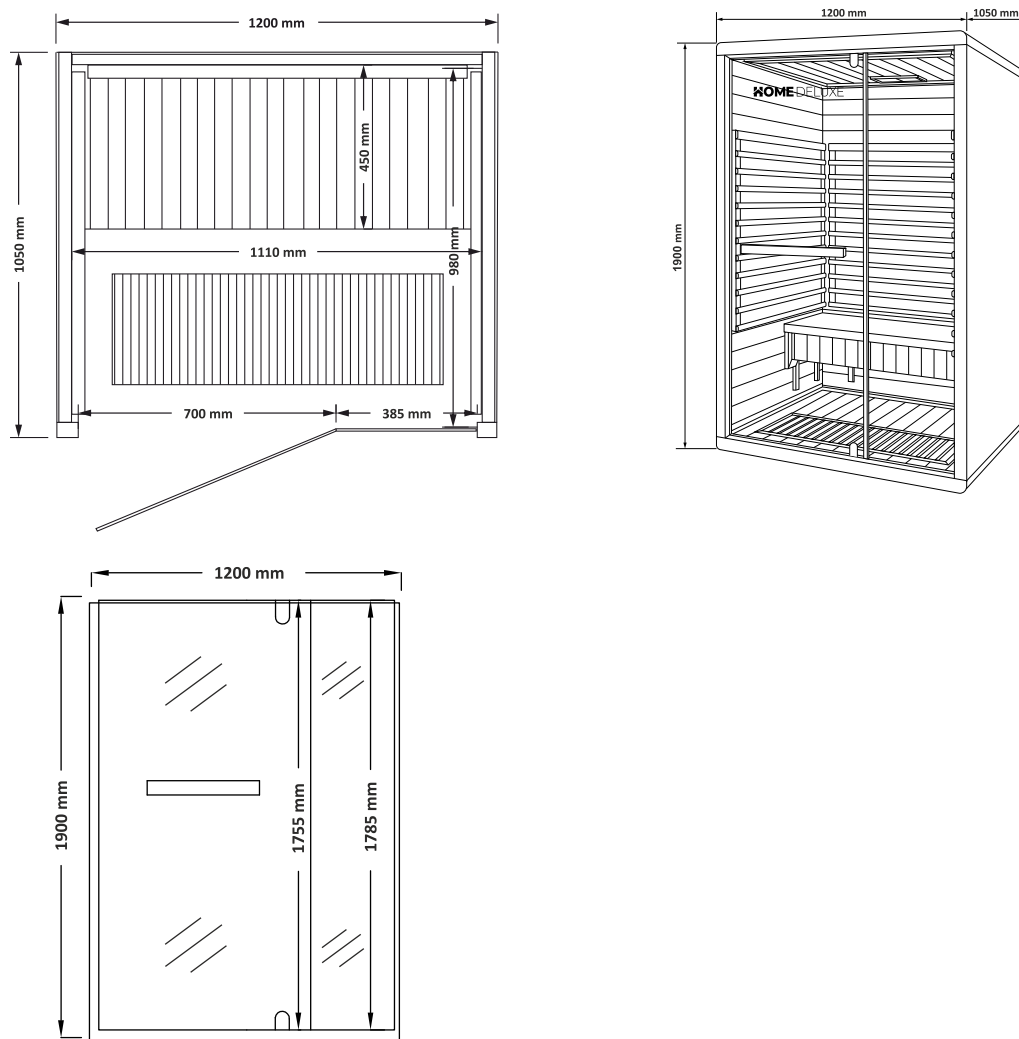

3.2. Popis



Infračervená kabina z kanadského hemlockového dřeva je vhodná pro instalaci a použití v interiérech. Příjemný a uklidňující pocit zajišťuje ambientní osvětlení zabudované do stropu a čtyři ploché zářiče (karbonové zářiče) zabudované do zadní stěny, bočních stěn a podlahy. Plošný zářič vyzařuje výhradně v infračerveném spektru C, a je proto ideální pro relaxaci a regeneraci. Tepelné desky se nezahřívají na nepříjemnou teplotu, ale vyzařují pouze v příjemném teplotním rozsahu. To má tu výhodu, že se lze přímo opřít o dřevěné obložení před tepelnými deskami. K přehrávání hudby lze použít vestavěné rádio, MP3 přehrávač a externí zařízení Bluetooth.



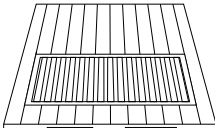
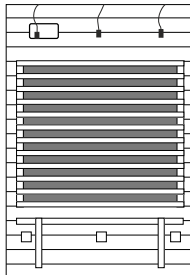
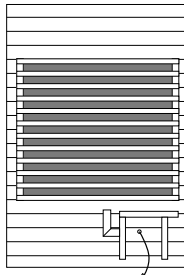
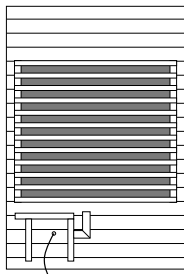

4. Rozsah dodávky

Při dodání zkontrolujte, zda obal není poškozen. Dále ihned po vybalení zkontrolujte, zda je dodávka kompletní a zda je produkt a všechny komponenty v bezvadném, nepoškozeném stavu. Produkt montujte pouze v případě, že je dodávka kompletní a nepoškozená.

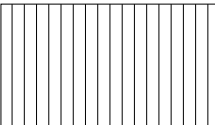
Žárovka GU5.3 není součástí dodávky a lze ji zakoupit samostatně v maloobchodě.

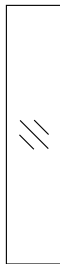
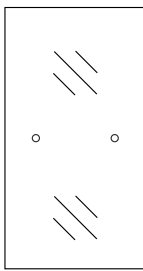
Poznamenejte si sériové číslo ovládací skříňky, protože toto číslo je nutné v případě opravy nebo objednávky náhradních dílů.

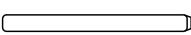
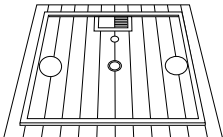
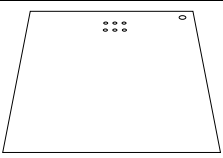
Č.	Popis	Počet	Ilustrace
1	Podlahová deska (1200 x 1050 mm)	1	
2	Zadní stěna (1770 x 1115 mm)	1	
3	Levá boční stěna (1770 x 1050 mm)	1	
4	Pravá boční stěna (1770 x 1050 mm)	1	
5	Obložení lavice (1110 x 150 mm)	1	
6	Sedák (1110 x 450 mm)	1	

Č.	Popis	Počet	Ilustrace
7	Skleněná přední strana (1785 x 385 x 6 mm)	1	
8	Skleněné dveře (1755 x 700 x 6 mm)	1	
9	Závěs dveří	2	
10	Kličky dveří (kompletní)	1	
11	Vnitřní střeška kabiny (1200 x 1050 mm)	1	
12	Vnější kryt střechy kabiny	1	
13	Ionizátor kyslíku	1	
14	Sada šroubů	2	

5. Montáž produktu

Místo instalace



Instalace produktu může být regulována stavebními předpisy. V případě porušení podmínek instalace může být povolení k instalaci úřadem odebráno.

- Před instalací se poraďte s příslušným úřadem.
- Je nutné dodržovat platné předpisy.
- Produkt namontujte na bezpečný, rovný a pevný podklad.
- Produkt namontujte na suchém místě.
- Produkt je vhodný výhradně pro vnitřní použití.
- Dodržujte bezpečnostní vzdálenost minimálně 2 metry od jiných konstrukcí. To usnadní montáž a v případě požáru může zachránit životy.

5.1. Bezpečnostní pokyny

Následující informace týkající se bezpečnosti a zdraví je nutné pečlivě přečíst.

Nebezpečí zranění

Nesprávná manipulace při montáži může vést ke zranění.







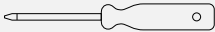

- Váš produkt je dodáván ve třech balících. Ujistěte se, že balíky jsou otevřeny nahoře. Při otvírání balíků buďte velmi opatrní, protože balíky obsahují křehké části a sklo.
- Produkt montujte **pouze** v případě, že je dodávka kompletní a nepoškozená.
- Zkontrolujte, zda všechny obvody a síťová zástrčka splňují všechny požadavky.
- Připojte produkt k síťové zásuvce 220–240 V AC. Zásuvku používejte výhradně pro tento produkt a nepřipojujte k ní žádné jiné elektrické zařízení. K zapnutí a vypnutí produktu použijte vypínač a když infračervenou kabinu nepoužíváte, vytáhněte síťovou zástrčku ze zásuvky.
- Produkt umístěte pouze na bezpečný, rovný a pevný podklad.
- Nestříkejte vodu na vnější povrch produktu. Pokud je podlaha vlhká, měl by být nainstalován oddělovač podlahy, aby byl produkt udržován ve výšce a suchu.
- Aby se předešlo zranění, je k montáži produktu zapotřebí minimálně 2 osoby.
- Při montáži noste ochranný oděv, jako jsou bezpečnostní boty a ochranné rukavice.
- Během montáže produktu držte děti mimo místo montáže. Součástí dodávky jsou malé části, které mohou být spolknuty nebo způsobit vážná zranění.
- **Upozorňujeme, že společnost Home Deluxe GmbH v zásadě nehradí žádné náklady na montáž nebo řemeslné práce, jako jsou náklady na elektrikáře nebo podobné náklady na odborníky.**

5.2. Montáž produktu

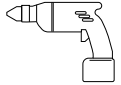
Produkt je dodáván v rozloženém stavu a jeho montáž vyžaduje určité úsilí. Pečlivě dodržujte montážní pokyny. V případě nedodržení pokynů není zaručena funkčnost a bezpečnost produktu.

Potřebné nářadí

	Šroubovák		Měřicí pásmo
	Akumulátorový šroubovák		Žebřík
	vodováha		Řezací nůž
	Tužka		

Příprava na montáž produktu

Produkt montujte **pouze** v interiéru na rovnou, stabilní a vodorovnou plochu. Pro lepší stabilitu a pevnost doporučujeme produkt postavit na základnu nebo podobnou podložku.

Ujistěte se, že kolem základové desky je dostatek místa, aby bylo možné bez problémů namontovat všechny komponenty. Po montáži lze produkt přemístit na požadované místo.

Kabeláž musí být správně provedena kvalifikovaným elektrikářem, aby se předešlo nebezpečí a zajistila funkčnost. Pokud nejsou správně splněny elektrické požadavky, může v nejhorším případě dojít k vážným zraněním.

Pro tyto pracovní kroky jsou nutné minimálně 2 osoby.

Krok 1: Vyrovnání podlahové desky

- Umístěte spodní desku na bezpečný, rovný a pevný podklad. Dbejte na to, aby strana s krytem pro ploché zářiče směřovala do místnosti a kabelová průchodka směřovala dozadu.

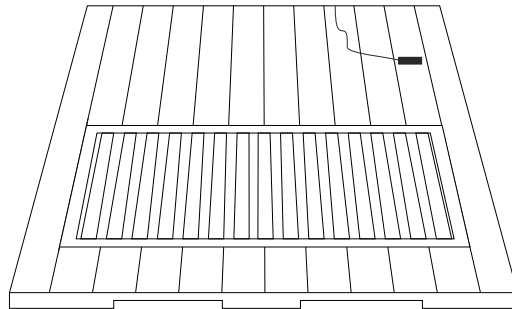

Krok 2: Montáž zadní stěny

- Umístěte zadní stěnu do drážky na spodní desce a zasuňte ji tak, aby byla v jedné rovině s lištou a těsně přiléhala. (**označení:** průchodka pro předem připravené připojovací kabely)

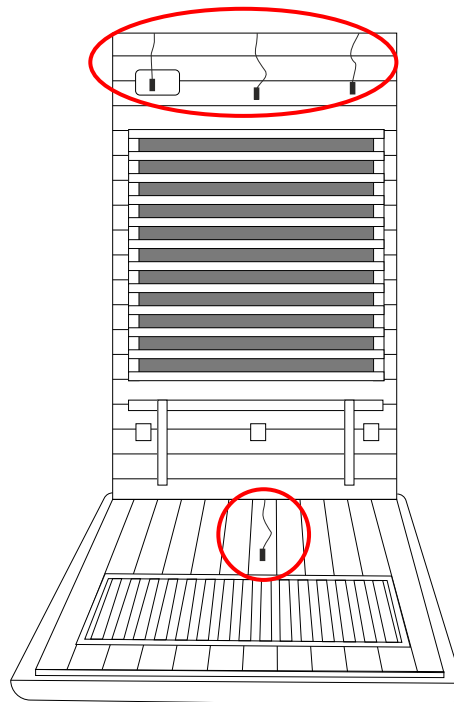

Poznámka

Ujistěte se, že jsou připojovací kabely pevně připojeny, jinak ploché zářiče nebudou správně fungovat.

Krok 3: Montáž levé boční stěny

- Umístěte levou boční stěnu do drážky na spodní desce a zasuňte ji tak, aby byla v jedné rovině a těsně přiléhala k liště. Boční stěnu připevněte zezadu pomocí 3 zacvakávacích uzávěrů k zadní stěně a dbejte na to, aby stěny byly v pravém úhlu a v jedné rovině.
- Připojte připojovací kabel ze spodní desky ke střední zásuvce a připojovací kabel z boční stěny k levé zásuvce na zadní stěně. **(viz šipky).**

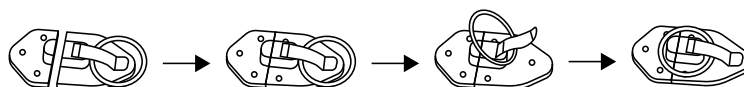
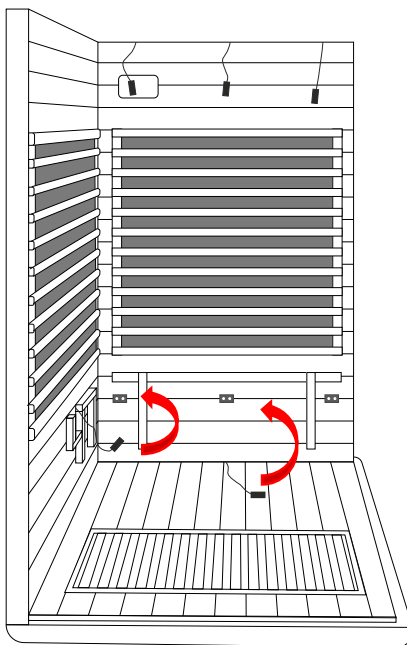

Krok 4: Montáž sedáku

- Zasuňte kryt sedáku do bočních vodítek **(viz značka)**.
- Poté umístěte sedák na zadní opěrku a kryt.
- Sedák **není** nutné přišroubovat.

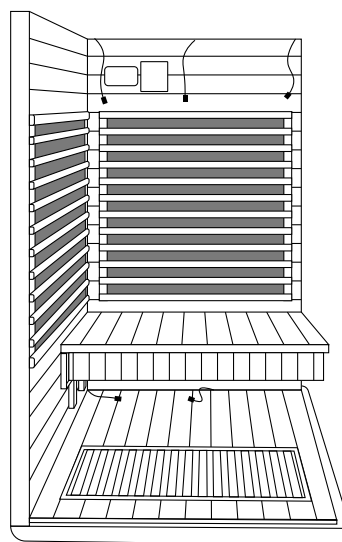
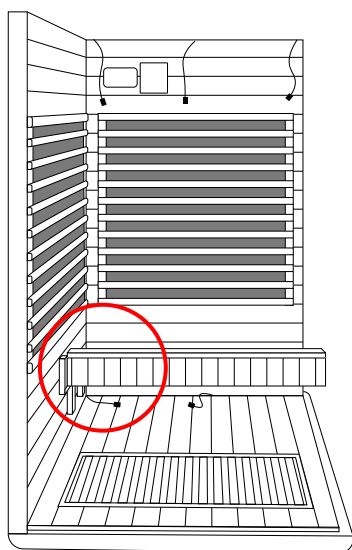

Krok 5: Montáž pravé boční stěny

- Umístěte pravou boční stěnu vpravo do drážky na spodní desce a zasuňte ji tak, aby byla v jedné rovině a těsně přiléhala k liště.
- Umístěte sedák tak, aby zapadl do vodítek pravé boční stěny.
- Upevněte boční stěnu zezadu pomocí 3 zacvakávacích uzávěrů na zadní stěnu a dbejte na to, aby stěny byly v pravém úhlu a v jedné rovině.
- Zasuňte konektory plochých žárovek do správné zásuvky na zadní stěně.

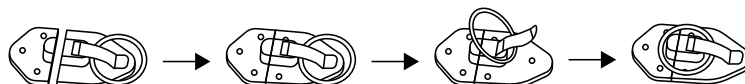
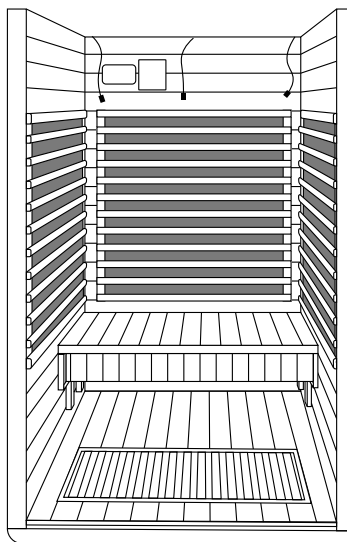

Krok 6: Montáž skleněné přední stěny

- Pro tento krok jsou nutné minimálně 2 osoby.
- Vložte pravou skleněnou přední stěnu do drážky v podlaze a pravé boční stěně. Posuňte skleněnou přední stěnu až na doraz boční stěny.
- Dbejte na to, aby nedošlo k poškození skleněné čelní stěny.

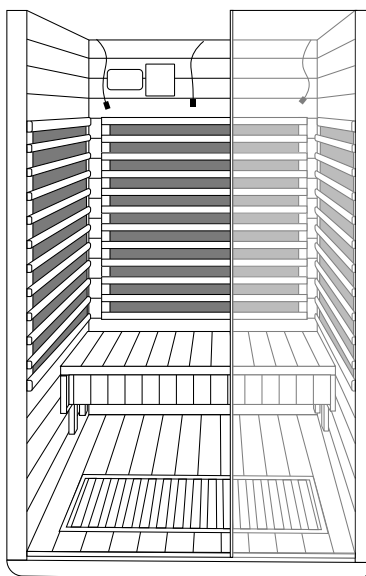

Krok 7: Montáž střechy kabiny

- Umístěte střechu kabiny z vnější strany na kabinu, musí ležet na vnitřních lištách.
- Poté lze střechu kabiny zvenku upevnit 4 šrouby (uprostřed na každé straně).
- Připevněte také skleněnou přední stěnu pomocí šroubů.

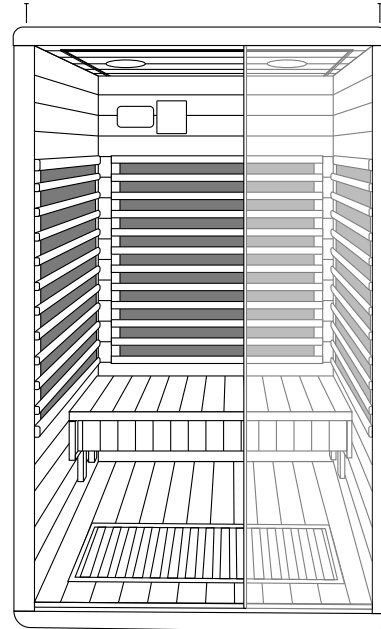
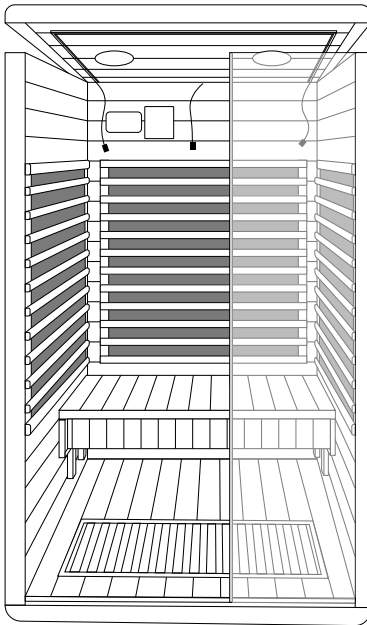

Krok 8: Montáž dveřních závěsů

- Připevněte horní dveřní závěs ke střeše kabiny.
- Připevněte spodní dveřní závěs k podlahové desce.

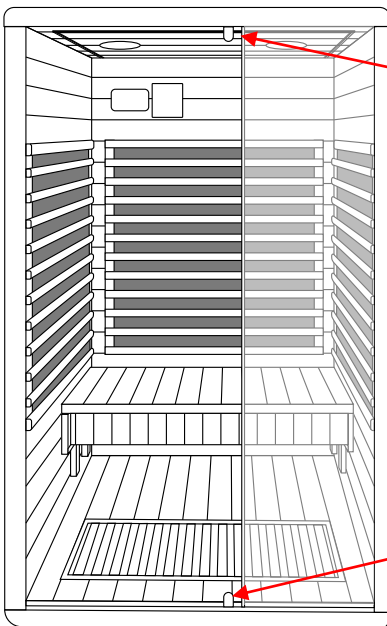

Krok 9: Montáž skleněných dveří

- Pro tento krok jsou zapotřebí minimálně 2 osoby.
- Vložte skleněné dveře do horních a dolních dveřních závěsů.
- Vyrovnajte skleněné dveře a seřídte je, poté vše přišroubujte.

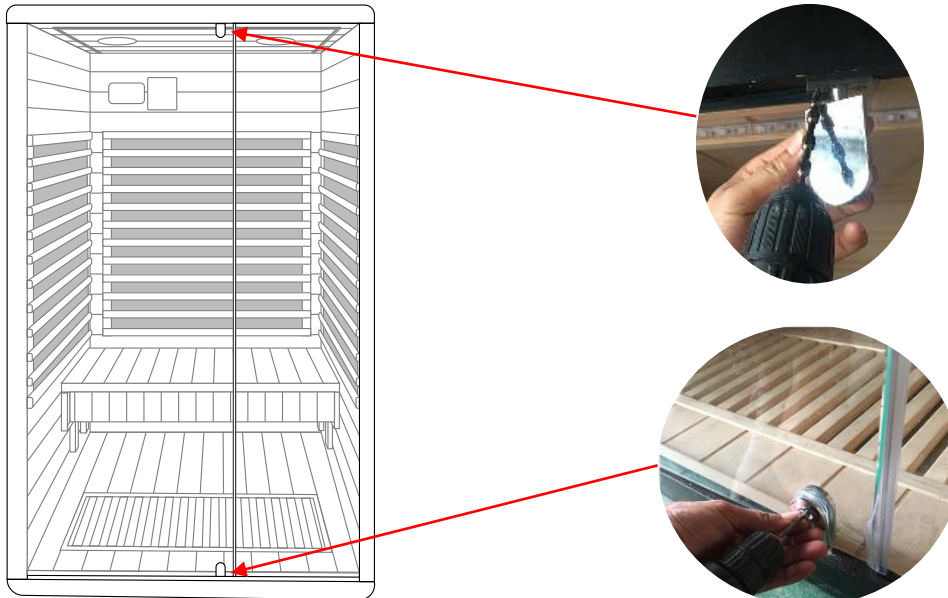

Krok 10: Montáž dveřní kliky

- Namontujte kliku na skleněné dveře.
- Vyrovnajte kliku vodorovně podle obou otvorů ve skleněných dveřích a přitlačte ji ke dveřím (pořadí montáže: dlouhá klika **zvenku** / skleněné dveře / krátká klika **zvnitř**).
- Zasuňte šroub otvorem v kliku a skleněné tabuli a sešroubujte jednotlivé části k sobě.

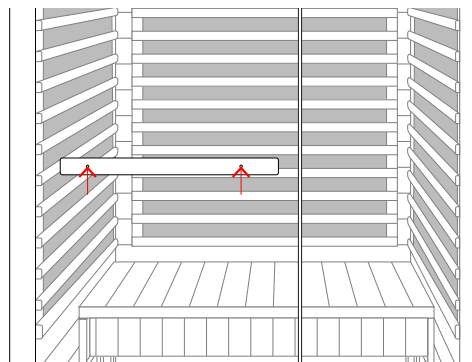

Krok 11: Připojení připojovacího kabelu

Zasunout a spojit všechny propojovací kabely na střeše kabiny.

- Spojte všechny připojovací kabely topných prvků (a).
- Spojte propojovací kabely z ovládacího panelu (b).
- Zapojte propojovací kabely teplotního senzoru (c).
- Zapojte propojovací kabely antény (d).



Poznámka

Neměňte a nezaměňujte polohu připojovacích kabelů pro oblast A a oblast B, protože jinak nebude zaručena správná funkce.

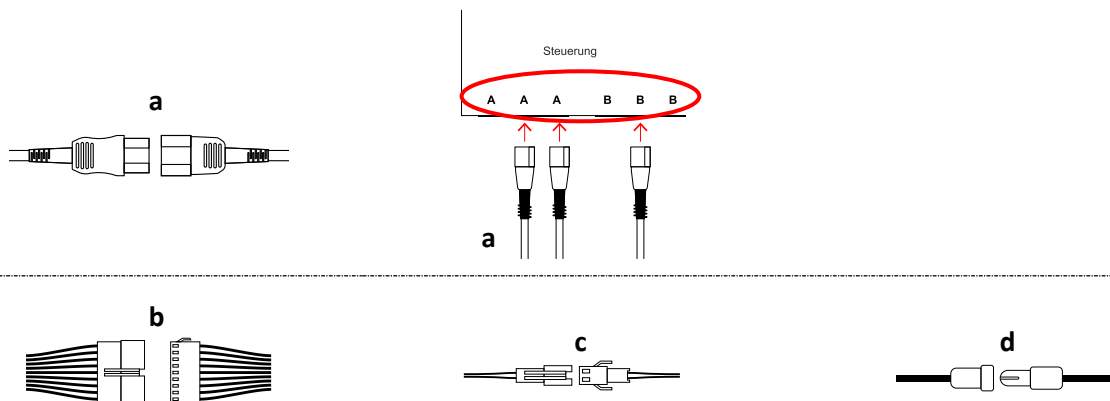

Krok 12: Montáž krytu střechy kabiny



Poznámka

Před montáží krytu střechy kabiny se ujistěte, že jsou všechny připojovací kabely správně zapojeny. Před uzavřením otestujte všechny funkce produktu.

- Položte kryt střechy kabiny na střechu kabiny, nesmí přesahovat přes okraj.
- Provedte síťovou zástrčku otvorem v krytu střechy kabiny ven.
- Připevněte kryt střechy kabiny k střeše kabiny pomocí šroubů.

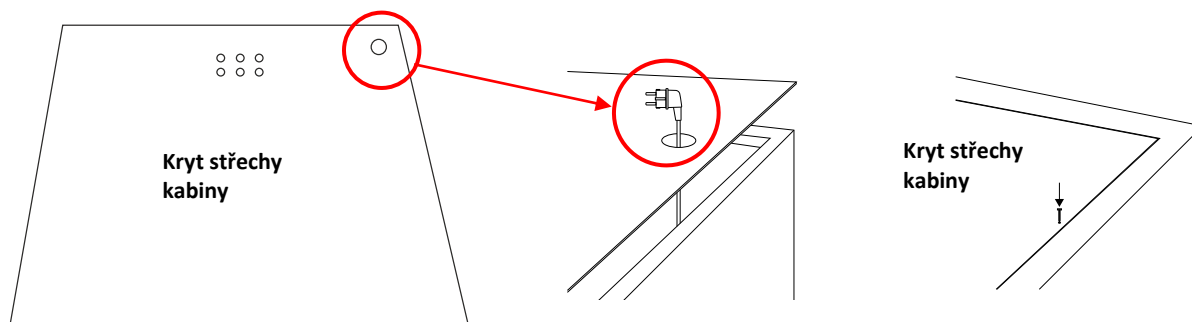

Krok 13: Montáž ionizátoru kyslíku

- Vložte dodanou vonnou destičku do komory na zadní straně ionizátoru kyslíku.
- Připevněte ionizátor kyslíku šrouby k levé horní boční stěně, kde ze stropu vychází přípojovací kabel, a ujistěte se, že je přípojovací kabel dostatečně dlouhý.



Zjednodušeně řečeno, zařízení čistí okolní vzduch od škodlivin, neutralizuje nepříjemné pachy a přivádí čerstvý vzduch do vaší infračervené kabiny. Podrobněji řečeno, z ionizátoru proudí kladná elektřina. Okolní vzduch, který se dostane do ionizátoru, se naplní zápornými ionty. Kyslíkové ionty proudící ze zařízení přitahují jako magnet pozitivně nabitě bakterie, pyl atd. nacházející se ve spotřebovaném vzduchu v místnosti, kde ulpívají. Vonná tableta šíří ve vaší saunové kabině neustálou svěžest. Vonnou tabletu můžete vyměnit tak, že zařízení sejmete ze zdi a otočným pohybem otevřete spodní kryt. Sem vložíte novou tabletu a zařízení opět uzavřete.

Díky ozonovému čištění je vzduch zcela vyčištěn a zbaven bakterií, virů, alergenů, mikroorganismů, plísní, organických a částečně i chemických látek.

Vzduch je dezinfikován, a je proto vhodný zejména pro alergiky. Z vzduchu jsou odfiltrovány nepříjemné pachy, kouř a prach. S ozonovým plynem nepřijdete vůbec do styku, protože ozon se po cca 40 minutách rozloží. Nezůstávají po něm žádné zbytky.

Ovládání

Před a během saunování vyberte možnost „Ion“, aby se odstranily částice přenášené vzduchem (během provozu svítí zelená kontrolka). Po použití sauny vyberte možnost „O3“, aby se odstranily bakterie způsobující zápach ze vzduchu (během provozu svítí červená kontrolka).

5.3. Elektrický schéma zapojení

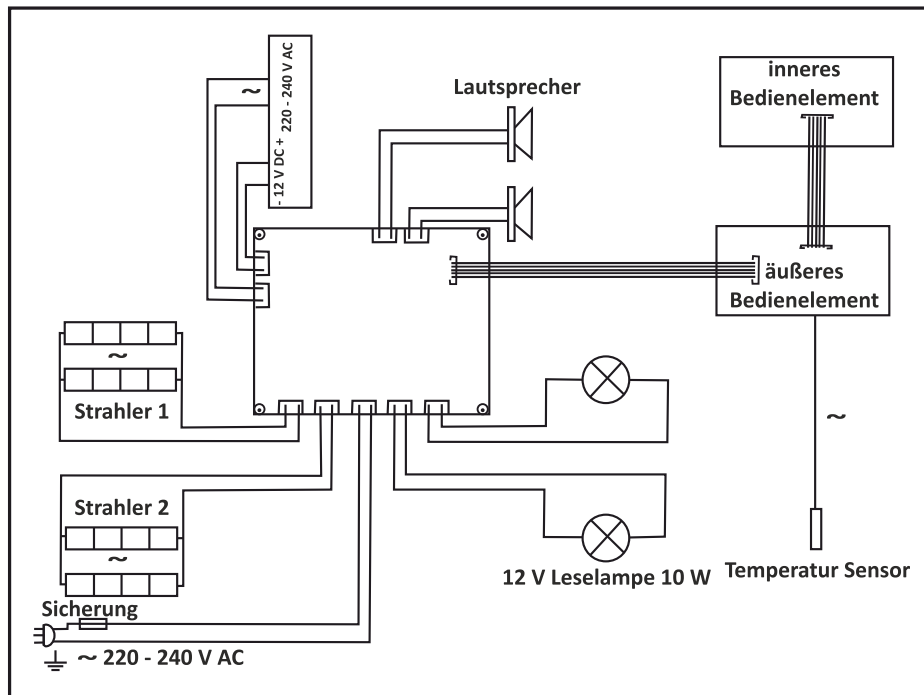

Upozornění

Aby nedošlo ke zkratu nebo spuštění RCD zástrčky, důrazně doporučujeme připojit produkt k samostatně zajištěnému elektrickému obvodu. K přetížení může dojít, pokud je na stejném vedení provozováno více elektrických zařízení současně nebo pokud je použita prodlužovací šňůra. Toto doporučení prosím dodržujte při instalaci vířivky, sauny nebo infračervené kabiny. Další informace naleznete v montážním návodu a technických údajích.

6. Použití

6.1. Bezpečnostní pokyny

Následující informace týkající se bezpečnosti a zdraví je nutné pečlivě přečíst.

Nebezpečí zranění

Nesprávné zacházení při provozu může vést ke zranění.



- Neprovádějte žádné konstrukční změny na produktu.
- Děti od 6 let mohou výrobek používat pouze pod dohledem dospělých a zeptejte se lékaře, zda může dítě výrobek používat.
- Držte děti v bezpečné vzdálenosti od produktu a topných prvků.
- Během uvedení do provozu **musí** být výrobek pod neustálým dohledem.
- **Nebezpečí popálení, úrazu elektrickým proudem:** Během provozu sauny se nedotýkejte žárovky. Pokud je třeba žárovku vyměnit, vypněte lampu a počkejte, až žárovka vychladne a infračervená kabina se vypne.
- **Nebezpečí smrti v důsledku elektrického napětí!** Nestříkejte na topné prvky žádné tekutiny. Mohlo by dojít k úrazu elektrickým proudem nebo poškození topných prvků.
- **Nebezpečí popálení:** Držte se dál od zahřátých a horkých povrchů.
- **Nebezpečí popálení:** Abyste se vyhnuli popálení, nedotýkejte se topných těles.
- **Nebezpečí požáru:** Zakrytí saunové kamny způsobuje nebezpečí požáru!
- **Nebezpečí požáru:** Nedostatečně naplněná nádoba na kameny představuje nebezpečí požáru!
- **Nebezpečí uklouznutí:** Při vstupu do produktu dávejte pozor na kluzké podlahy.
- Pokud je v kabině příliš dusno, otevřete odvětrávání na stropě nebo skleněné dveře.
- Příliš dlouhé dívání se do topných těles může způsobit poškození očí. V takovém případě noste vhodné ochranné brýle.
- Saunování může u uživatele vyvolat zdravotní problémy. Následující skupiny osob by se měly předem poradit s lékařem:
 1. Těhotné ženy
 2. Děti do 6 let a kojenci
 3. Starší a slabé osoby trpící nějakým onemocněním
 4. Otevřené rány
 5. Oční onemocnění
 6. Těžké spálení sluncem
 7. Nemoci, které přímo souvisejí s teplotou
 8. Necitlivost
 9. Při příznacích nachlazení nebo chřipky
 10. pod vlivem omamných látek (alkoholu, léků, drog atd.)
- Příliš dlouhé dívání se do zářiče může vést k poškození očí. V takovém případě noste vhodné ochranné brýle.
- Příliš dlouhá sauna může vést k rychlému srdečnímu tepu, mírné bolesti srdce, pocitu slabosti nebo závratím. Při výskytu výše uvedených příznaků je třeba saunu okamžitě ukončit.
- Saunování by obvykle nemělo trvat déle než 30 minut při teplotě přibližně 50 °C, nastavte teplotu a čas odpovídajícím způsobem.
- Při delším pobytu v horkém produktu může dojít ke zvýšení teploty krve, což může mít negativní vliv na tělo.
- Nespěte v horkém produktu.
- Před a po saunování pijte dostatek tekutin (např. vodu).

Nebezpečí poškození



- Před každým použitím a v pravidelných intervalech zkontrolujte všechny upevňovací prvky a produkt, zda nevykazují viditelné poškození. Zvláštní pozornost věnujte nosným komponentům. V případě změn materiálu nebo poškození produkt vyřadte z provozu. obraťte se na výrobce nebo jeho zákaznický servis, abyste získali další pokyny a případně náhradní díly.
- V pravidelných intervalech kontrolujte zacvakávací uzávěry a v případě potřeby je utáhněte.
- Vypněte produkt na jednu hodinu, pokud byl používán nepřetržitě po dobu přibližně 2 hodin.
- Produkt používejte zcela suchý, protože voda může dřevo poškodit.
- **Doporučení:** Během saunování použijte 2–3 ručníky, které položíte na produkt, aby se dřevo nepoškodilo.
- **Nebezpečí požáru:** Produkt nepoužívejte k sušení prádla a nenechávejte v něm ručníky.

6.2. První uvedení do provozu

Po zapojení síťového kabelu do napájení bliká kontrolka provozu na ovládacím prvku. Stisknutím tlačítka ZAP/VYP se produkt zapne.

Při prvním uvedení do provozu produkt vydává zápach, proto po zahřátí kabinu alespoň hodinu větrejte, aby došlo k výměně vzduchu. K tomu otevřete skleněné dveře a ventilační otvory na stropě. Při prvním zahřátí se nezdržujte v kabině.

6.3. Provoz

Žárovka GU5.3 není součástí dodávky a lze ji zakoupit samostatně v maloobchodě.



Pozor!

Informace o použití protipožárních stěn a izolací si vyžádejte u protipožárních úřadů. Ventilační otvory nesmí být izolovány.

- Produkt nabízí místo pro max. 2 osoby.
- Produkt je vybaven časovačem a regulátorem teploty, kde lze nastavit a regulovat čas a teplotu. Nastavte teplotu na příjemnou hodnotu mezi 40 a 50 °C. Pro rychlejší zahřátí lze uzavřít ventilační otvory.
- Pro saunování je nezbytná dostatečná cirkulace vzduchu. Vzduch v kabině by měl být obnovován 6krát za hodinu. Správně nainstalované větrání vytváří příjemné podmínky a navíc šetří energii.
- Aby se během saunování udržela teplota, uzavřete odvětrávání.
- Během provozu nesmí být ventilační otvory zakryty.
- Po saunování otevřete odvětrávací otvor ve stropě nebo skleněné dveře, aby produkt vyschl.
- Doporučujeme používat produkt ne déle než 30 minut na jednu saunu. Pocení začíná přibližně 8–15 minut po vstupu do produktu.
- Přibližně hodinu před použitím produktu nejezte, mohlo by to způsobit nevolnost.
- Produkt používejte pouze tehdy, když je vaše tělo uvolněné a odpočaté, nikoli po náročném tréninku nebo těžké práci.

6.4. Ionizátor kyslíku

- Před a během saunování vyberte možnost „Ion“, aby se odstranily částice ze vzduchu. Během provozu svítí kontrolka zeleně.
- Po použití produktu vyberte možnost „O3“, abyste odstranili bakterie způsobující zápach ze vzduchu. Během provozu svítí kontrolka červeně.

6.5. Ovládací prvek

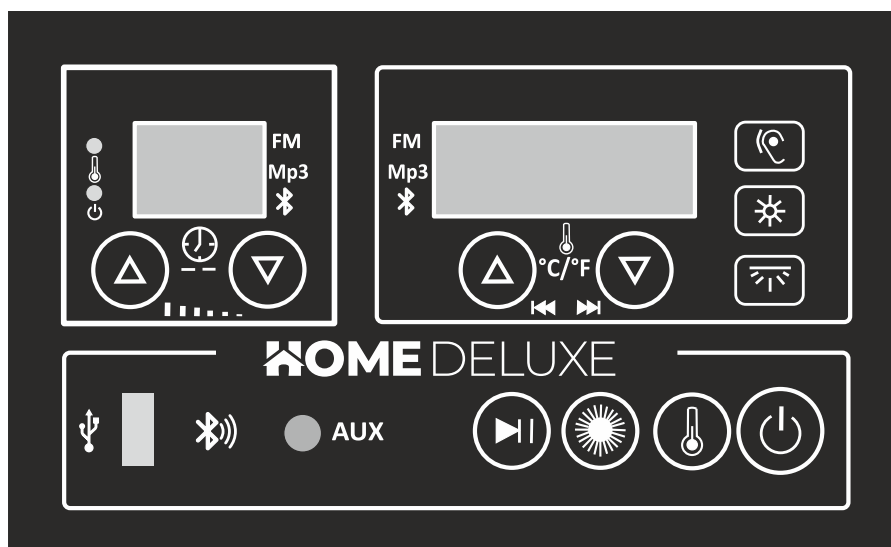

Symbol	Č.	Funkce
	1	Infračervená kabina ZAP / VYP
	2	Topné prvky ZAP / VYP
	3	Bez funkce
	4	Rádio, MP3, Bluetooth: zastavit / přehrát
	5	AUX konektor
	6	Bluetooth
	7	USB konektor
	8	Rádio, MP3, Bluetooth: přepnutí režimu
	9	Osvětlení stropu ZAP / VYP
	10	Ambientní osvětlení ZAP / VYP
	11	Nastavení teploty nebo frekvence rádia Změna jednotky teploty, výběr skladby MP3
	12	Nastavení časovače, Nastavení hlasitosti rádia, MP3 nebo Bluetooth
	13	LED dioda funkce topného tělesa
	14	Kontrolka LED provozu

Popis tlačítek



ZAP/VYP: Stisknutím tlačítka (1) se produkt zapne nebo vypne. Na displeji se zobrazí naposledy nastavená teplota a čas. Dalším stisknutím tlačítka (1) se produkt vypne a rozsvítí se kontrolka provozu (14).



Nastavení teploty: Pokud není vybráno MP3, rádio ani Bluetooth, lze teplotu nastavit pomocí levého (+) nebo pravého (-) tlačítka (11). Při stisknutí a podržení jednoho z těchto tlačítek (11) se teplota mění plynule. 5 sekund po posledním stisknutí tlačítka se teplota automaticky zobrazí na displeji.

Nastavení jednotky teploty (Fahrenheit/Celsius): Současným stisknutím tlačítek „+“ a „-“ na tlačítku (11) se jednotka teploty přepne mezi °C a °F.



Nastavení časovače: Pokud není vybráno MP3, rádio ani Bluetooth a není aktivováno tlačítko (2) pro topné prvky, lze čas nastavit pomocí levého (+) nebo pravého (-) tlačítka (12). Pokud je jedno z tlačítek (12) stisknuto déle, čas se mění plynule. 5 sekund po posledním stisknutí tlačítka se čas automaticky zobrazí na displeji. Pokud je časovač nastaven na „00“, topné prvky přestanou topit a zazní 5 pípnutí.



Osvětlení stropu ZAP / VYP: Stisknutím tlačítka (9) se stropní osvětlení v kabině zapne nebo vypne.



Ambientní osvětlení ZAPNUTO / VYPNUTO: Ambientní osvětlení se po zapnutí produktu automaticky zapne. Poté je v automatickém režimu a nepřetržitě mění barvy. Pro výběr barvy je třeba stisknout tlačítko (10). Stejným způsobem lze také ambientní osvětlení vypnout.



Přepnutí režimu: Stisknutím tlačítka (8) lze přepínat mezi rádiem, MP3 a Bluetooth.

FM RÁDIO: Jedním stisknutím tlačítka (8) se na displeji zobrazí „F“ a rádio je nastaveno. Pro výběr kanálu (frekvenční rozsah: 76,0 – 108,0 MHz) stiskněte tlačítko (11) „+“ nebo „-“. Pro nastavení hlasitosti stiskněte tlačítko (12) „+“ nebo „-“. Stisknutím tlačítka (4) zastavíte / spustíte přehrávání rádia. 5 sekund po posledním stisknutí tlačítka se na displeji znovu zobrazí teplota a čas.



MP3: Dvojitým stisknutím tlačítka (8) se na displeji zobrazí „P“ a přehraje se první skladba. Předpokladem je, že je do příslušné zásuvky zapojeno zařízení.

Pro výběr jiné skladby stiskněte tlačítko (11) „+“ nebo „-“.

Pro nastavení hlasitosti stiskněte tlačítko (12) „+“ nebo „-“.

Stisknutím tlačítek (11) „+“ a „-“ současně vyberete poslední a další skladbu, na displeji teploty se zobrazí následující informace: Která skladba se přehrává a na displeji času se zobrazí, že obsah přehrávání je.

Stiskněte tlačítko (4) pro zastavení / přehrávání.

5 sekund po posledním stisknutí tlačítka se na displeji znovu zobrazí teplota a čas.



Bluetooth: Třikrát stiskněte tlačítko (8) a na displeji se zobrazí „B“. Otevřete nastavení Bluetooth v mobilním telefonu a připojte mobilní telefon k „BT-Speaker“.

Stiskněte tlačítko (4) pro zastavení / přehrávání.

Hlasitost a výběr skladeb lze ovládat buď pomocí mobilního telefonu, nebo pomocí ovládacího panelu.

Pro nastavení hlasitosti je třeba stisknout tlačítko (12) buď na „+“, nebo na „-“.

5 sekund po posledním stisknutí tlačítka se na displeji opět zobrazí teplota a čas.

Pokud se po připojení nic nepřehrává, nejprve odhlaste Bluetooth na mobilním telefonu a poté mobilní telefon znovu spárujte s ovládacím panelem.

Poznámka: Efektivní dosah Bluetooth je přibližně 10 m.



Zapnutí/vypnutí topných prvků: Stisknutím tlačítka **(2)** se topné prvky zapnou nebo vypnou.

Pokud stisknete tlačítko **(1)** a v dalším kroku stisknete tlačítko **(2)**, zapnou se všechny topné prvky. V opačném případě pravý displej a topné prvky nefungují.



Poznámka

Rádio, MP3 a Bluetooth: 5 sekund po posledním nastavení se displej vrátí k aktuální teplotě a zbývajícimu času.

6.6. Doporučení pro saunu

Pokyny pro saunování

- Před saunováním se osprchujte teplou nebo horkou vodou, což stimuluje potní žlázy. Dbejte na to, abyste do kabiny vstupovali vždy zcela suchí, jinak by mohlo dojít k poškození dřeva.
- Zůstaňte v kabině tak dlouho, jak je to příjemné.
- Zapomeňte na veškerý stres a relaxujte.
- Nechte svou zahřátou pokožku mezitím vychladnout. Pokud je to možné, jděte poté zaplavat.
- Nesprchujte se hned po saunování, nechte nejprve tělo trochu vychladnout. Poté začněte teplou sprchou a podle potřeby pomalu snižujte teplotu.
- Odpočívejte, dokud se nebudete cítit vyrovnaně. K pití je nejlepší čistá voda nebo nealkoholický nápoj, aby se stabilizovala hladina tekutin v těle.

Hygiena v saunové kabině

- Používejte ručníky, abyste ochránili lavice před potem.
- Lavice, stěny a podlahu kabiny čistěte alespoň jednou za šest měsíců. Použijte k tomu kartáč a čisticí prostředek na sauny.
- Prach a nečistoty z topných těles setřete suchým hadříkem. Produkt musí být vypnutý a vychladlý.

7. Odstraňování poruch

Pokud dojde k poruše při provozu produktu, zkontrolujte prosím následující příčiny poruchy podle níže uvedené tabulky. Pokud poruchu nelze odstranit, obraťte se prosím na zákaznický servis:

Chyba	Možná příčina	Řešení
Produkt se kýve nebo vibruje	<ul style="list-style-type: none"> • Produkt stojí na nerovném povrchu 	<ul style="list-style-type: none"> • Umístěte produkt na rovný pevný povrch
Z produktu uniká teplo	<ul style="list-style-type: none"> • Dveře jsou pootevřené 	<ul style="list-style-type: none"> • Zavřete dvířka
Kontrolka napájení nefunguje	<ul style="list-style-type: none"> • Žádné síťové napětí • Porucha ovládacího prvku 	<ul style="list-style-type: none"> • Zkontrolujte pojistku nebo jistič napájení • Hlavní vypínač napájení je vypnutý • Zkontrolujte zásuvku • Kontaktujte zákaznický servis • Kontaktujte zákaznický servis
Kontrolky na ovládacím panelu nesvíí	<ul style="list-style-type: none"> • Kontrolka je vadná • Obvod nebo příslušenství příslušné funkce je přerušeno nebo poškozeno 	<ul style="list-style-type: none"> • Opravte nebo vyměňte ovládací panel • Kontaktujte zákaznický servis • Opravte nebo vyměňte poškozené díly • Znovu připojte příslušenství
Topné prvky nefungují	<ul style="list-style-type: none"> • Topné prvky jsou vadné • Topné prvky byly často používány • Poškozená pojistka • Připojení topných prvků je zaměněno • Přerušený elektrický obvod pro ovládací panel nebo příslušenství 	<ul style="list-style-type: none"> • Vyměňte topné prvky • Kontaktujte zákaznický servis • Vyměňte topné prvky • Kontaktujte zákaznický servis • Zkontrolujte pojistku a v případě potřeby ji vyměňte • Zkontrolujte zástrčky topných těles, případně je znovu připojte • Zkontrolujte zástrčky topných těles, případně je znovu připojte • Opravte nebo vyměňte ovládací panel • Kontaktujte zákaznický servis

Chyba	Možná příčina	Řešení
Teplota v kabině se nezvyšuje správně	<ul style="list-style-type: none"> • Vadný topný článek • Nesprávné nastavení ovládacího panelu • Přerušovaný obvod ovládacího panelu nebo příslušenství 	<ul style="list-style-type: none"> • Zkontrolujte ploché topné těleso • Zvyšte teplotu • Resetovat • Zkontrolujte konektory topných těles, případně je znovu připojte
Světlo, podivný zápach nebo zvuky v kabině	<ul style="list-style-type: none"> • Problémy s elektrickým obvodem (vadné příslušenství, zkrat, porucha řídicího systému) vedou ke spálení některých příslušenství a elektrického ovládání 	<ul style="list-style-type: none"> • Vypněte napájení • Zkontrolujte napájení a napětí • Najděte problematickou součástku • Kontaktujte zákaznický servis
Osvětlení nefunguje	<ul style="list-style-type: none"> • Vadná LED • LED nebo objímka uvolněná • Závitka je vadná • Problémy s ovládacím prvkem 	<ul style="list-style-type: none"> • Vyměnit LED • Vyměnit LED • Zkontrolovat objímku, případně vyměnit • Znovu zasunout LED • Zkontrolovat napájení • Vyměnit patici • Opravit nebo vyměnit ovládací prvek • Zkontrolujte napájení • Kontaktujte zákaznický servis
Reproduktory nefungují	<ul style="list-style-type: none"> • Reproduktory jsou vadné • Uvolněný propojovací kabel • Kontrolka provozu pro MP3 je vypnutá • MP3 je vadný • Bluetooth nefunguje 	<ul style="list-style-type: none"> • Vyměňte reproduktor • Zkontrolujte propojovací kabely a v případě potřeby je znovu připojte • Přepnout na MP3 • Zkontrolovat pojistku • Opravit nebo vyměnit ovládací prvek • Snížit dosah • Spárovat mobilní telefon

8. Údržba a péče

Pozor! Všechny údržbové práce musí provádět kvalifikovaný technický personál.

- Vysoká vlhkost vzduchu v kabině dřevu neškodí.
- Po saunování musí být kabina dobře vyvětrána a měla by být dodržena přiměřená doba vysychání.
- Dřevěné povrchy otřete vlhkým hadříkem.
- Sedací plochy je třeba v závislosti na používání alespoň 1x ročně opravit jemným brusným papírem.
- Pokud jsou lavice silně znečištěné, lze je vyčistit 3% roztokem peroxidu vodíku.
- Pokud jsou vnější stěny sauny poškrábané nebo odřené, lze je ošetřit leštidlem na nábytek, olejem nebo jinými prostředky na údržbu nábytku.
- Škrábance nebo oděrky v kabině lze obrousit.

- Skleněnou přední stěnu a skleněné dveře lze opatrně čistit čisticím prostředkem na sklo.



Dezinfekční prostředky jsou silně žíravé!
Dodržujte také pokyny výrobce čisticích nebo dezinfekčních prostředků.
Při čištění noste ochranné rukavice.



Nikdy nelakujte, neošetřujte mořidlem ani neimpregnujte vnitřek sauny ani jiné dřevěné předměty (lavice, ochranné mříže atd.). Tyto povrchy při zahřátí sauny uvolňují jedovaté plyny.

9. Demontáž

9.1. Bezpečnostní pokyny

Nebezpečí zranění

Nesprávné zacházení při demontáži může vést ke zranění



- Před demontáží odpojte výrobek od napájení. Při dotyku s napájenými součástmi může dojít k úrazu elektrickým proudem, který může mít za následek popáleniny nebo smrt.
- Produkt má vysokou hmotnost a velké rozměry, k demontáži jsou zapotřebí minimálně 2 osoby.
- Před demontáží zajistěte produkt proti pádu.

Demontáž produktu se provádí v opačném pořadí než montáž. (**viz kapitola Montáž**)

10. Pokyny k likvidaci



- Produkt a všechny jeho součásti zlikvidujte v souladu s místními a národními předpisy, abyste zabránili poškození životního prostředí.
- Naše obaly jsou vyrobeny z ekologických materiálů. Tyto materiály lze recyklovat a použít jako cenné suroviny. Obalový materiál (kartony, obaly na nečistoty atd.) zlikvidujte odděleně a správným způsobem v souladu s platnými národními předpisy.
- Pokud si nejste jisti, jak produkt zlikvidovat, obraťte se na výrobce.
- Informace o správném likvidaci získáte také v místních sběrných dvorech.

11. Elektrická a elektronická zařízení – informace pro domácnosti



Zákon o elektrických a elektronických zařízeních (ElektroG) obsahuje řadu požadavků na nakládání s elektrickými a elektronickými zařízeními. Nejdůležitější z nich jsou shrnuty zde.

1. Oddělený sběr starých zařízení

Elektrická a elektronická zařízení, která se stala odpadem, se označují jako staré zařízení. Majitelé starých zařízení je musí odevzdat k oddělenému sběru od nesortovaného komunálního odpadu. Staré baterie a akumulátory, které nejsou uzavřeny ve starém zařízení, a žárovky, které lze ze starého zařízení vyjmout bez poškození, musíte před odevzdáním na sběrném místě oddělit od starého zařízení bez poškození. Staré zařízení oddělte, aby bylo připraveno k opětovnému použití.

2. Možnosti vrácení starých zařízení

Majitelé starých zařízení z domácností je mohou odevzdat ve sběrných místech veřejných subjektů zabývajících se likvidací odpadu nebo ve sběrných místech zřízených výrobcí nebo prodejci ve smyslu zákona o elektrických zařízeních. Online seznam sběrných a zpětných míst najdete na internetových stránkách: <https://www.stiftung-ear.de> nebo <https://www.take-e-back.de>.

3. Upozornění na ochranu osobních údajů

Staré spotřebiče často obsahují citlivé osobní údaje. To platí zejména pro zařízení informačních a telekomunikačních technologií, jako jsou počítače a smartphony. Ve svém vlastním zájmu prosím vezměte na vědomí, že za vymazání údajů ze starých spotřebičů určených k likvidaci je odpovědný každý koncový uživatel sám.

4. Povinnost distributorů přijímat zpět

Distributoři s prodejní plochou pro elektrická a elektronická zařízení o velikosti nejméně 400 m² a distributoři potravin s celkovou prodejní plochou nejméně 800 m², kteří několikrát v kalendářním roce nebo trvale nabízejí a dodávají na trh elektrická a elektronická zařízení, jsou povinni

- při prodeji nového elektrického nebo elektronického zařízení konečnému uživateli bezplatně převzít staré zařízení konečného uživatele stejného typu, které plní v podstatě stejné funkce jako nové zařízení, v místě prodeje nebo v jeho bezprostřední blízkosti a
- na žádost konečného uživatele bezplatně převzít staré zařízení, jehož vnější rozměry nepřesahují 25 cm, v maloobchodním prodejně nebo v její bezprostřední blízkosti; převzetí nesmí být vázáno na nákup elektrického nebo elektronického zařízení a je omezeno na tři staré zařízení každého typu.

5. Význam symbolu „přeškrtnutá popelnice“



Symbol přeškrtnuté popelnice, který je pravidelně vyobrazen na elektrických a elektronických zařízeních, upozorňuje na to, že dané zařízení musí být na konci své životnosti sbíráno odděleně od netříděného komunálního odpadu.

- Registrační číslo výrobce
- Jako výrobce ve smyslu zákona ElektroG jsme registrováni u příslušné nadace Elektro-Altgeräte Register (Nordostpark 72, 90411 Norimberk) pod následujícím registračním číslem: WEEE-Reg.-Nr. DE86467979

Home Deluxe GmbH
Schanzweg 2
32312 Lübbecke
Německo

Tel.: +49 (0)5743 6181-0

www.home-deluxe-gmbh.de

GA-026-00-NERO_M
2022/12