

# DĚTSKÝ SET PICNIC

## Upozornění:

Nábytek byl vyroben z přírodního borovicového dřeva, tudíž jsou na něm růstové letokruhy a suky, což nemůže být bráno za vady.

Sestavujte na rovném povrchu. Před sestavováním si důkladně prostudujte návod.

**Potřebné nářadí:** kladivo, šroubovák, klíč 13

## Návod k udržování:

Náš nábytek je pokryt akrylátovým lakem.

Nejméně jednou v roce je zapotřebí natřít nábytek bezbarvým akrylátovým lakem před sezónou, pokud je nábytek nadměrně vystavován povětrnostním vlivům jako je déšť a slunce, bude nutná re-impregnace i během sezóny.

Před impregnací nábytek očistěte mýdlovou vodou a nechte uschnout. Poté natřete nábytek zvolenou impregnací.

V zimním období by měl být nábytek chráněn před sněhem a vlhkem. Uchovávejte jej na suchém a uzavřeném místě.

Silně znečištěný nábytek čistěte preparáty určenými na lakovaný nábytek

Nadměrné vystavování slunci a vysušování nábytku, může mít za následek praskliny na dřevě.

A  12 pc

B  16 pc

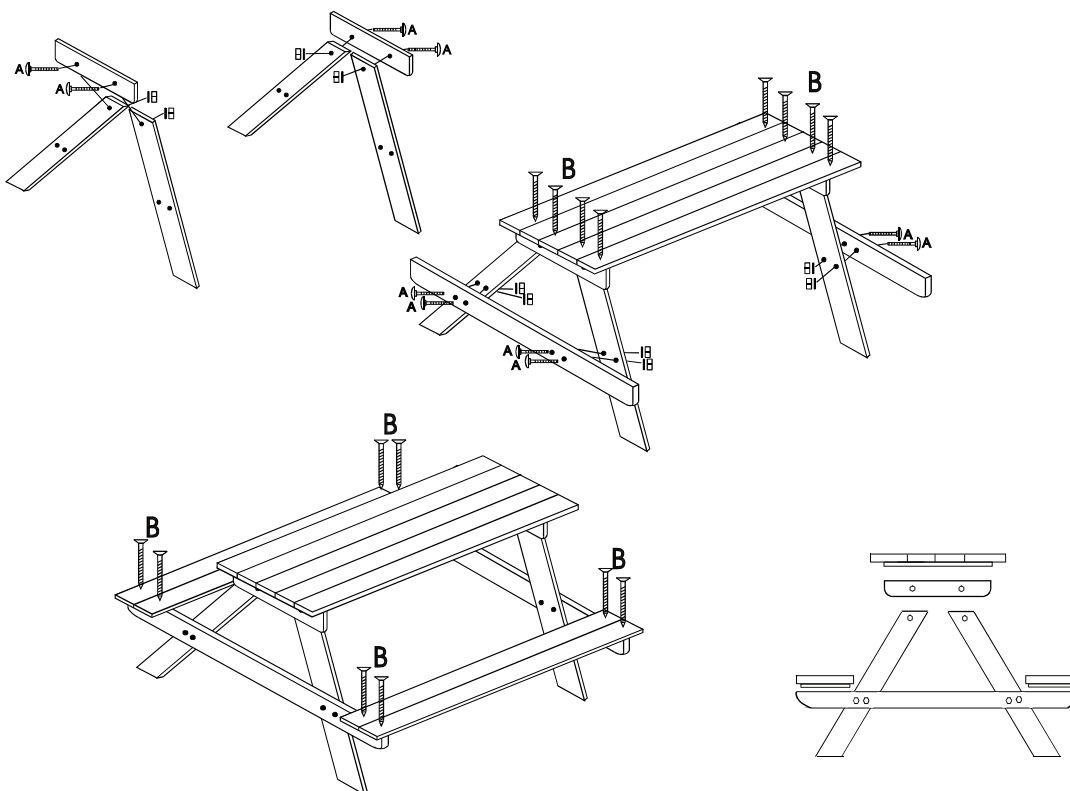

DOVOZCE:

ROJAPLAST s.r.o.

Bohouňovice I, č. 79

280 02 Kolín, CZ

tel.+fax: 00420 321 761341

e-mail: [roja@plastovynabytek.cz](mailto:roja@plastovynabytek.cz)

Výrobek je shodný s normami:

EN 581-1:2001

EN 581-3:2001