



Flexidoor®

AUTOMATIC DOORS MANUFACTURER

SEKČNÍ VRATA

PRO-TOR

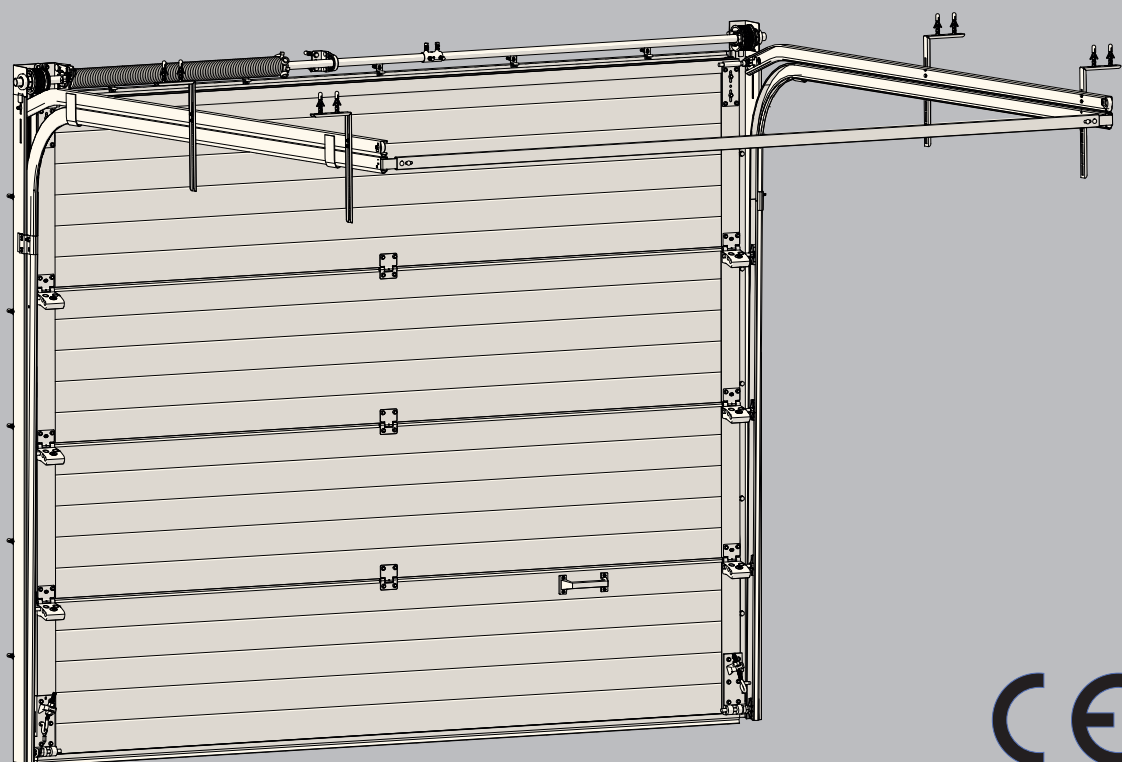

Montáž a provoz

Instalační videa



Uživatelské jméno: BOBA
Heslo:BOBA

REV - B 01.04

07/2020

Pro bezpečnou montáž, používání a údržbu veškerého kování sekčních vrat je třeba přijmout určitá preventivní opatření. Pro zajištění bezpečnosti osob a zboží dodržujte postupy popsané v tomto návodu. V případě pochybností se obraťte na svého dodavatele.

- Tento návod byl navržen pro použití profesionálními montéry nebo osobami se zkušenostmi; není určen pro začátečníky.
- Tento návod popisuje montáž součástí sady kování, sekci vrat (panelů) a odkazuje na montážní návody elektrického operátora. V případě potřeby nezapomeňte doplnit tento návod o pokyny pro další součásti, které v tomto návodu nejsou popsány.
- Před zahájením si pozorně přečtěte tento návod
- Všechny dodané komponenty jsou určeny pro použití s těmito konkrétními stropními vraty. Výměna nebo přidání dalších součástí může mít nepříznivý vliv na bezpečnost a záruku vrat, pokud to Flexidoor neschválí. Také schválení CE, které bylo těmto vratům uděleno, bude zrušeno, pokud dojde k výměně součástí nebo montáži, která není provedena v souladu s tímto návodem. Za to je zodpovědný montér.
- Zkontrolujte, zda konstrukce, do které budou vrata montována, splňuje potřebné požadavky na pevnost a stabilitu.
- Některé součásti mohou být ostré nebo mohou mít zubaté hrany. Proto se doporučuje nosit ochranné rukavice. V případě vrtání nebo řezání používejte ochranné brýle a bezpečnostní obuv.
- Pružiny mohou při napínání vyvíjet velké síly. Pracujte opatrně. Používejte správné vybavení. Ujistěte se, že stojíte ve stabilní poloze.
- Při montáži zajistěte dostatek světla. Odstraňte překážky a nečistoty. Ujistěte se, že kromě montérů není přítomen nikdo jiný. Ostatní osoby (především děti!) mohou při montáži překážet nebo se ohrozit.

- Bezpečnostní zařízení pro automatická vrata (jako jsou fotobuňky, tlakové citlivá zařízení nebo zařízení citlivá na elektřinu) a regulace zavíracích sil se montují/ověřují s ohledem na platné technické předpisy, evropské normy a směrnice.
- Nedovolte dětem nebo nekvalifikovaným osobám obsluhovat tato vrata, mohlo by dojít k jejich ohrožení.
- Pokud montér nenainstaluje některý z ochranných prvků uvedených výrobcem nebo evropskými normami, jakákoliv odpovědnost vůči výrobci vrat v případě nehody je zrušena.
- Montér musí mít k dispozici nářadí, které je nezbytné pro správnou a bezpečnou montáž vrat.
- Montér musí uživateli poskytnout návod k obsluze, používání a údržbě, který poskytuje společnost FLEXIDOOR a který obsahuje všechny nezbytné informace týkající se používání a údržby vrat, a v případě motoricky poháněných vrat musí montér poskytnout také specifické pokyny týkající se používání motoru vrat.

! POZOR: Torzní pružiny mohou být velmi nebezpečné, pokud jsou nesprávně namontovány nebo se s nimi zachází nesprávně. Nepokoušejte se je montovat sami, pokud (1) nemáte správné nářadí a dovednosti nebo dostatečné mechanické zkušenosti a (2) pokud nepostupujete přesně podle tohoto návodu.

! POZOR: Ujistěte se, že jsou všechny šrouby bezpečně připevněny. Uvolněné šrouby mohou způsobit vážné zranění.

! POZOR: Aby nedošlo ke zranění, nepřibližujte ruce a prsty ke spojům sekci, panelům, závěsům, kolejnicím, pružinám a dalším částem vrat během jejich pohybu.

! POZOR: Nevkládejte prsty mezi jednotlivé části vrat. Pokud potřebujete vrata otevřít nebo zavřít ručně, použijte kliky nebo knoflíky.

SIGNALIZACE

INFORMACE



Důležité informace.



Další informace.



Volitelná součást.



Standardní součást.



Viz příloha ohledně šroubů.

VAROVÁNÍ



Pozor – při montáži a údržbě vrat hrozí různá nebezpečí.



Pozor – nebezpečí pořezání při manipulaci s rohy a vodicími kolejnicemi.



Pozor – nebezpečí perforace při vrtání rohu.



Pozor – těžké náklady.



Pozor – nebezpečí úrazu elektrickým proudem.

POVINNOST



EN 388



Při montáži a údržbě vrat používejte ochranné rukavice.

3543



Při montáži a údržbě vrat noste bezpečnostní obuv.



Při montáži a údržbě vrat používejte ochranné brýle.



Během montáže mějte k dispozici návod. Návod si uschovejte po celou dobu životnosti vrat.

ZÁKAZ



Je zakázáno odstraňovat ochranné části vrat.



Při otevírání a zavírání se vrat nedotýkejte.

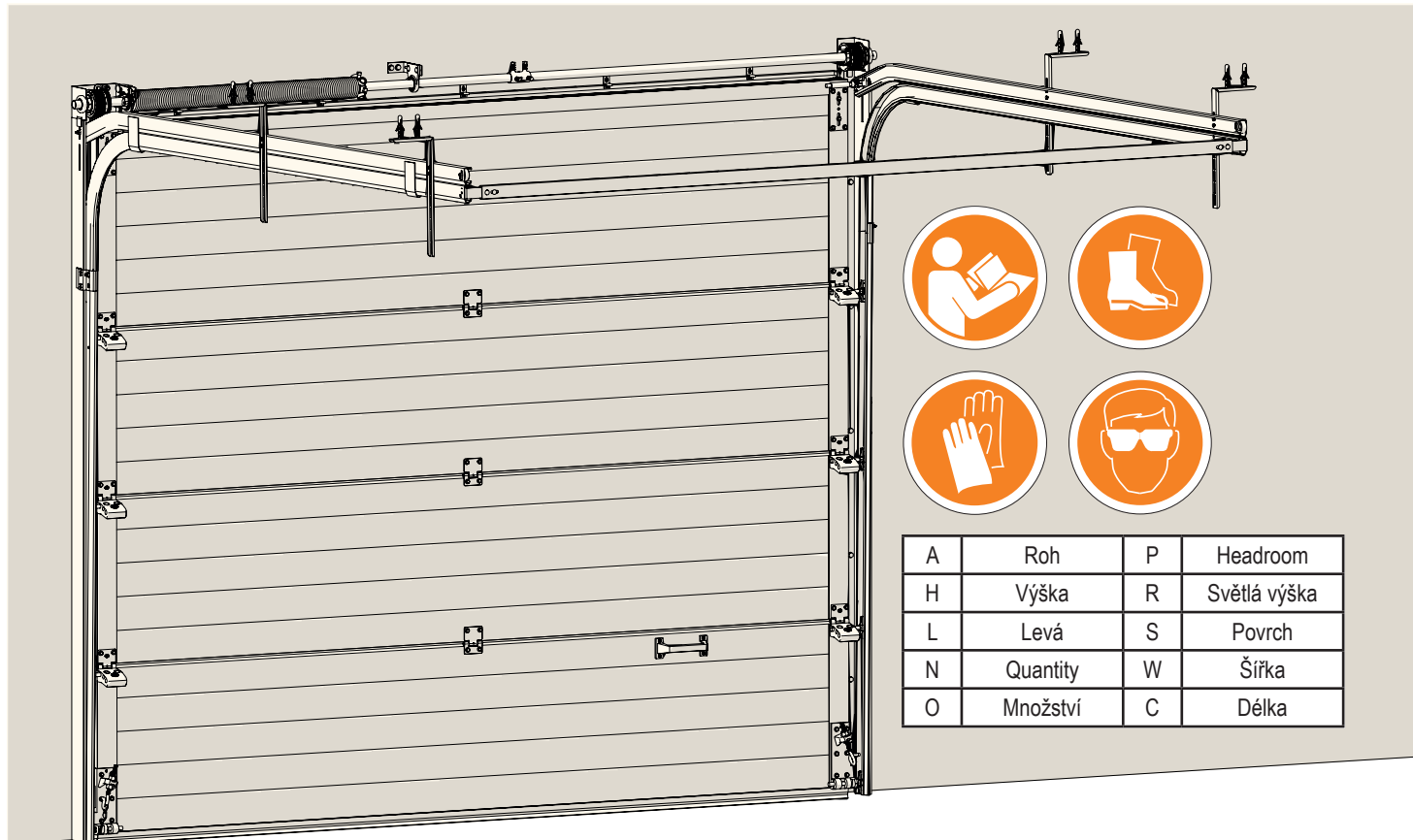

Ověření přijatých balení

Před zahájením montáže vrat se ujistěte, že máte veškerý materiál potřebný k montáži a zda mají vrata vhodné vlastnosti k místu, kde budou montována.

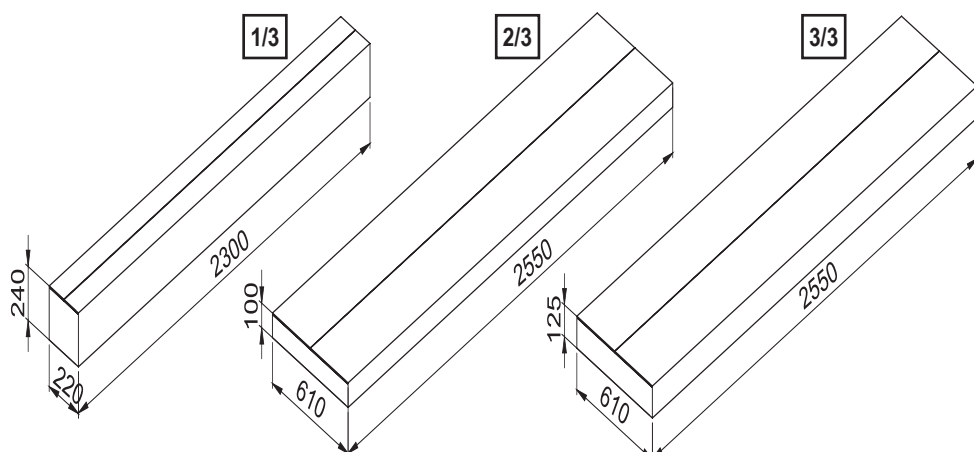

Balení č. 1:

- Souprava rohů a svislých kolejnic vrat
- Sada pružiny a hřídele
- Sada motoru
- Krabice s hardwarem

Balení č. 2:

- Panely: 1 a 4
- Vodorovné koleje spojující kolejnici
- Horní profil

Balení č. 3:

- Panely: 2 a 3
- Sada vodorovných kolejí se zahnutím

Potřebné nástroje pro montáž

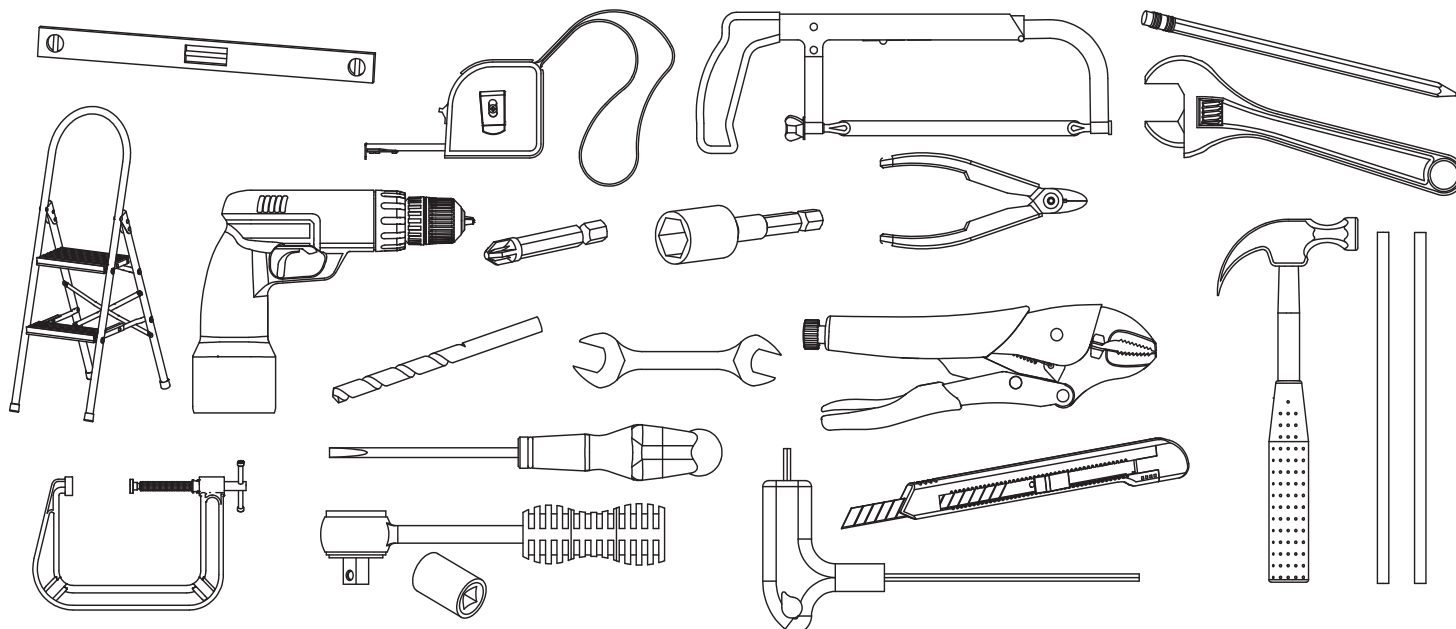

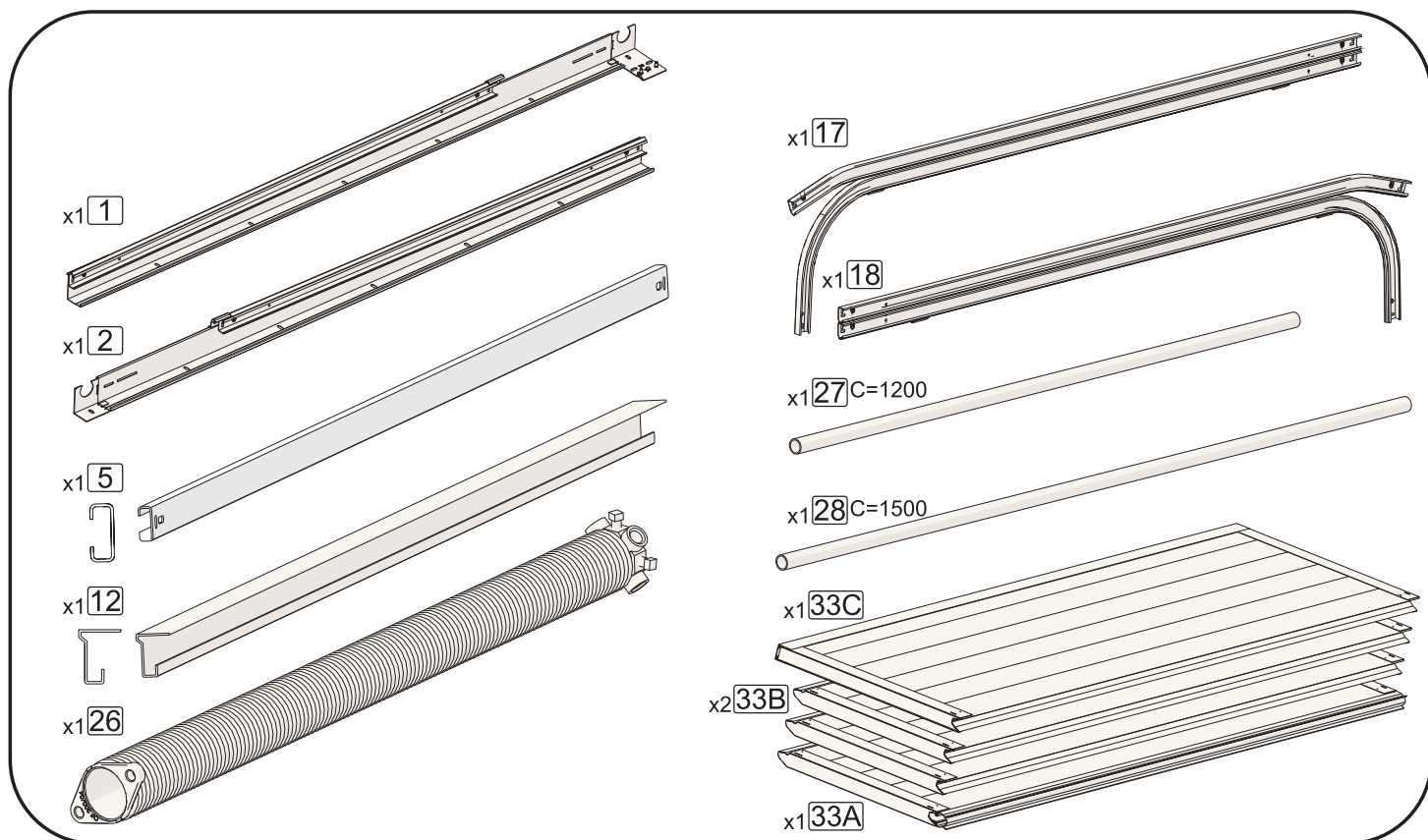
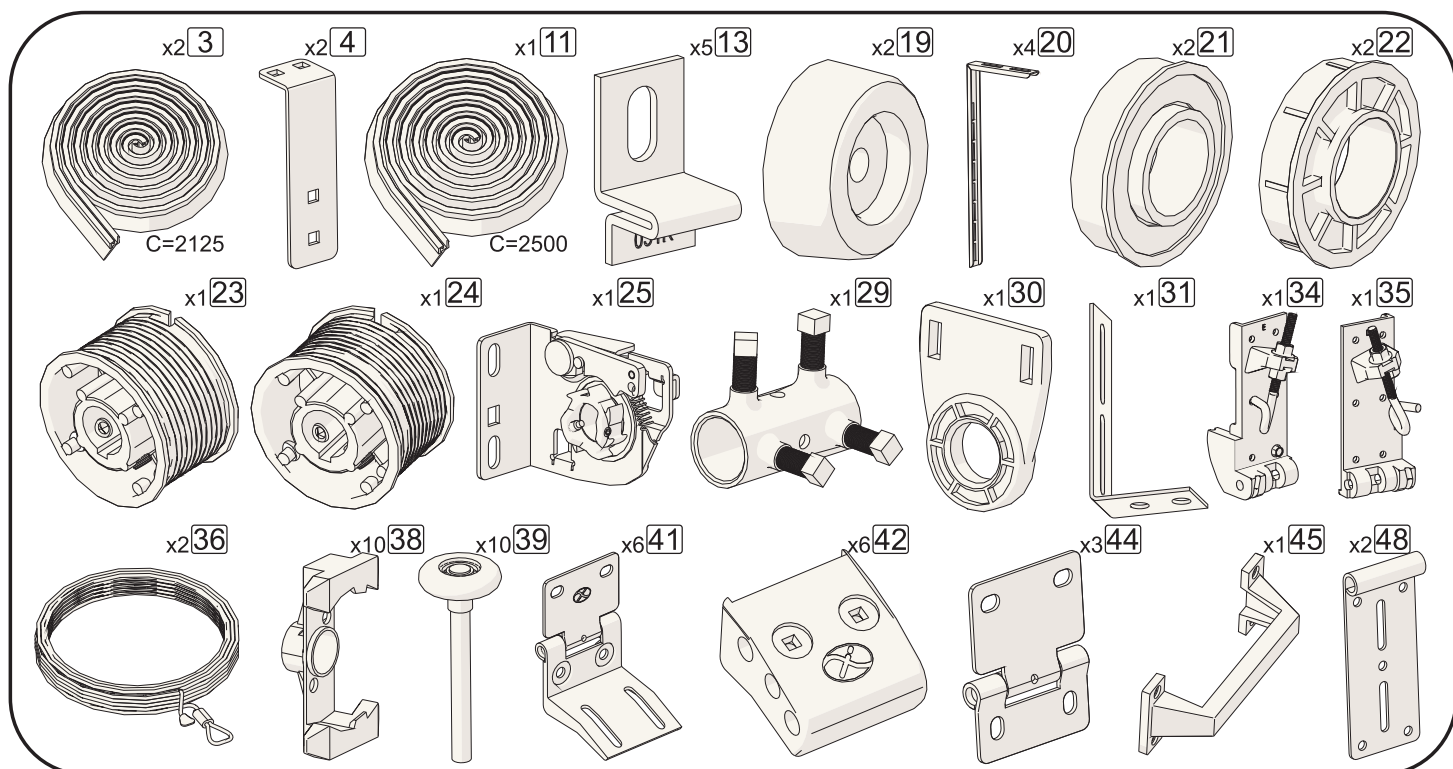
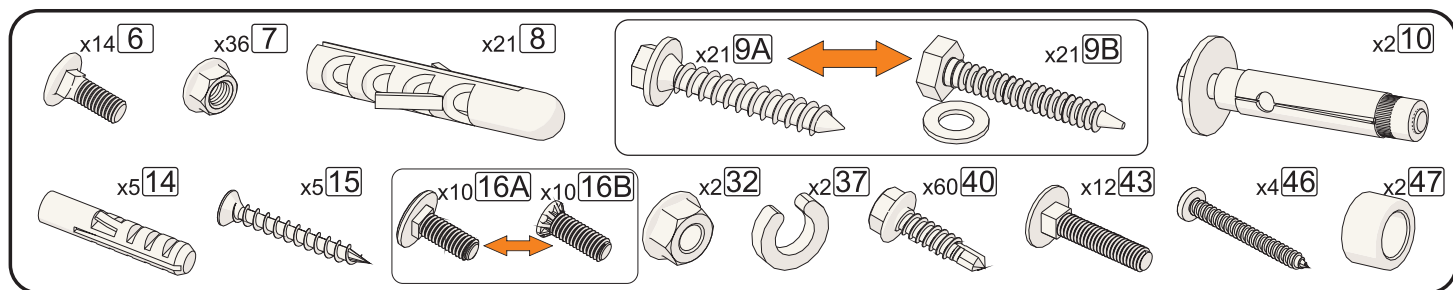

- Šroub (9A) může nahradit šroub (9B) a podložku (9B).
- Šroub (16A) může nahradit šroub (16B).
- Část (23) může mít dvě různé konfigurace, kabelový buben (23A) a kabelový buben (23B).
- Část (24) může mít dvě různé konfigurace, kabelový buben (24A) a kabelový buben (24B).

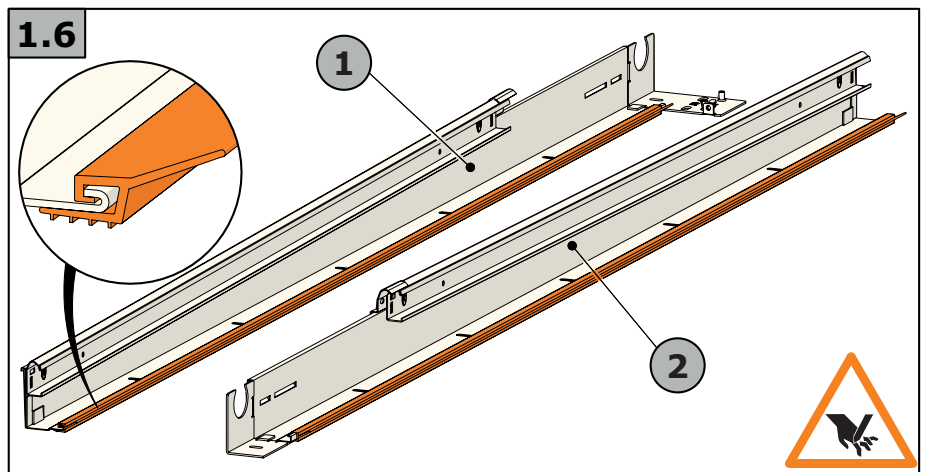
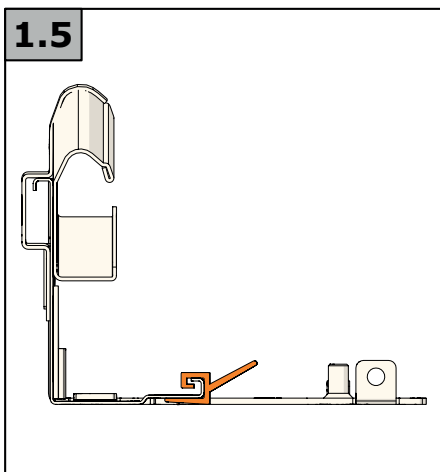
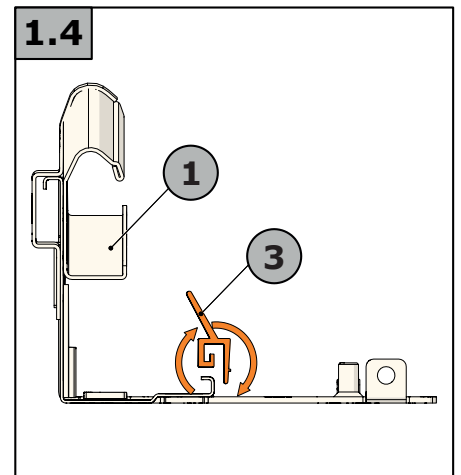
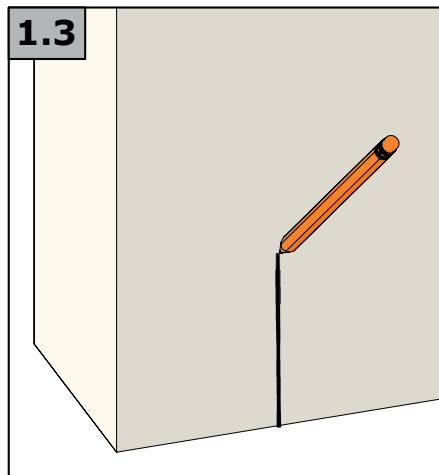
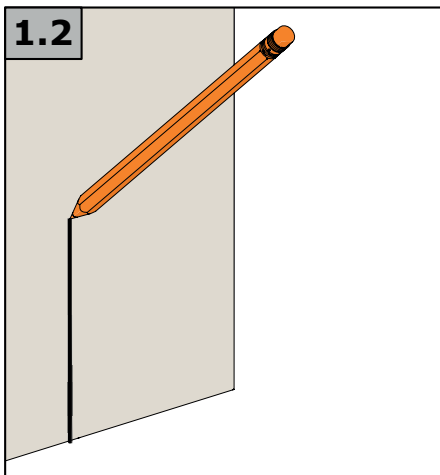
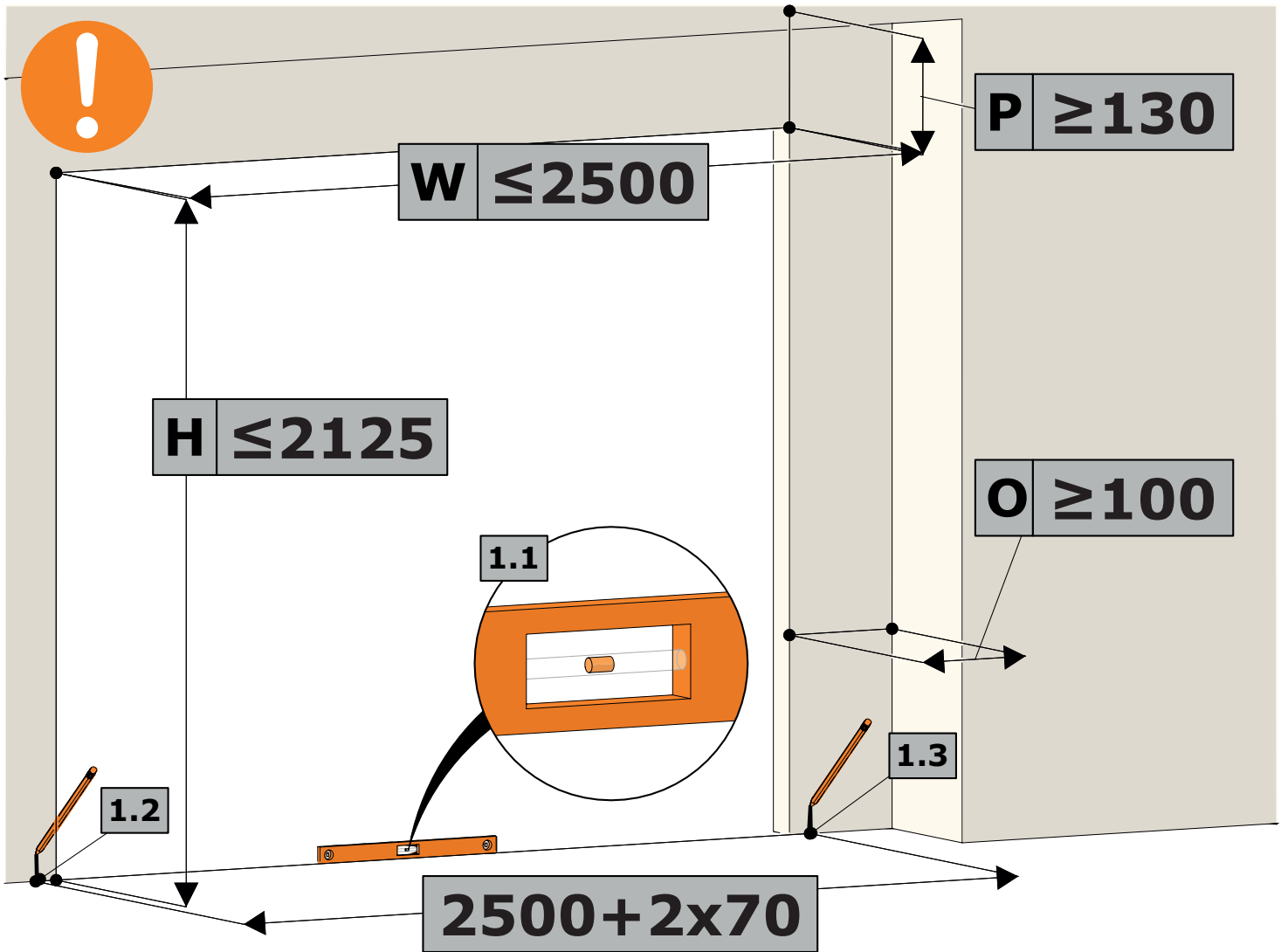

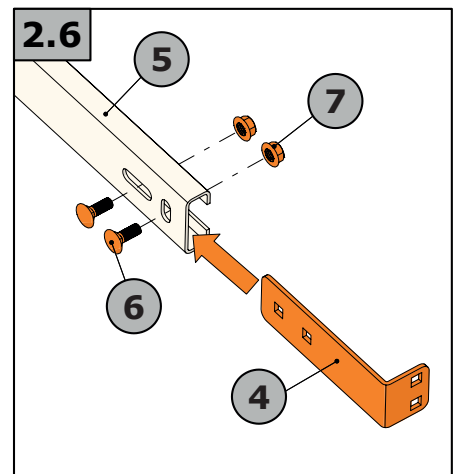
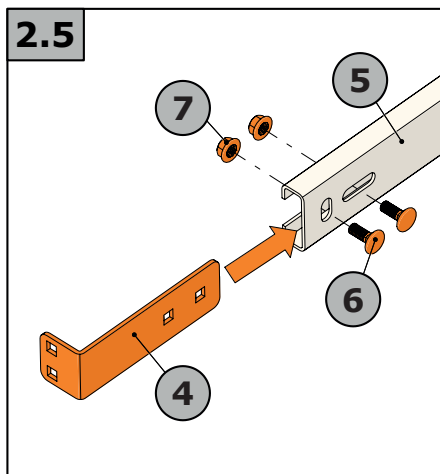
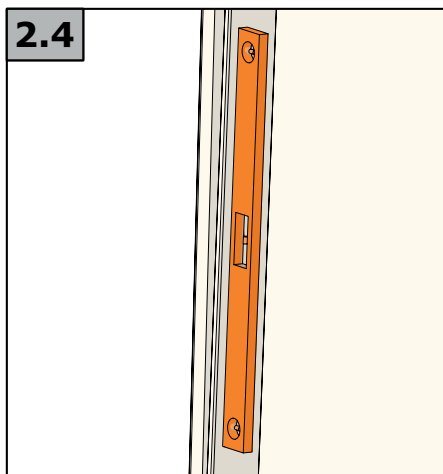
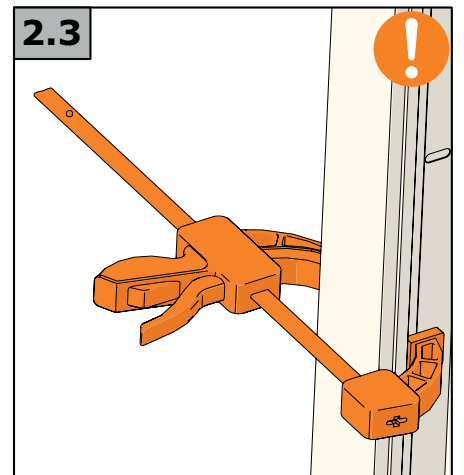
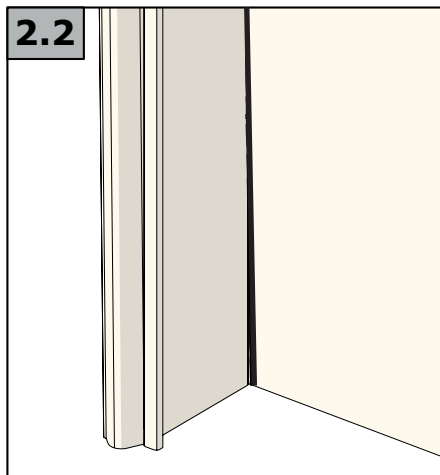
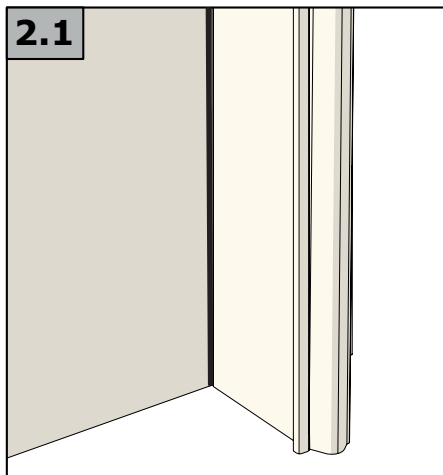
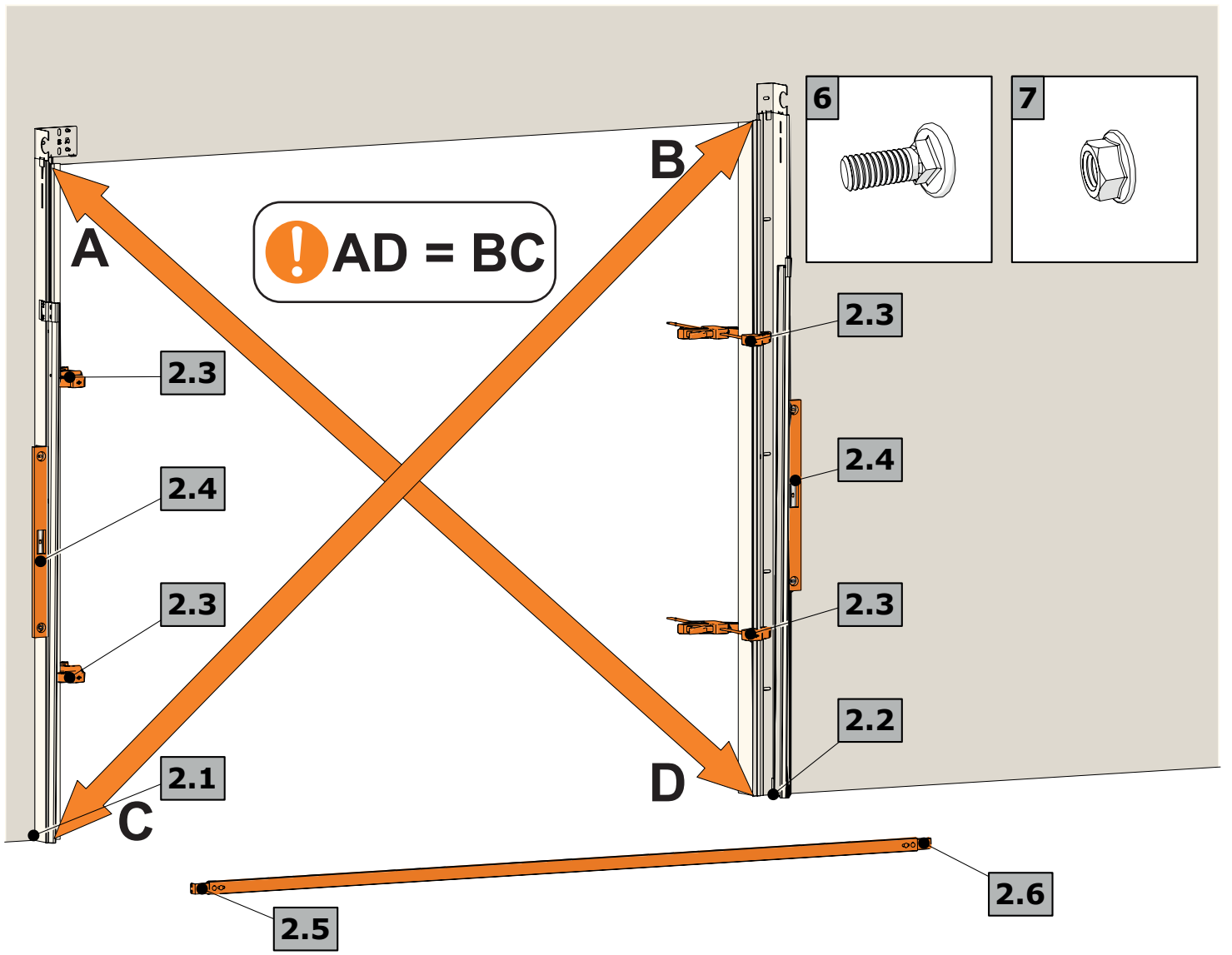

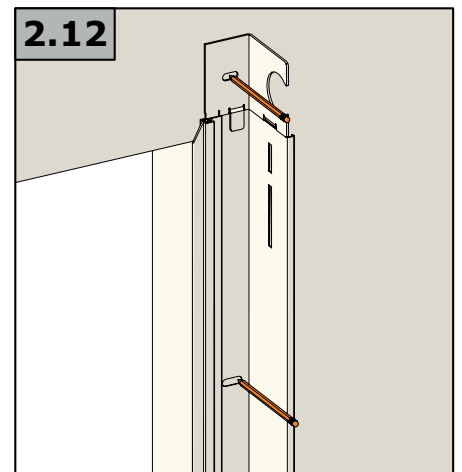
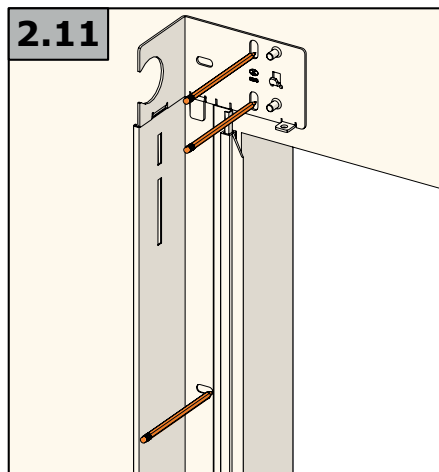
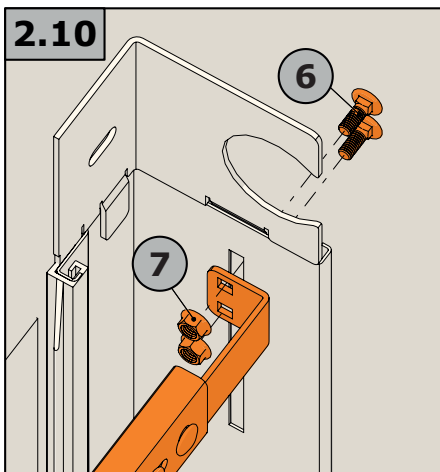
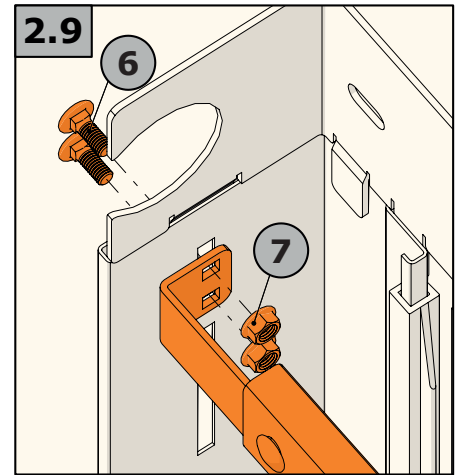
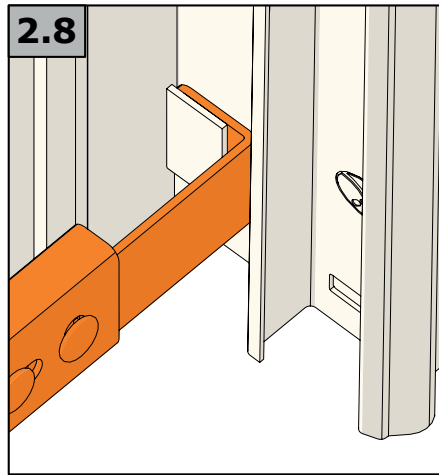
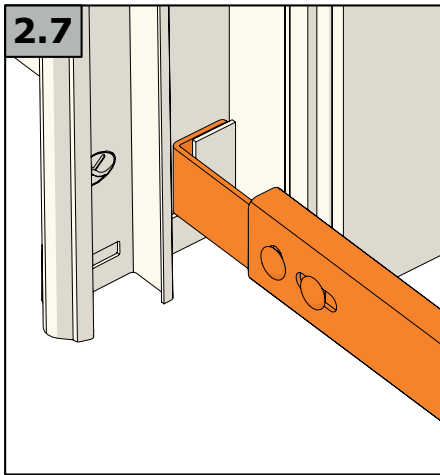
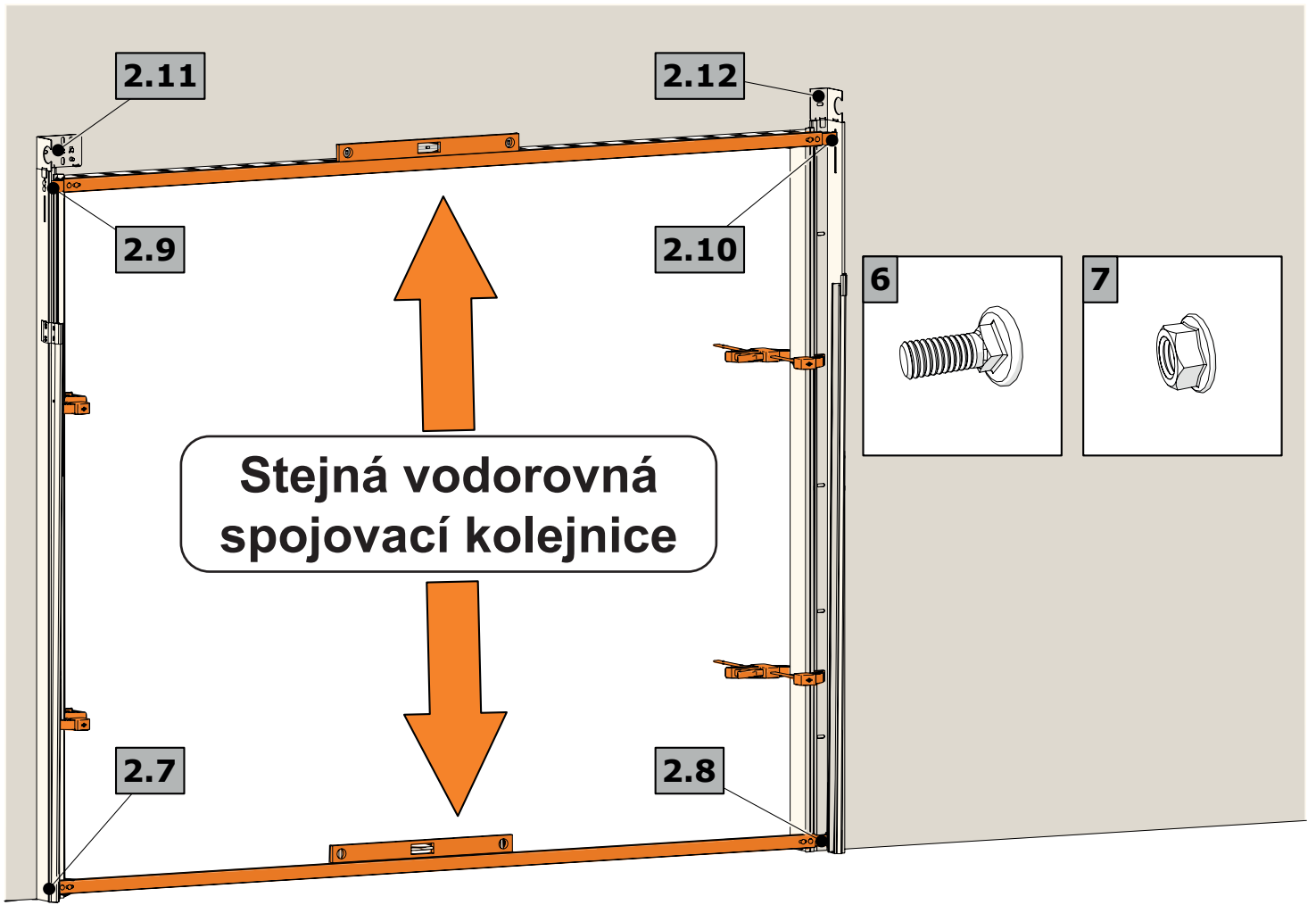

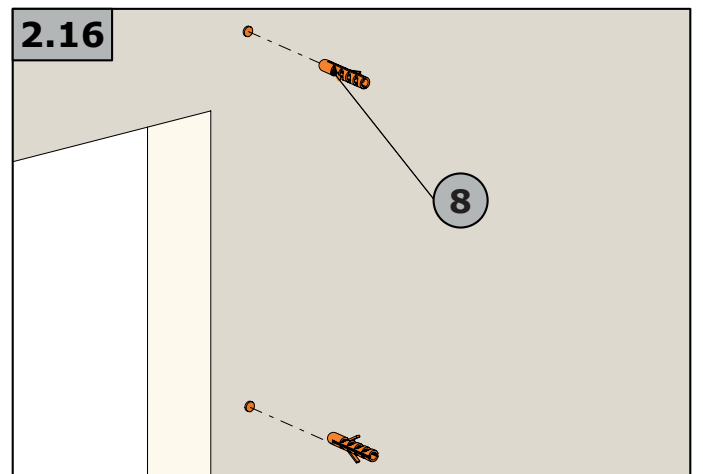
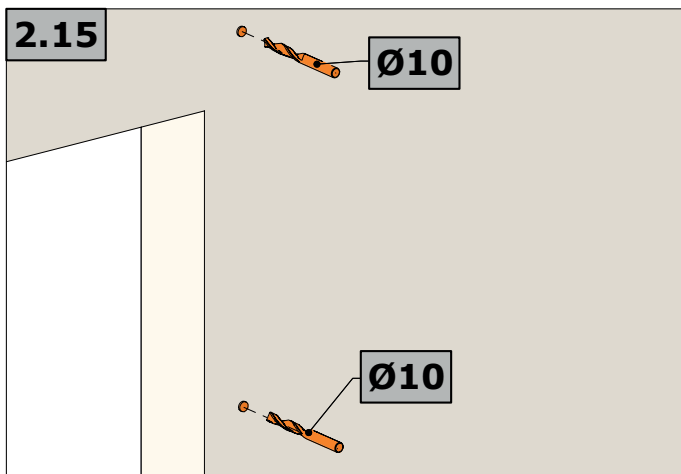
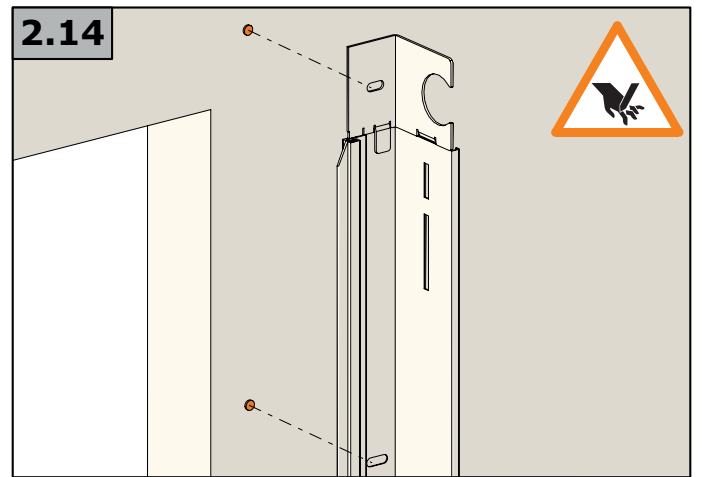
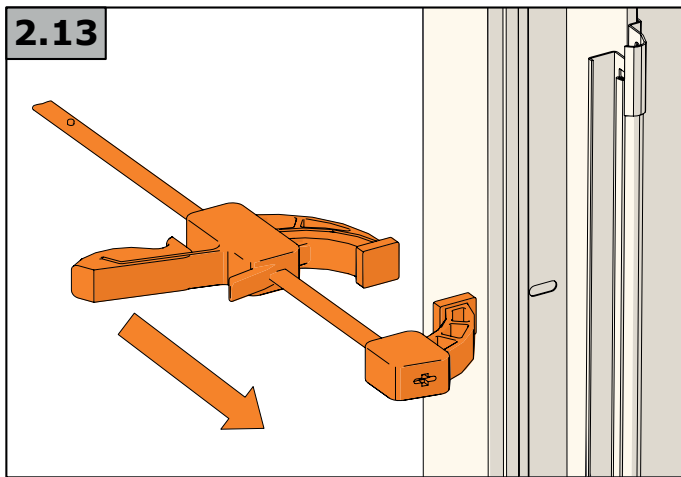
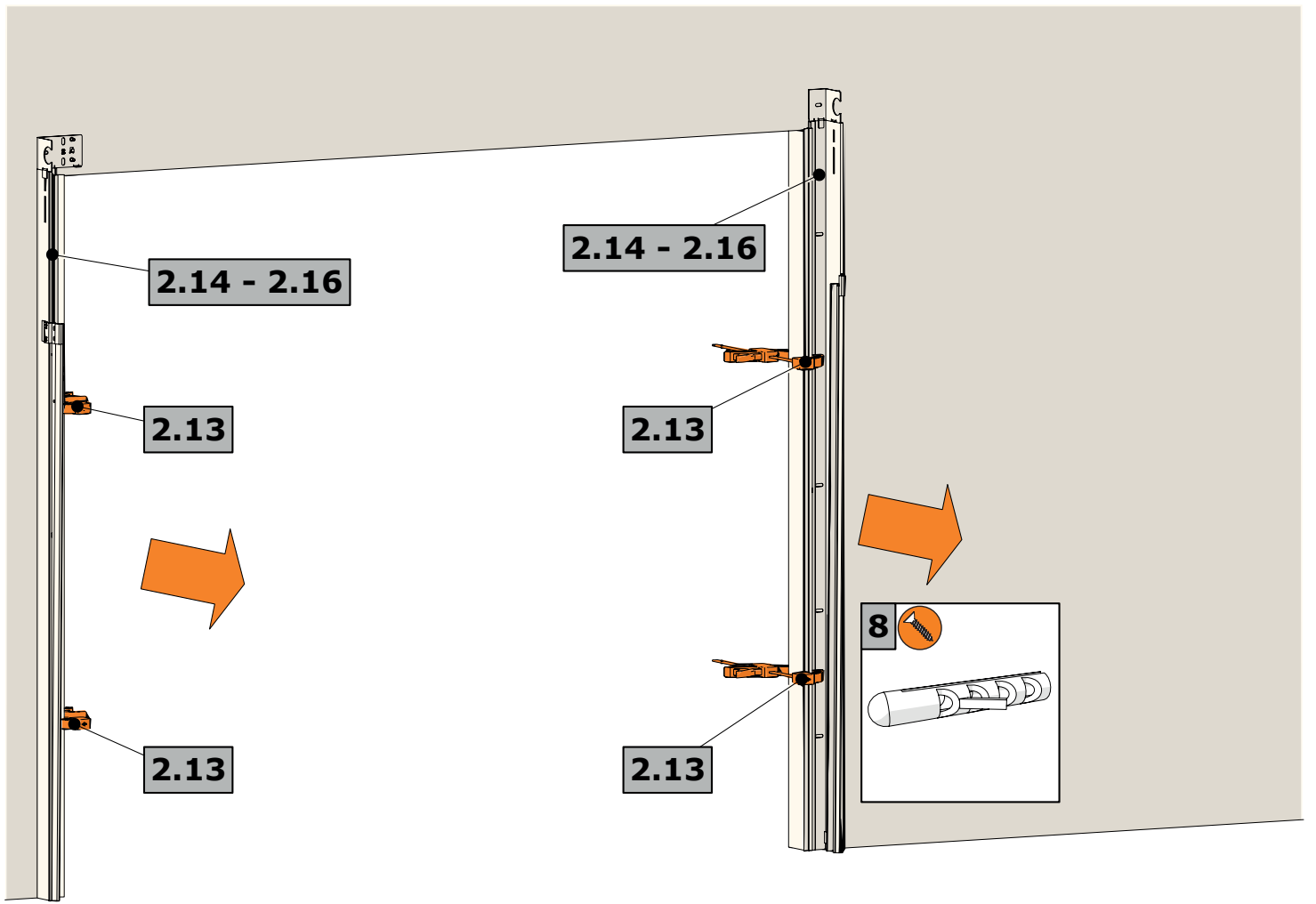

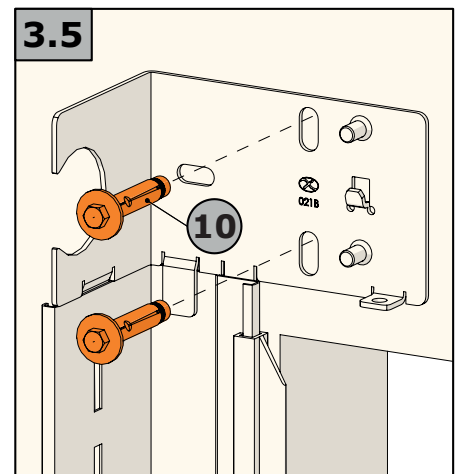
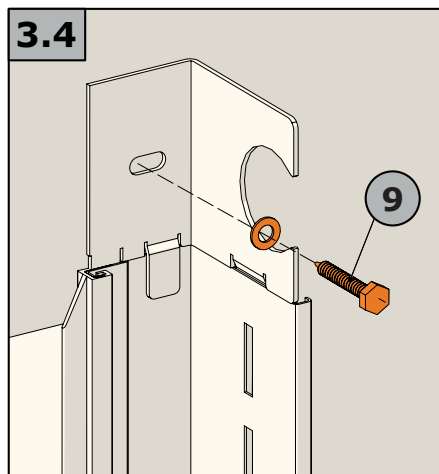
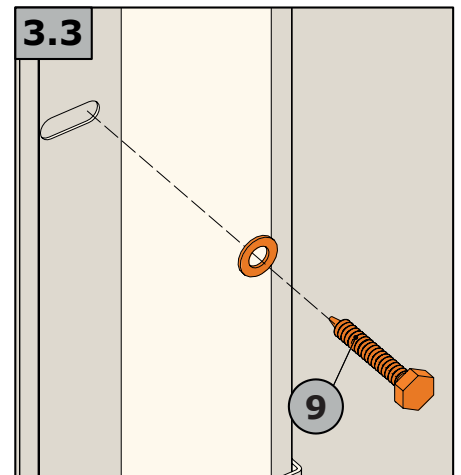
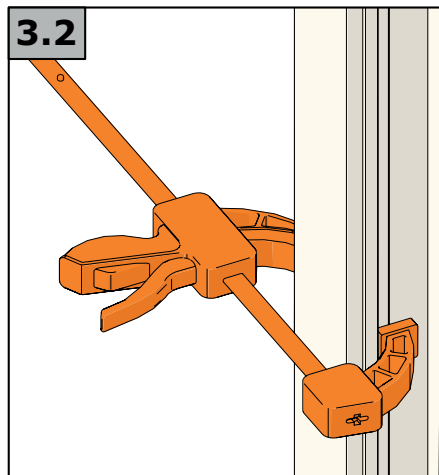
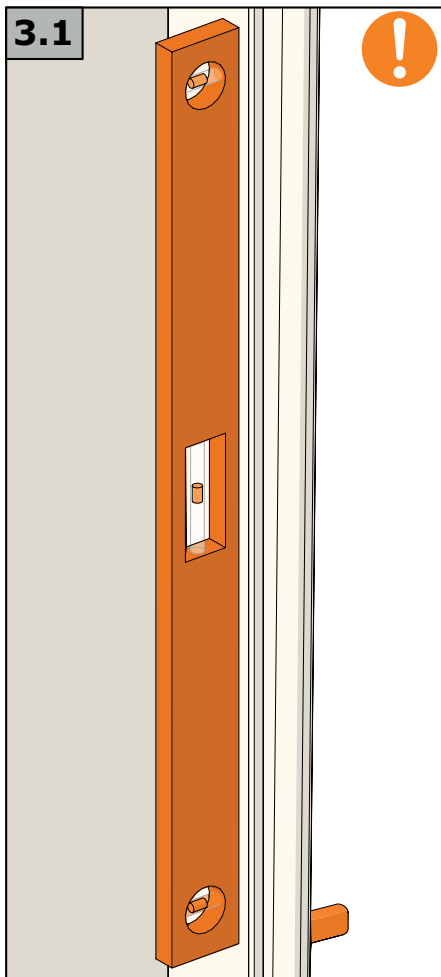
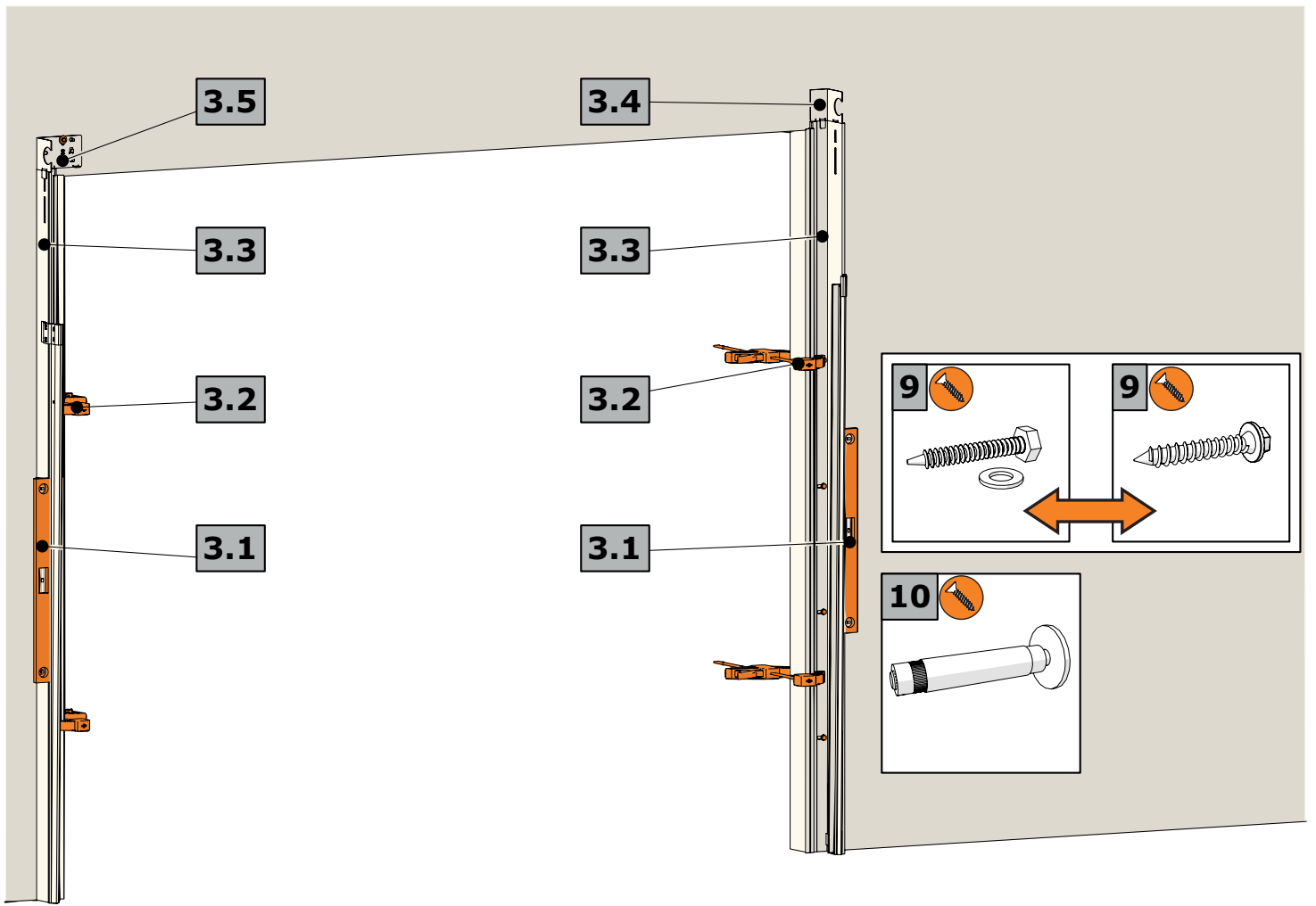

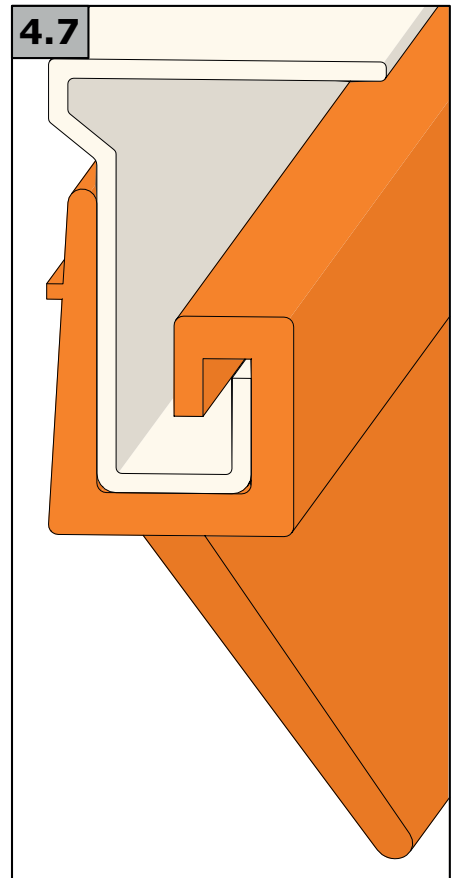
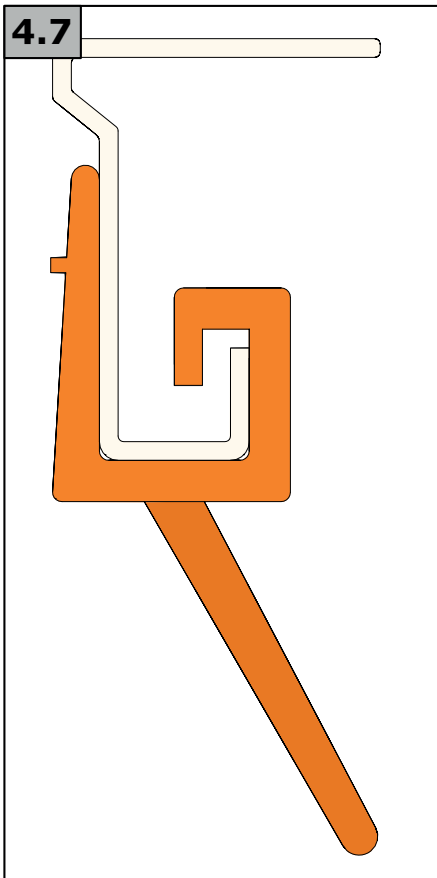
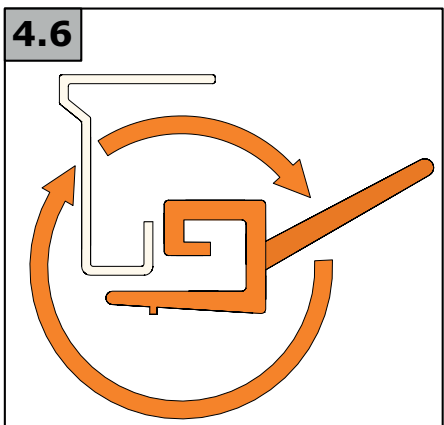
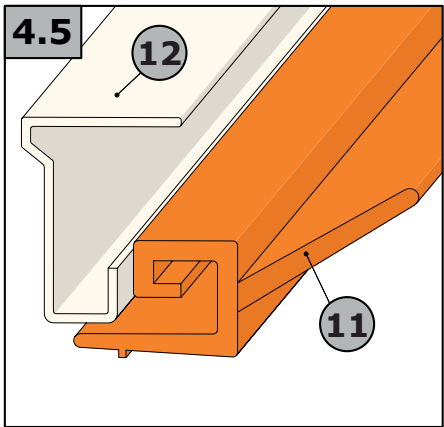
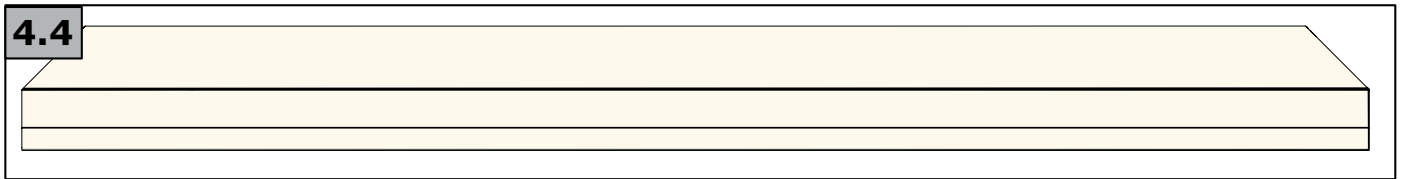
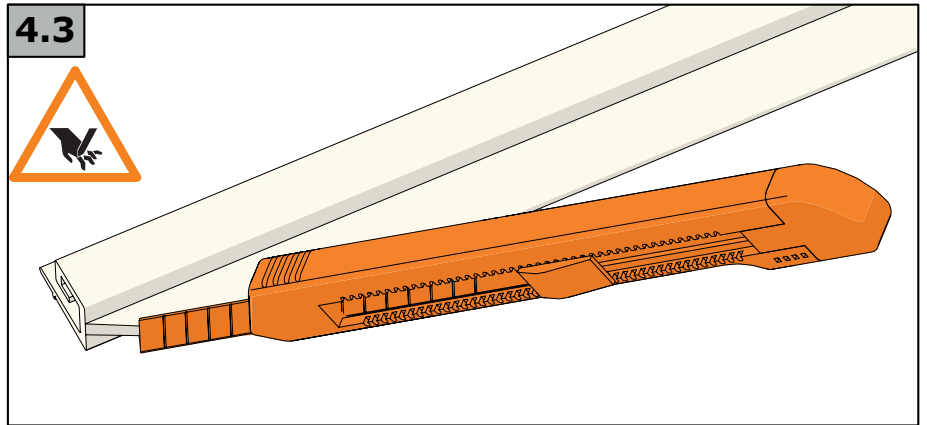
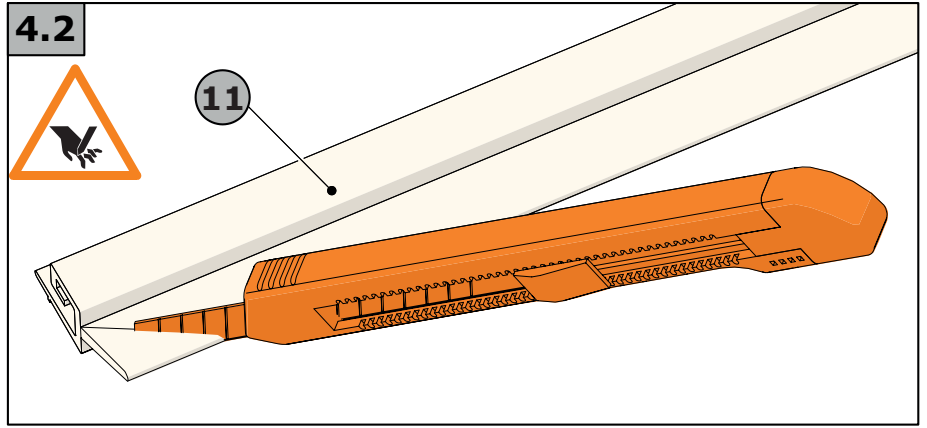
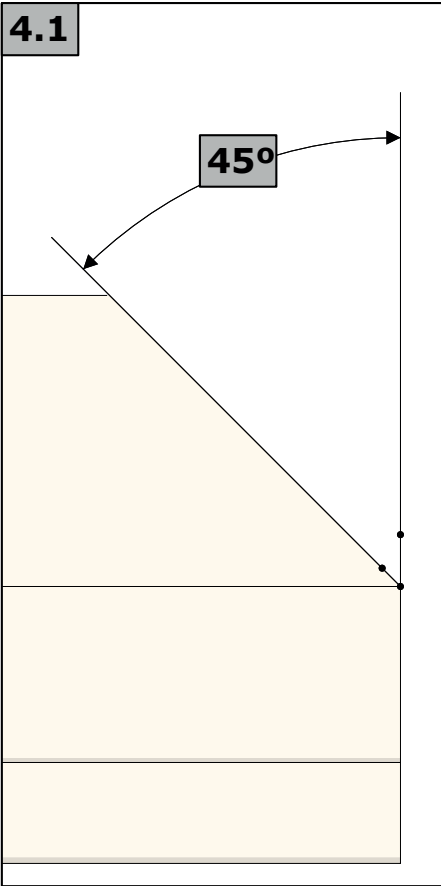

4.8 - 4.13

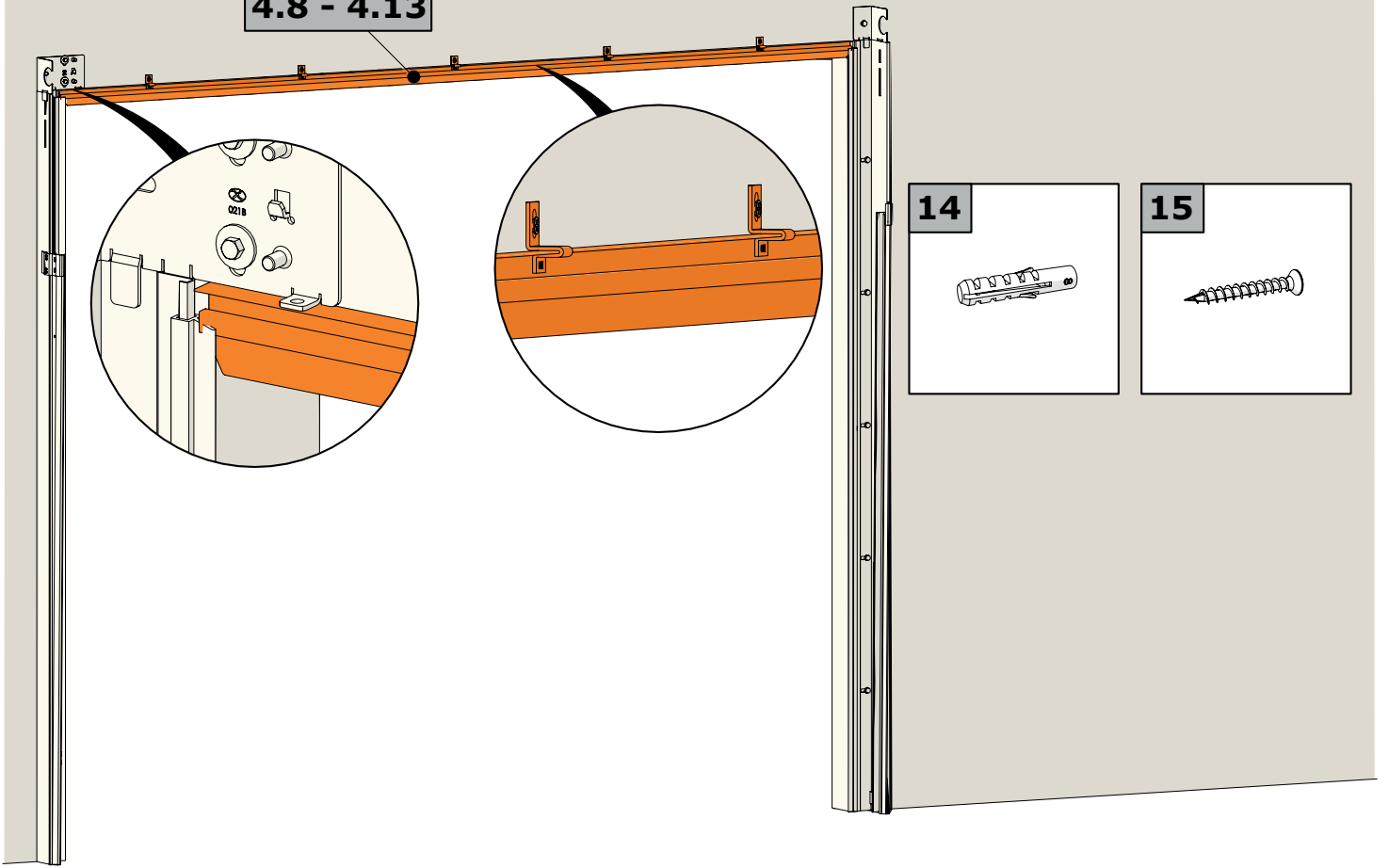

14



15



4.8

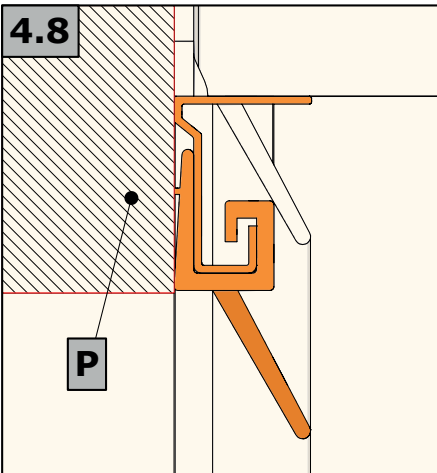

P

4.9

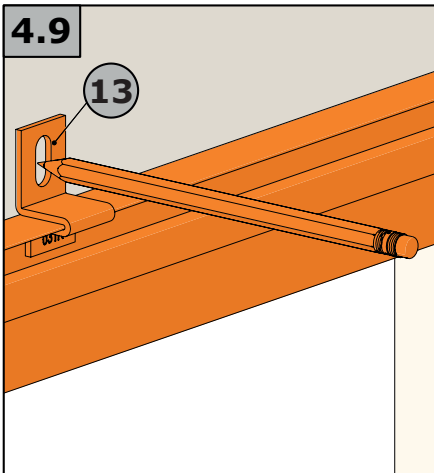

13

4.10

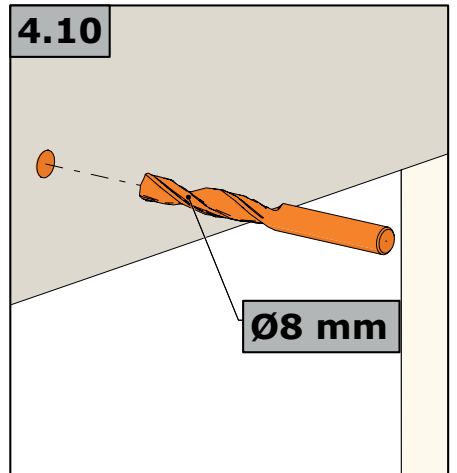

Ø8 mm

4.11

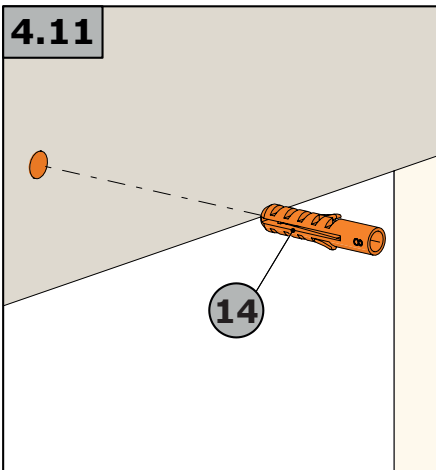

14

4.12

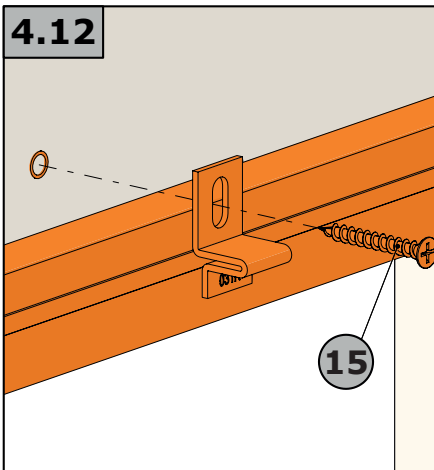

15

4.13

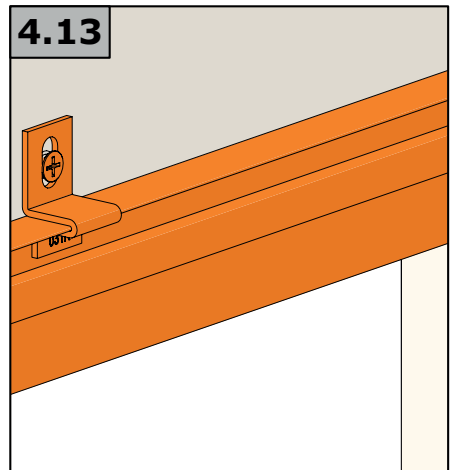

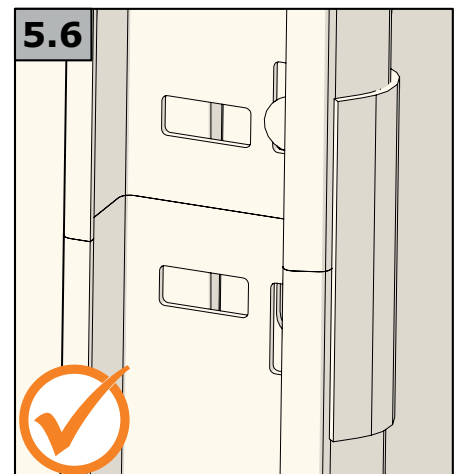
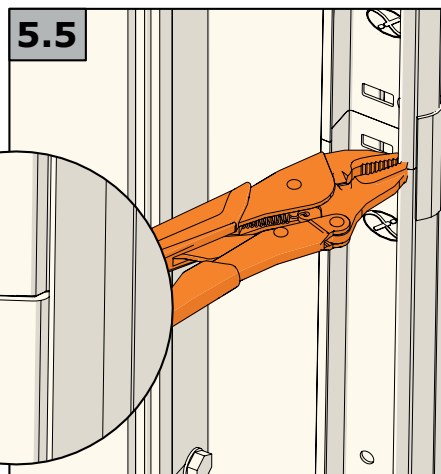
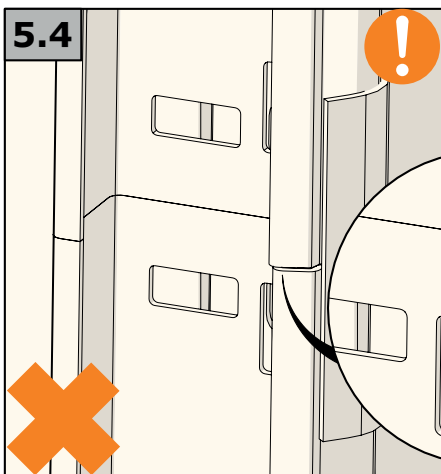
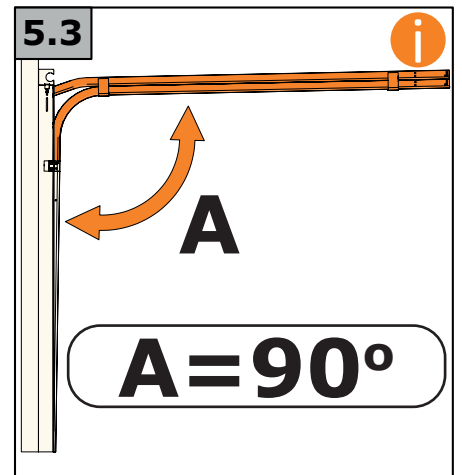
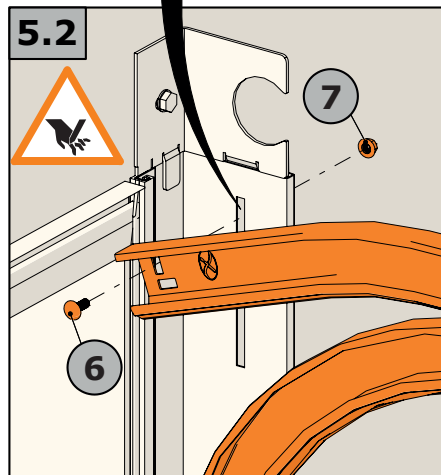
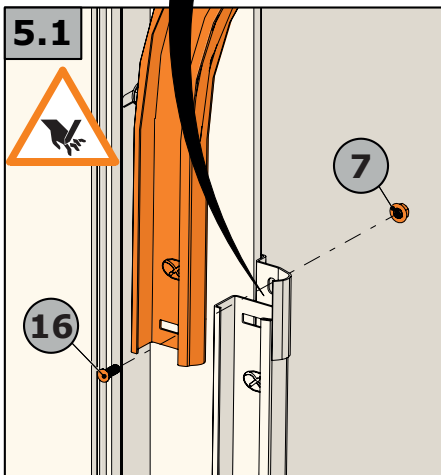
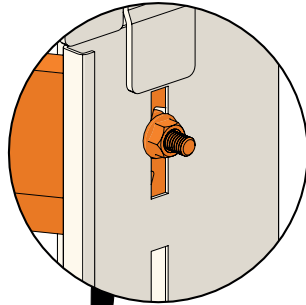
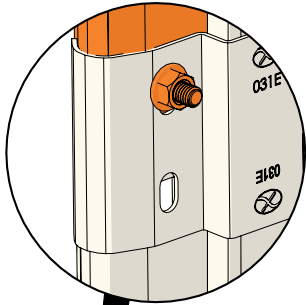
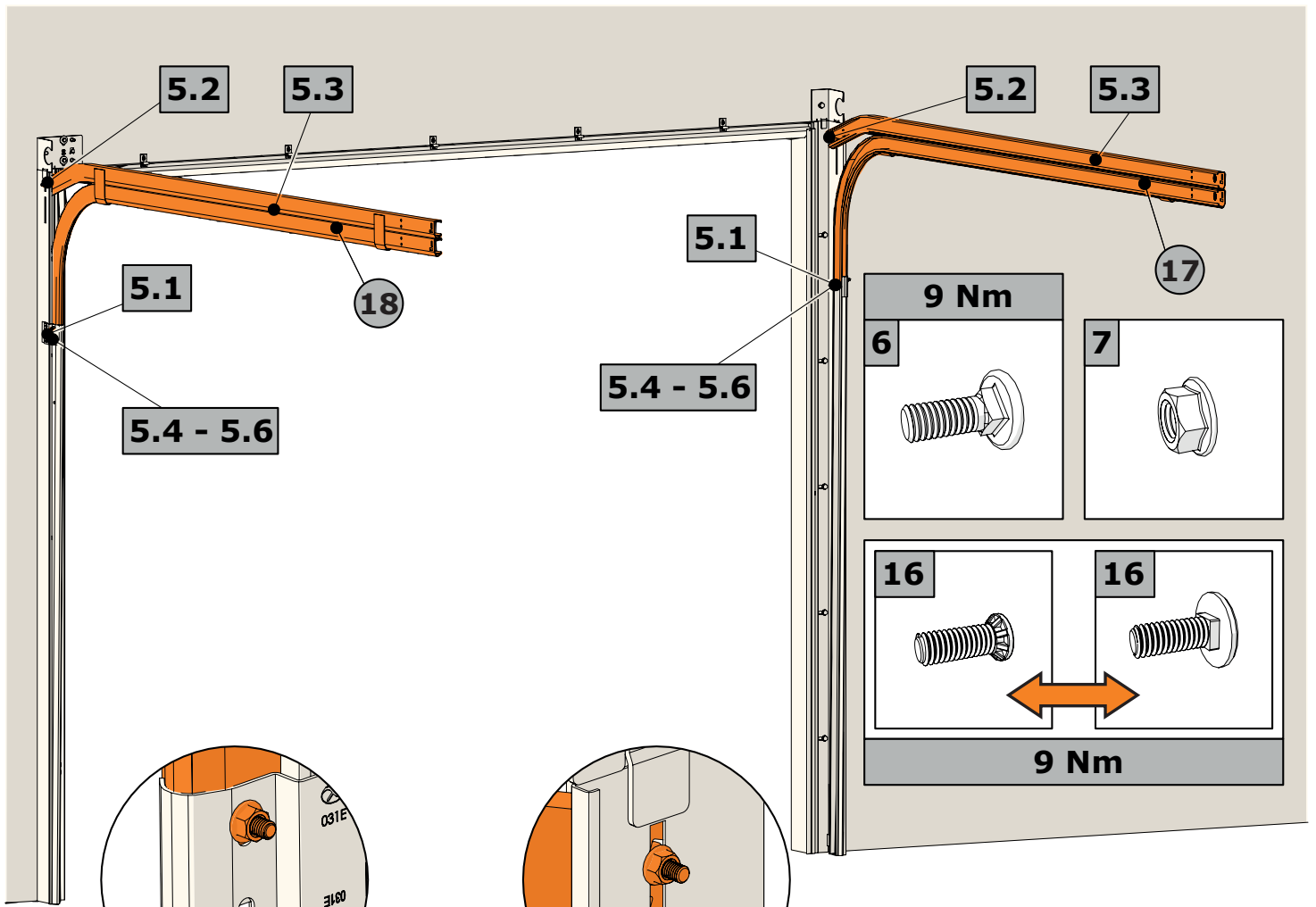

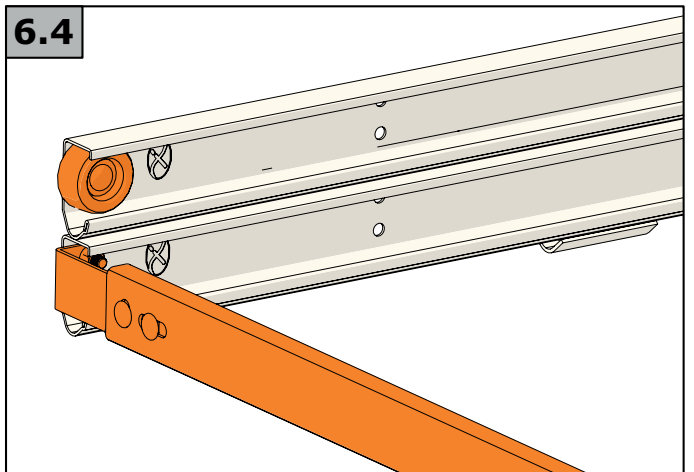
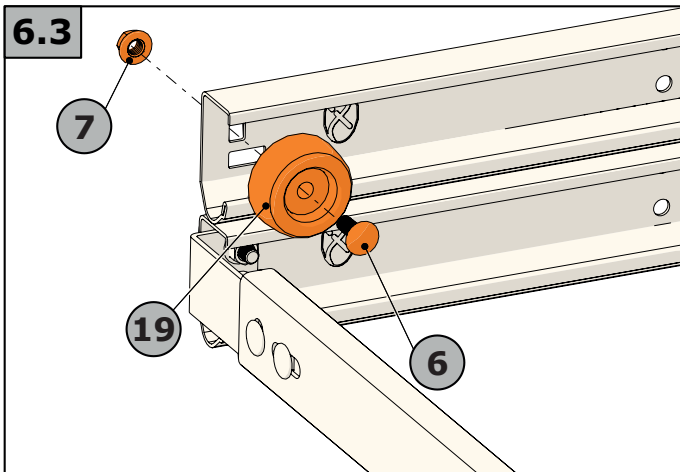
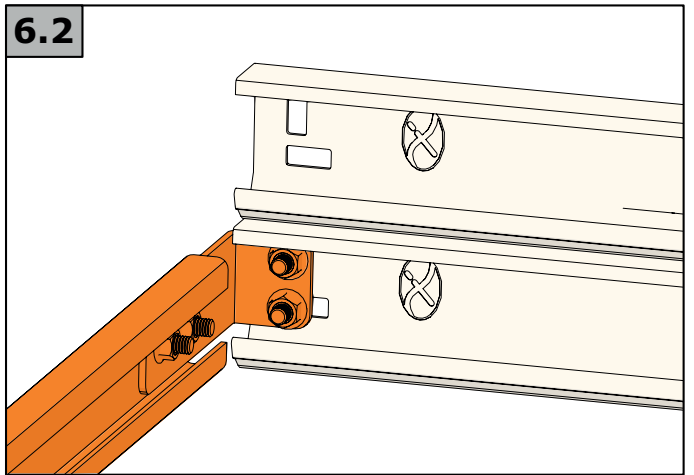
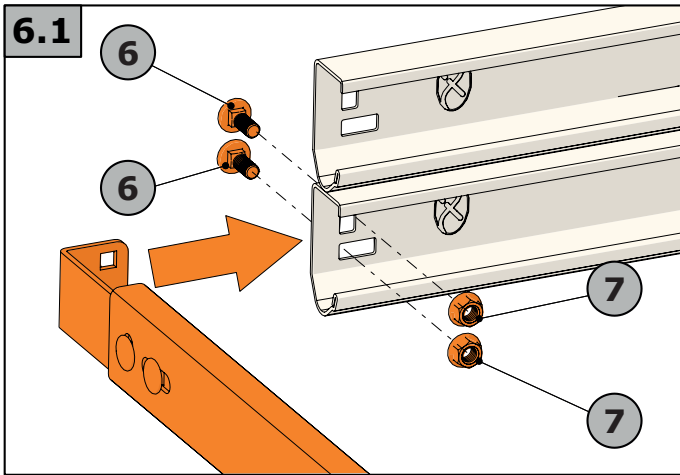
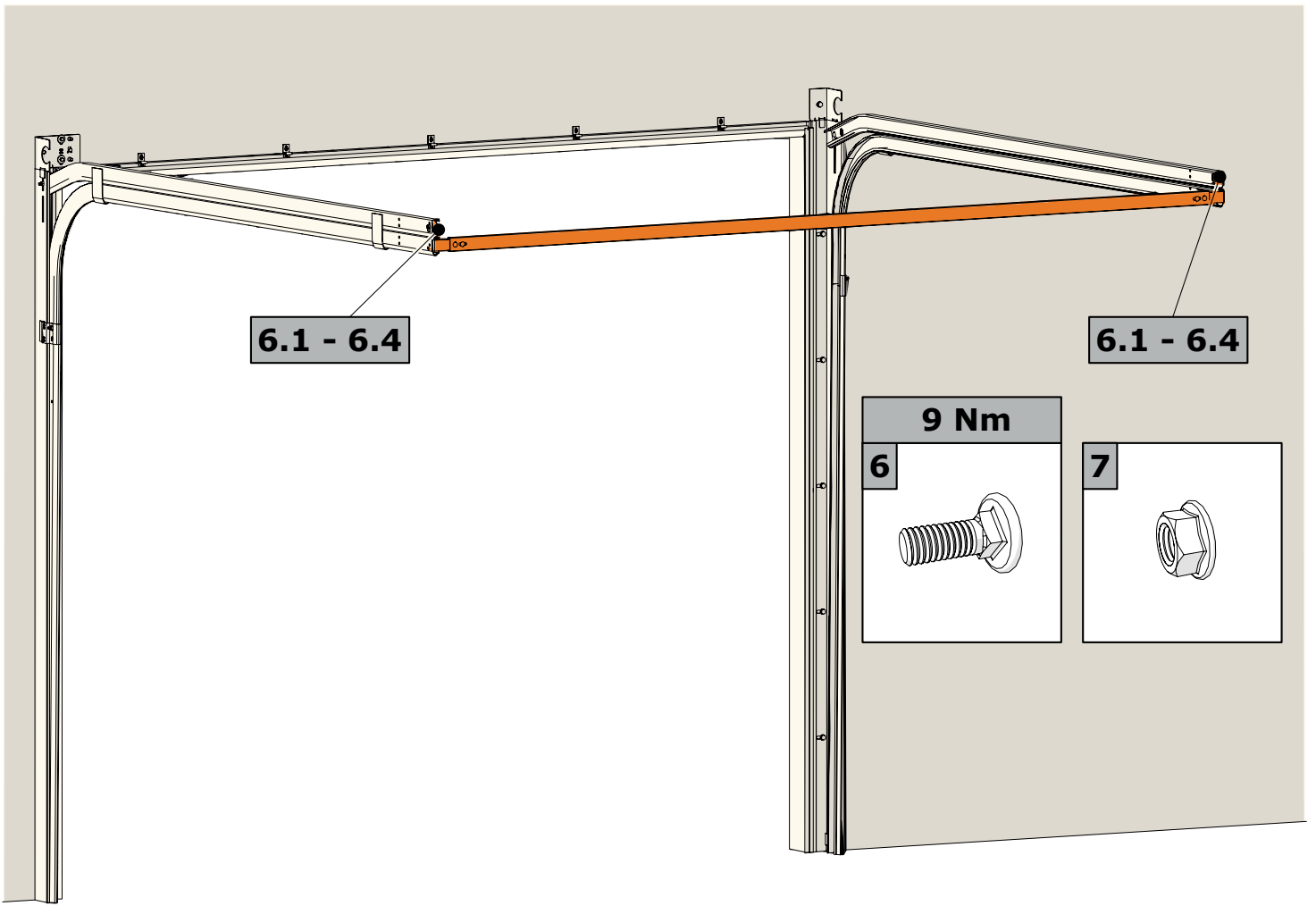

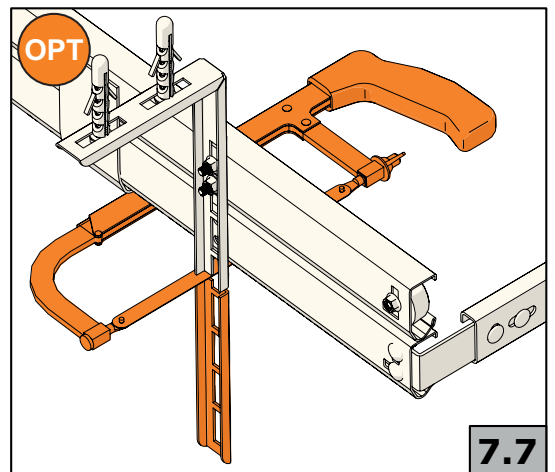
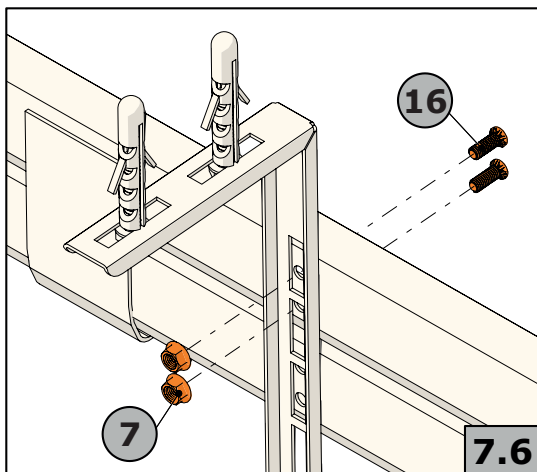
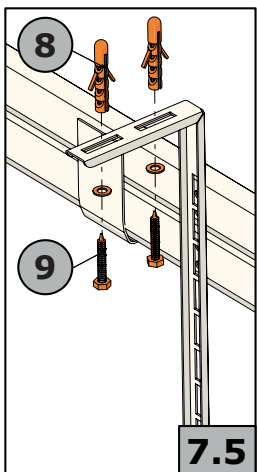
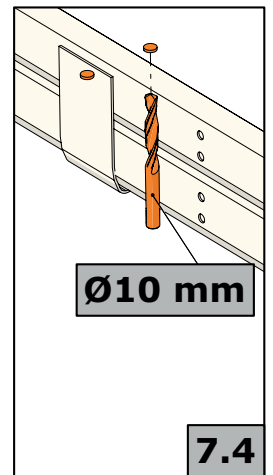
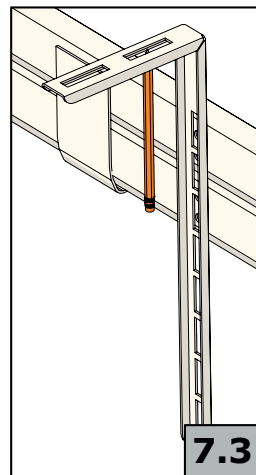
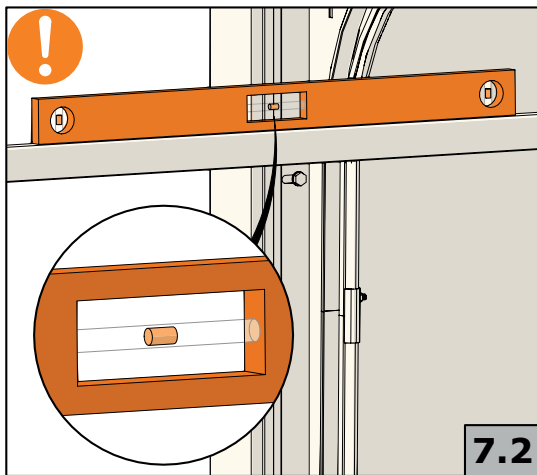
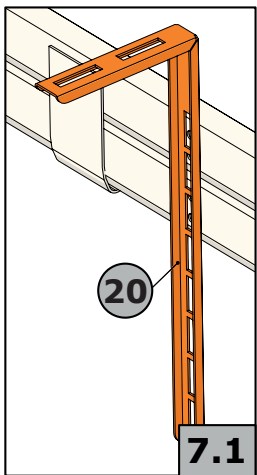
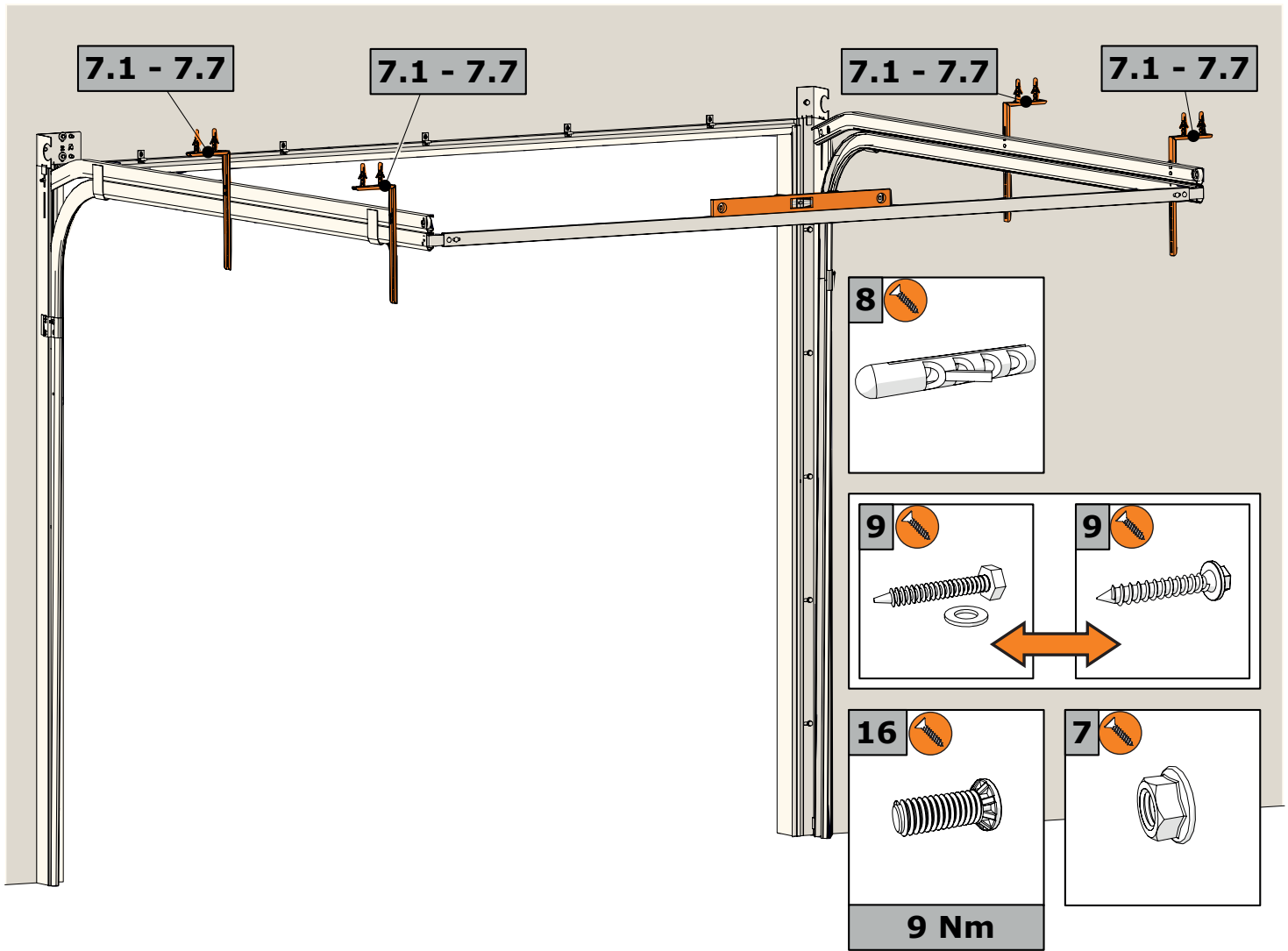

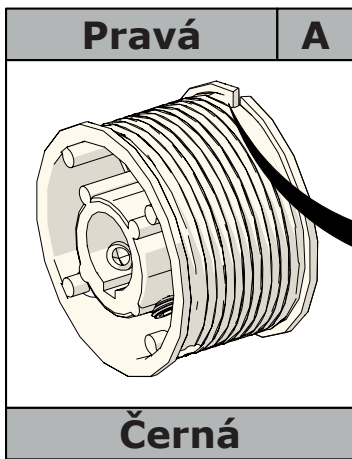

On the wall side

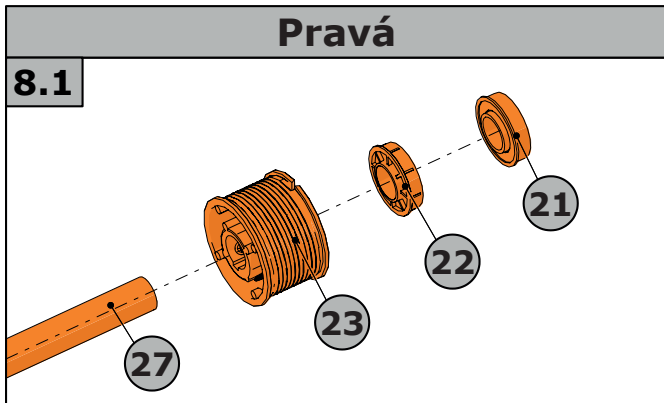
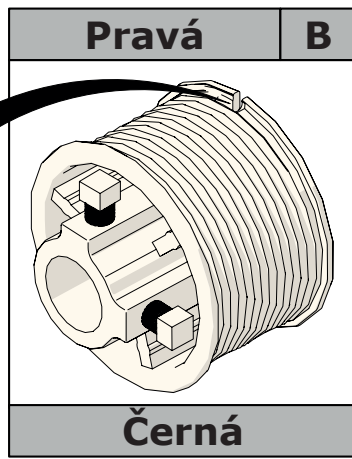
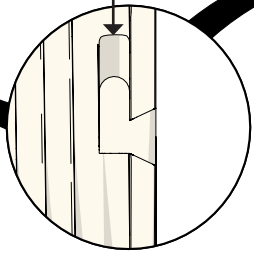

! 28 > 27

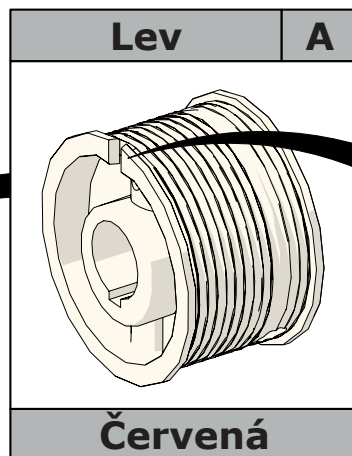
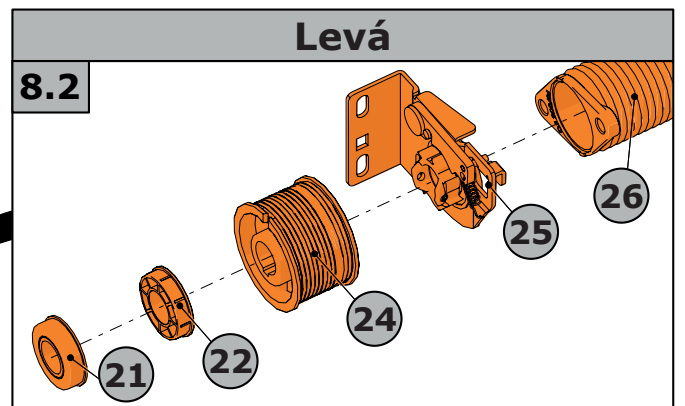
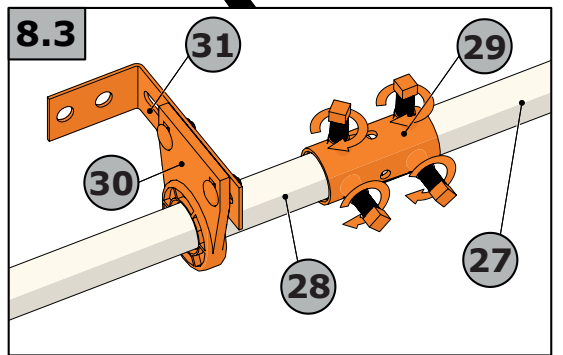
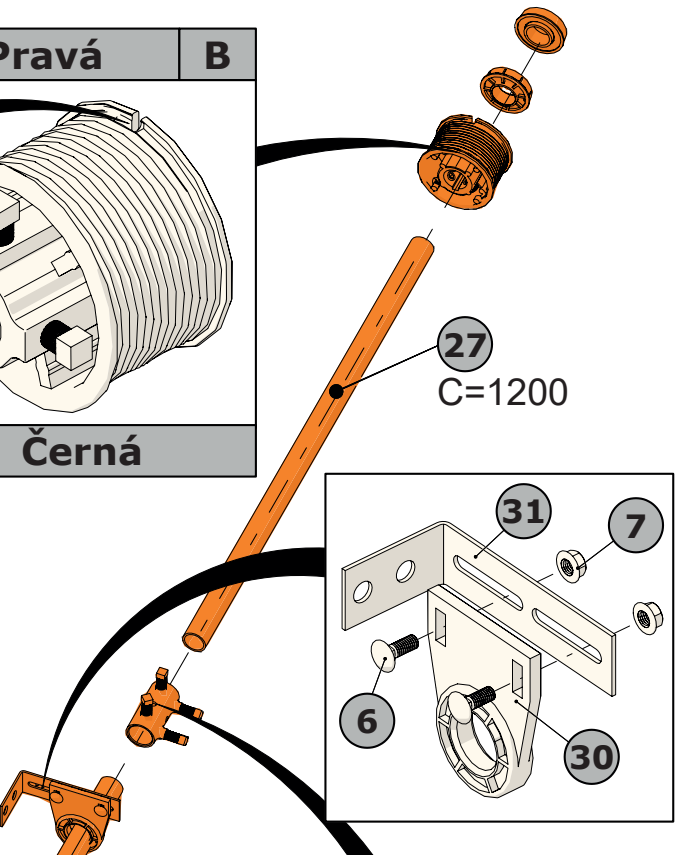
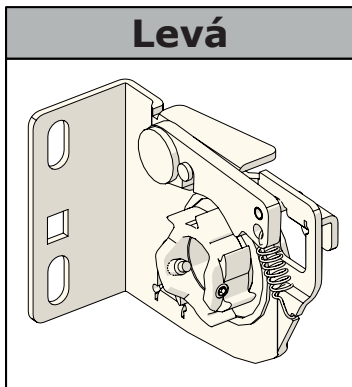

Na straně stěny

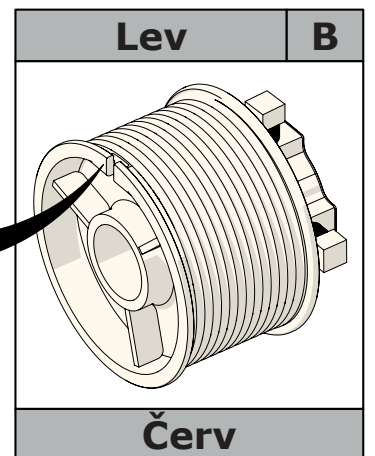
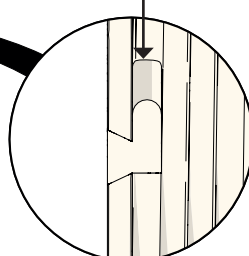

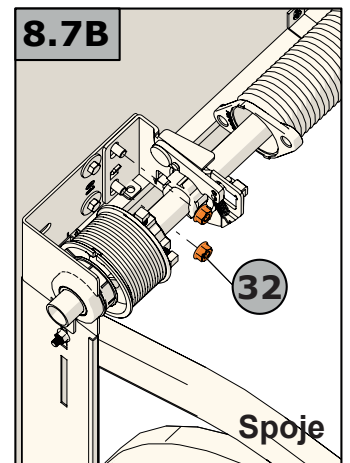
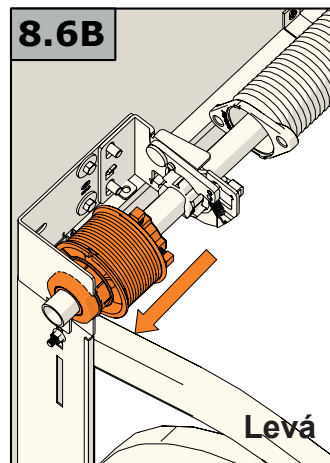
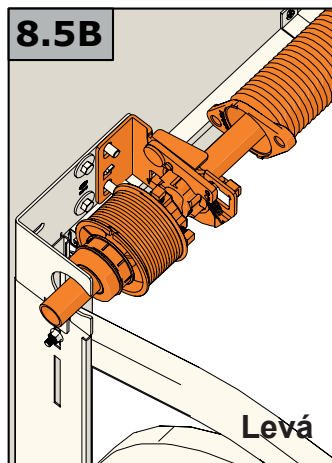
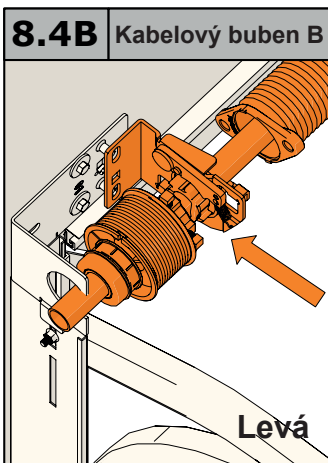
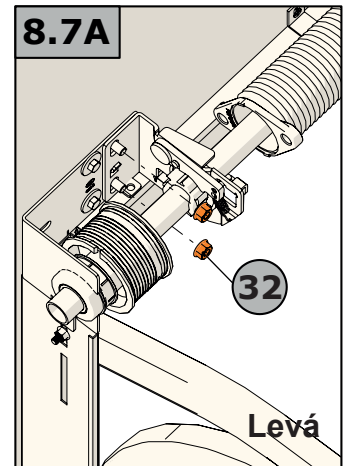
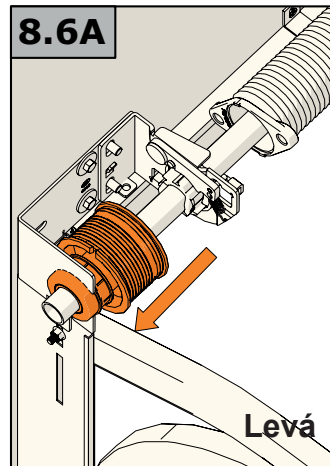
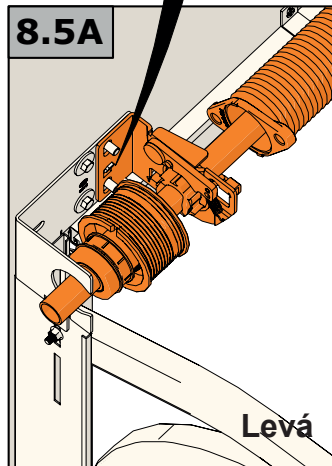
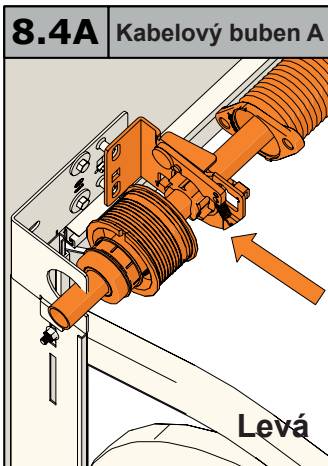
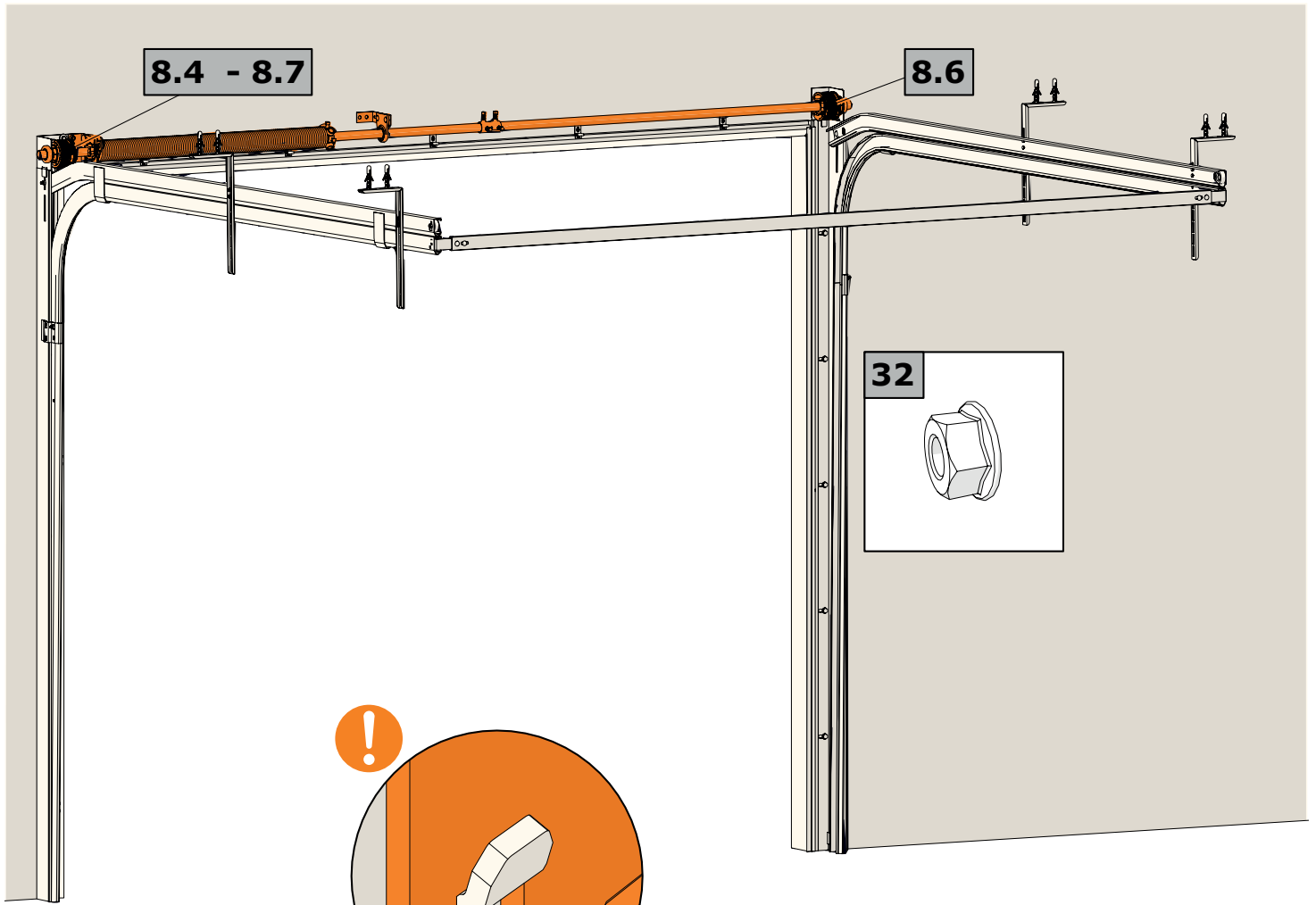

8.9 - 8.12

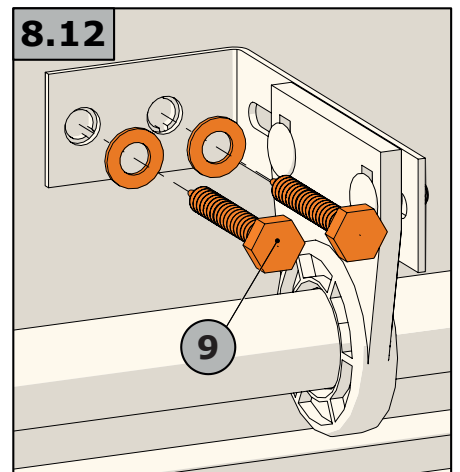
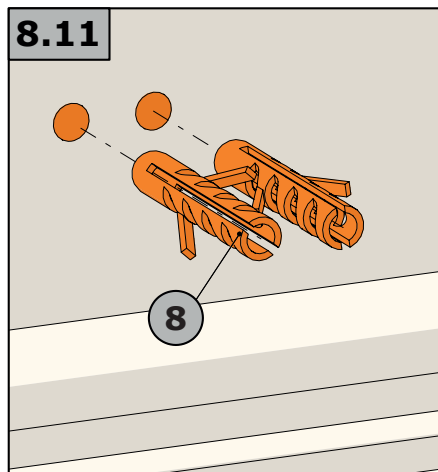
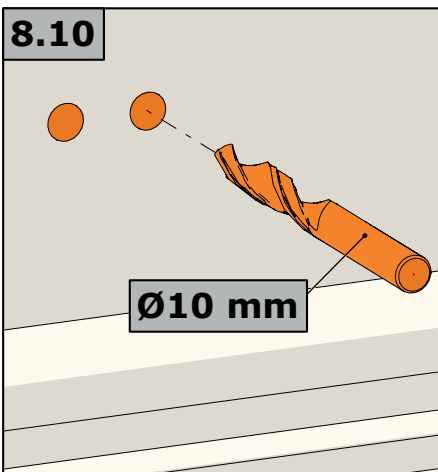
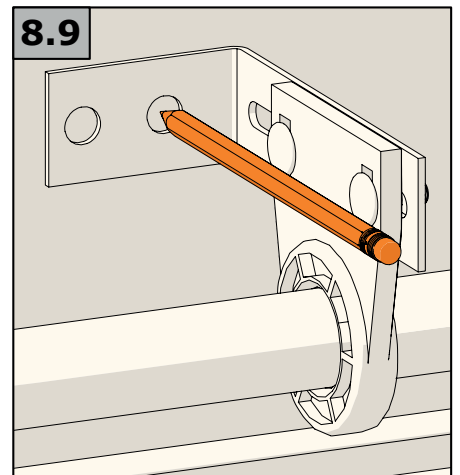
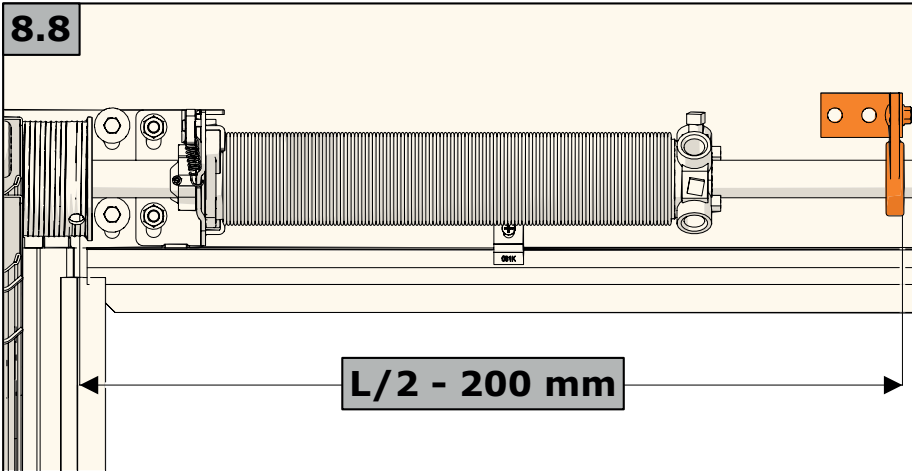
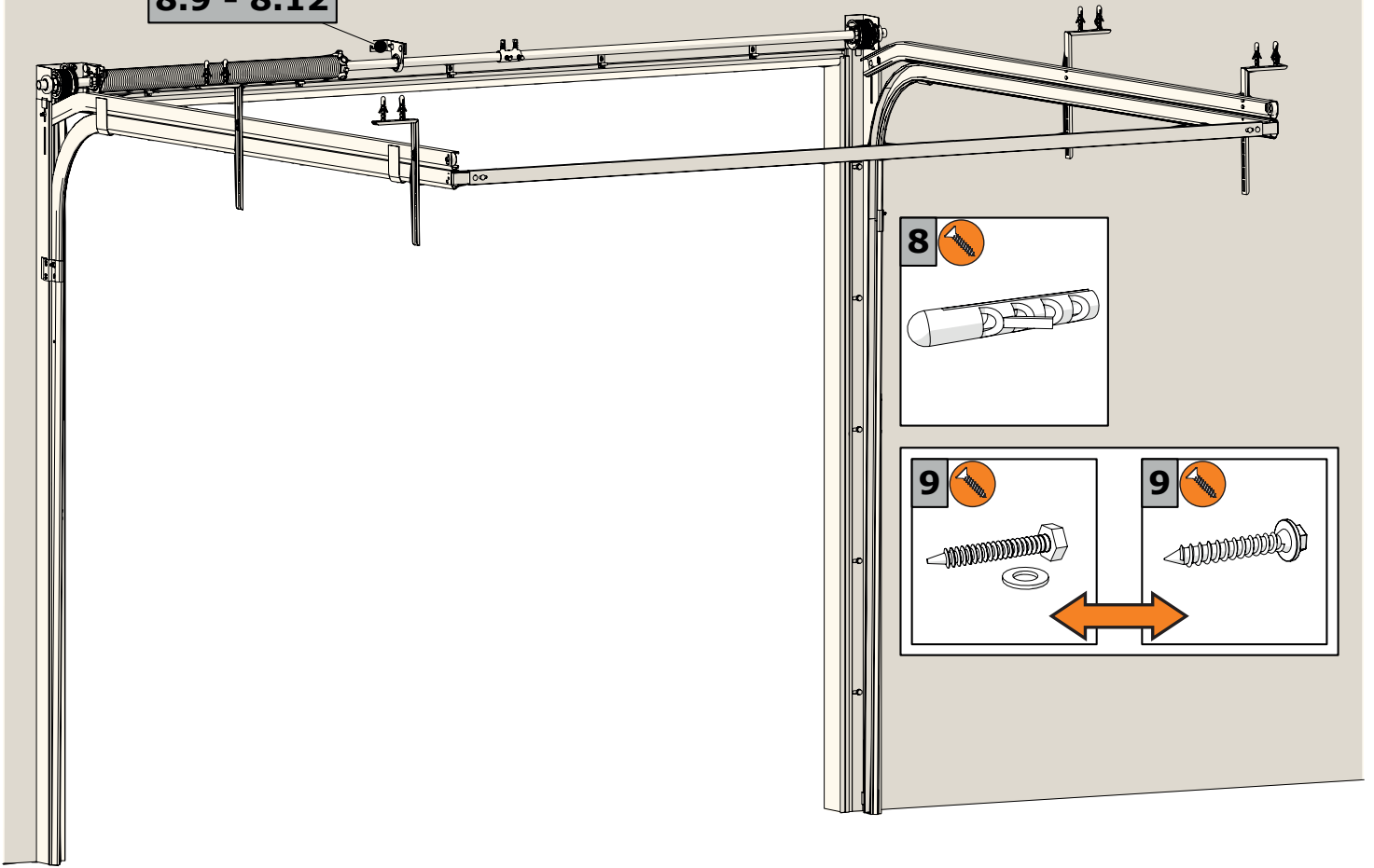

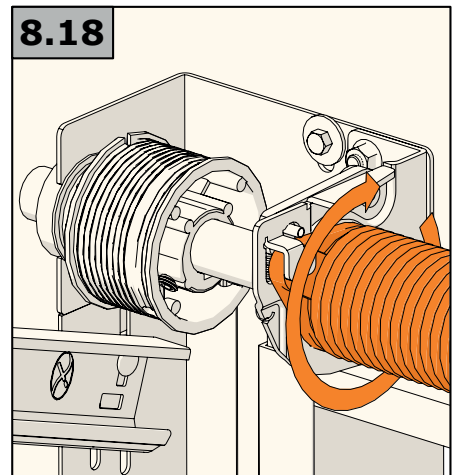
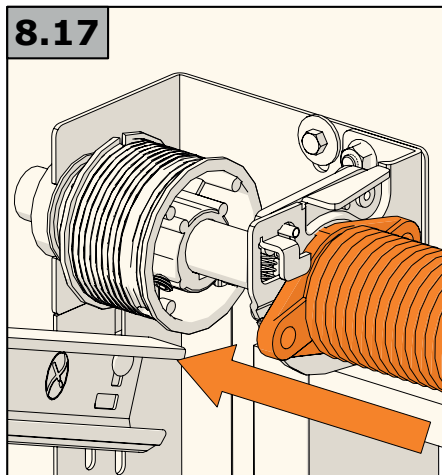
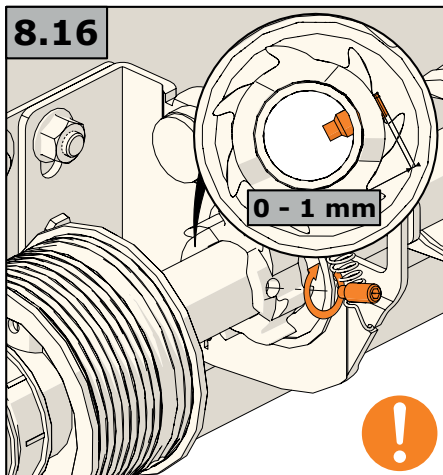
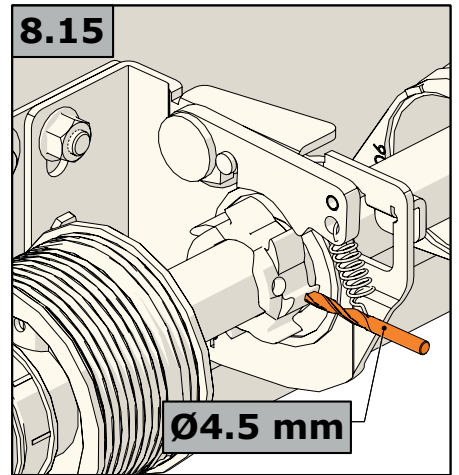
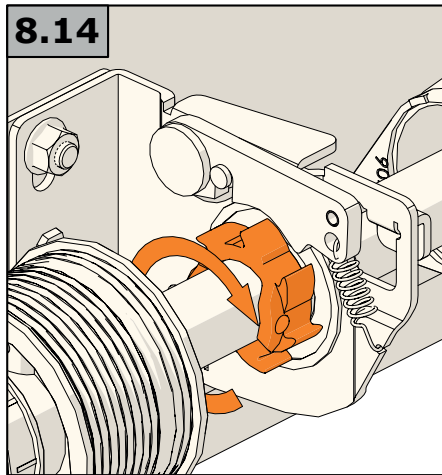
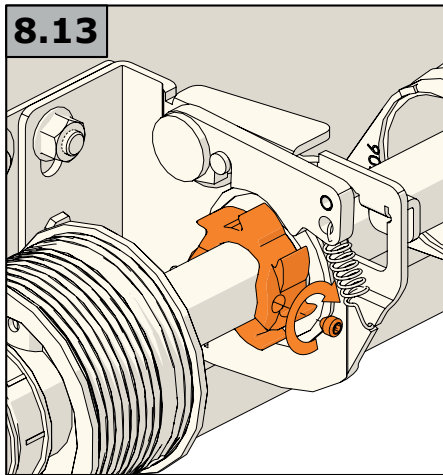
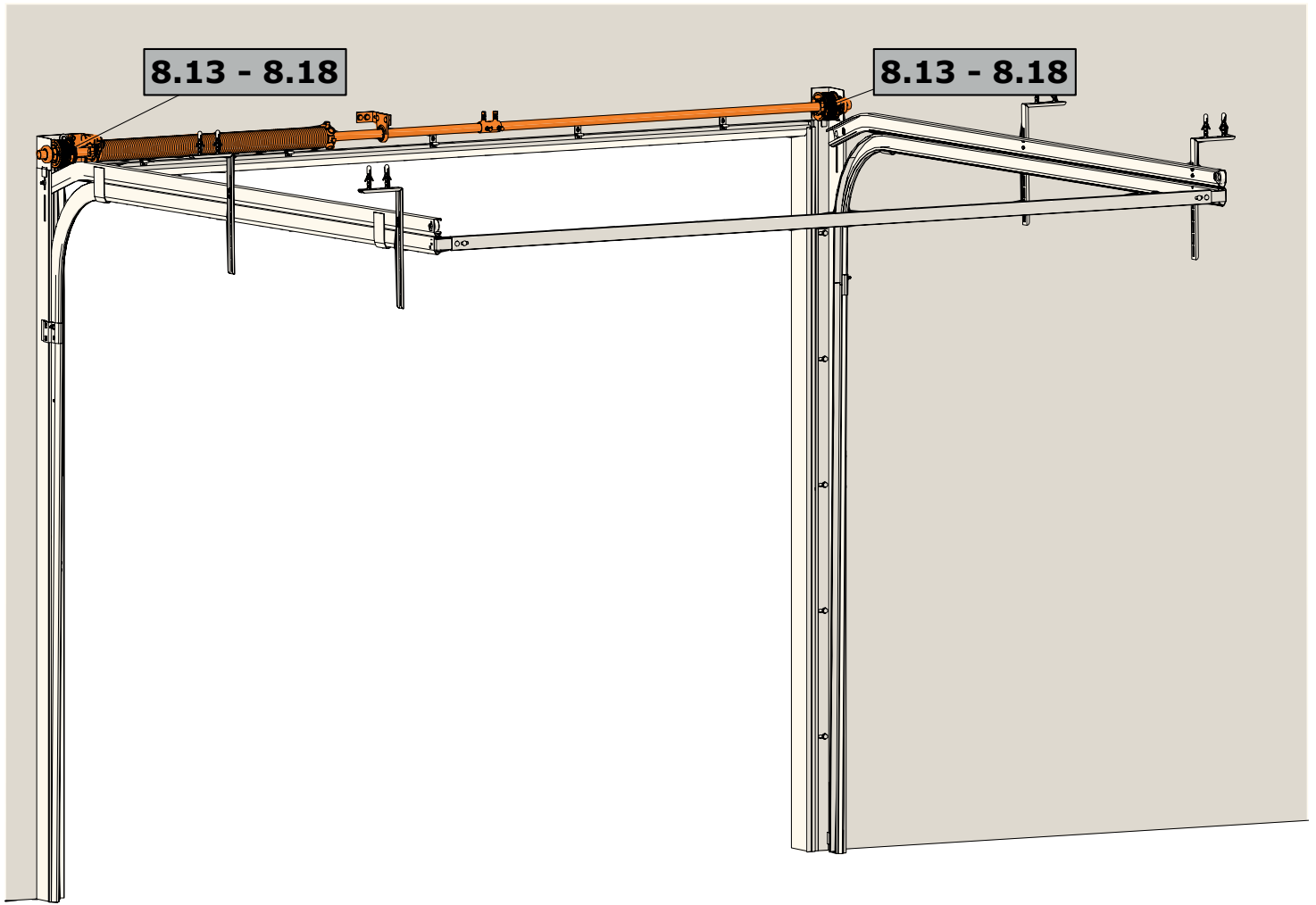

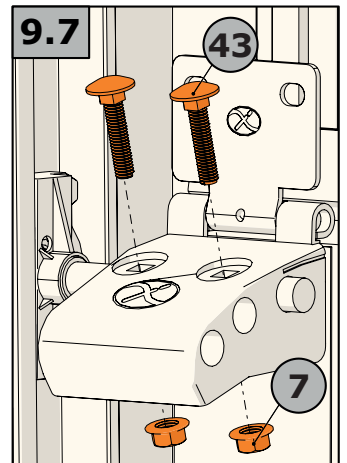
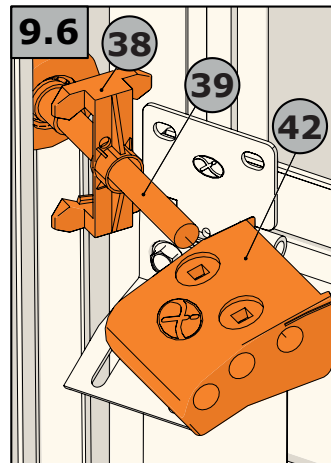
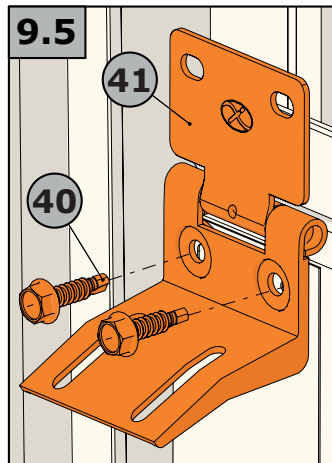
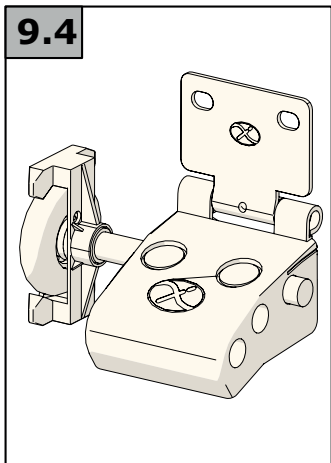
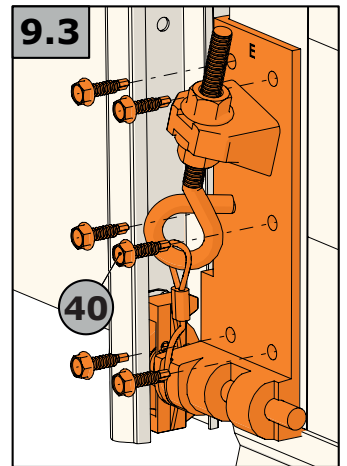
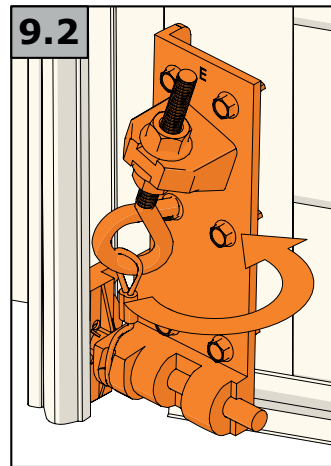
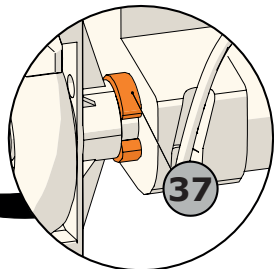
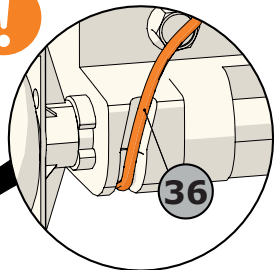
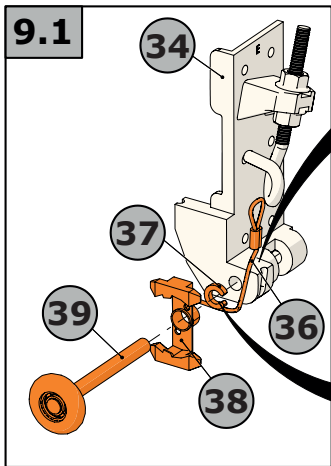
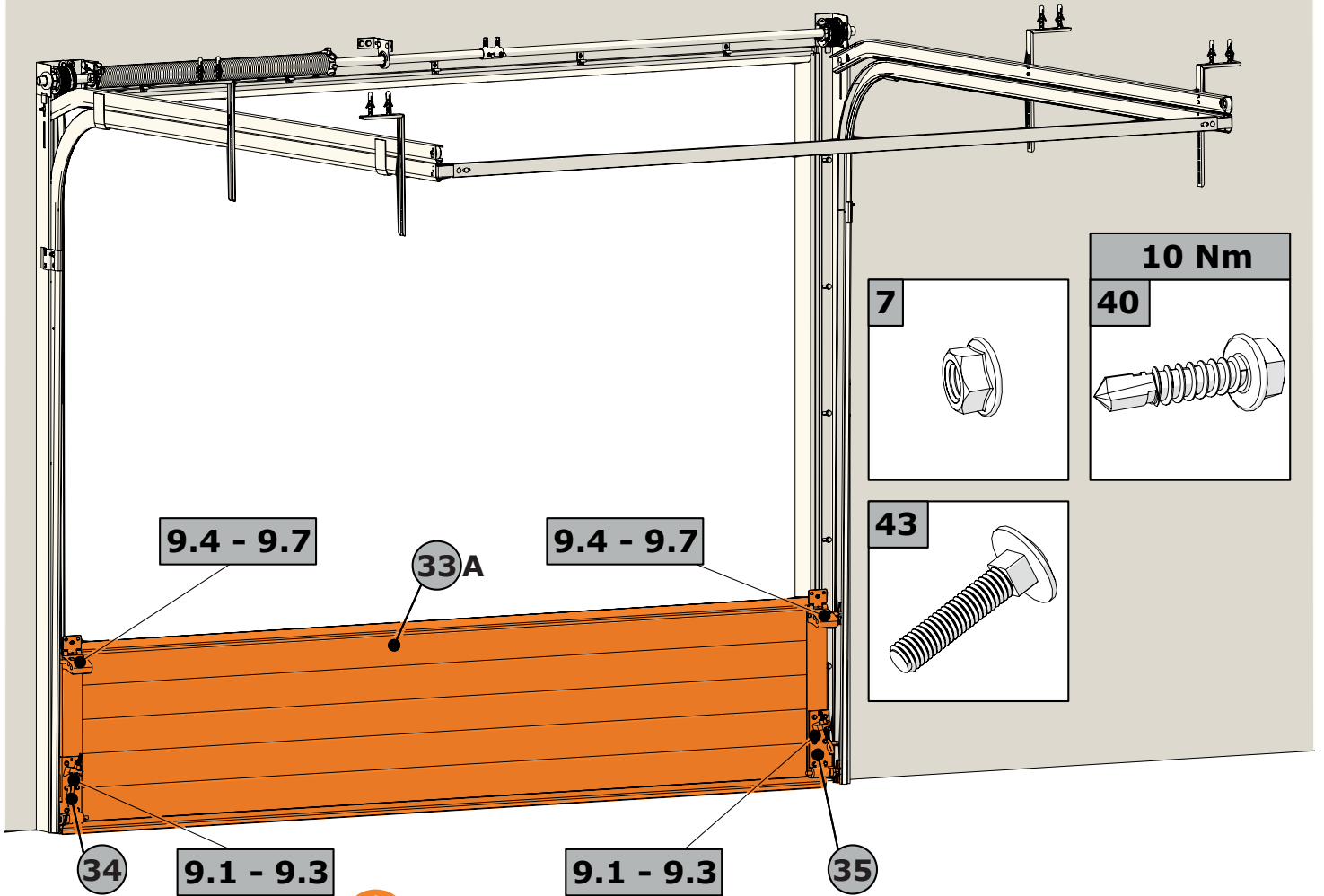

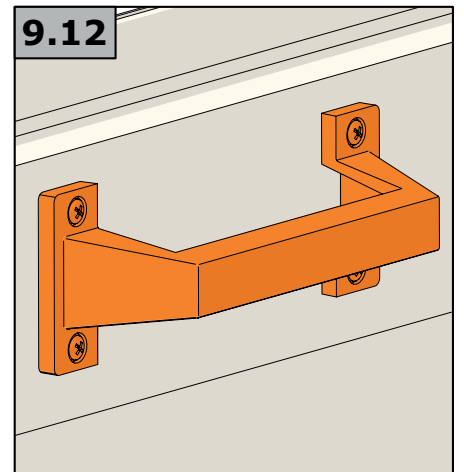
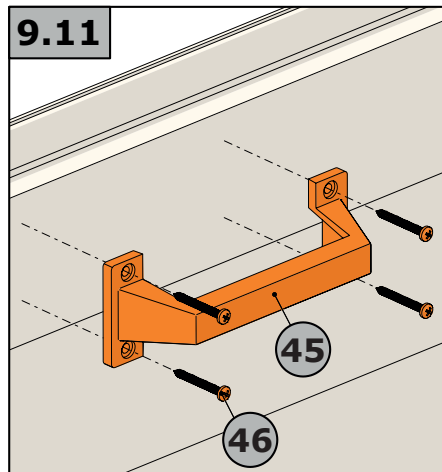
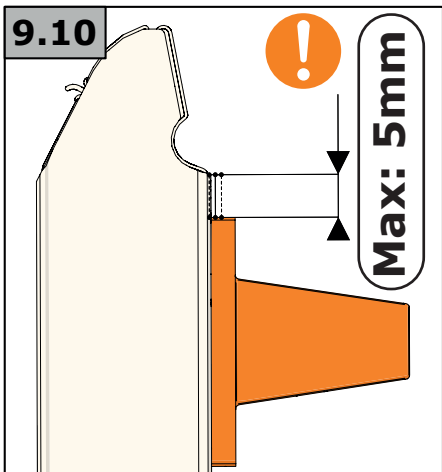
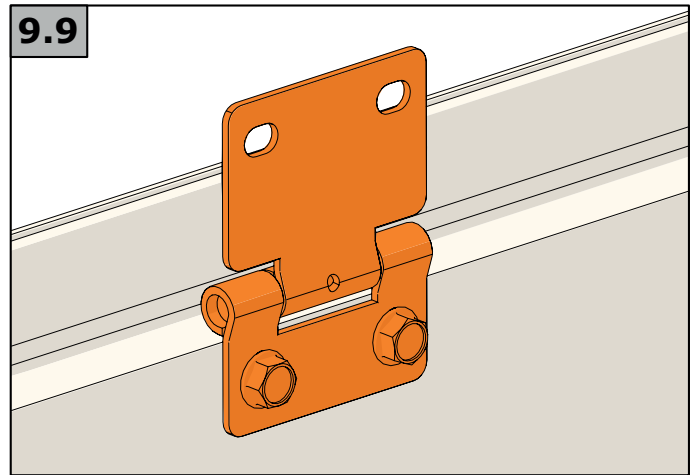
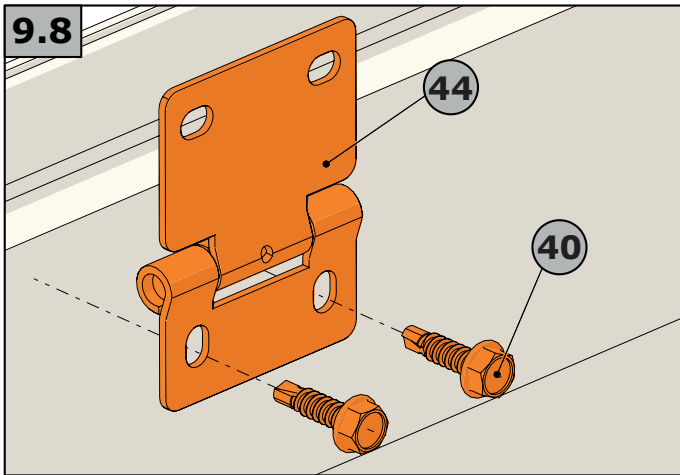
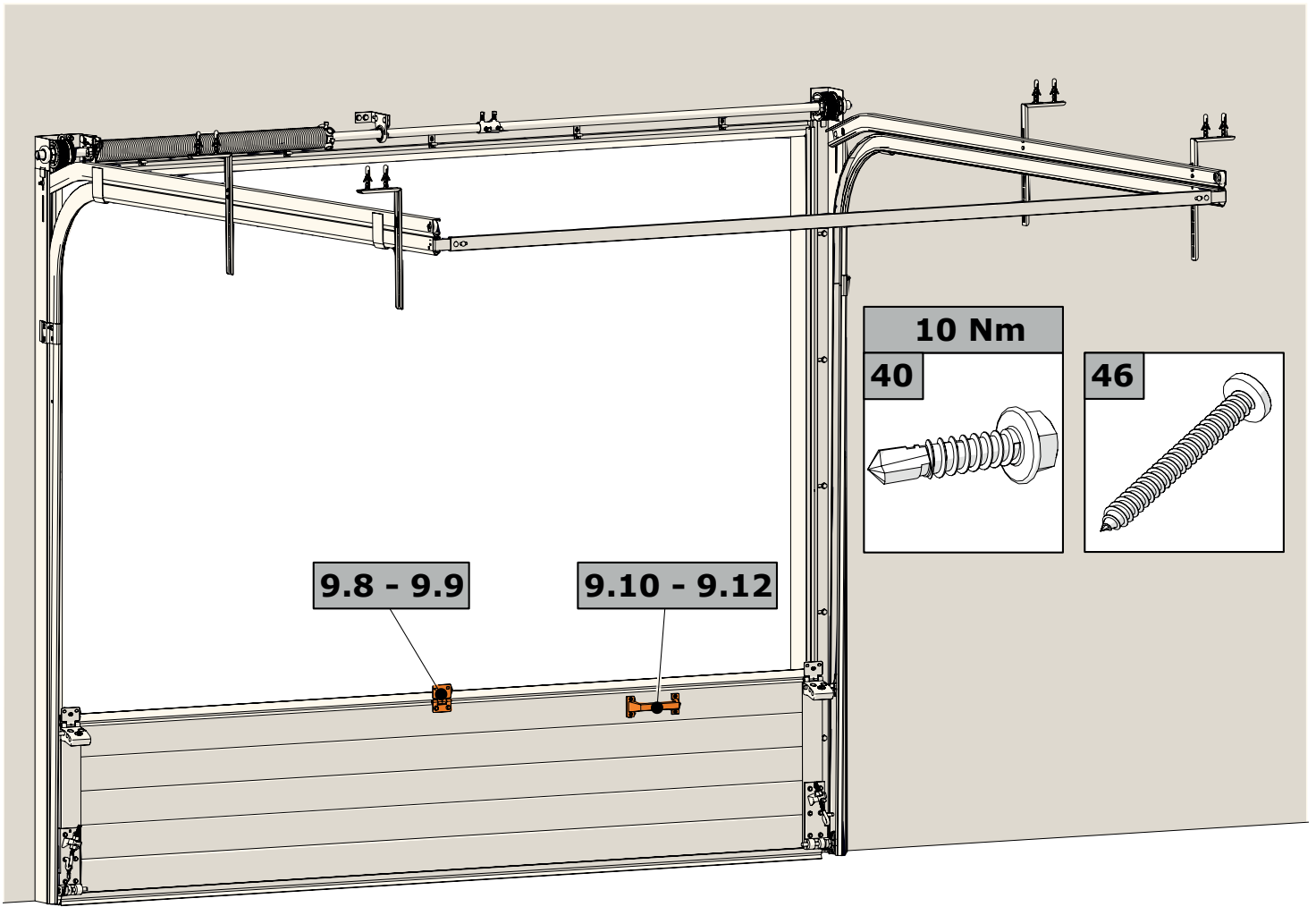

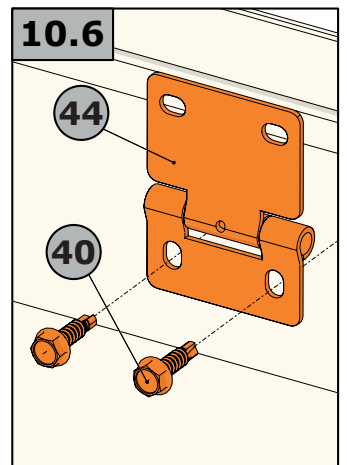
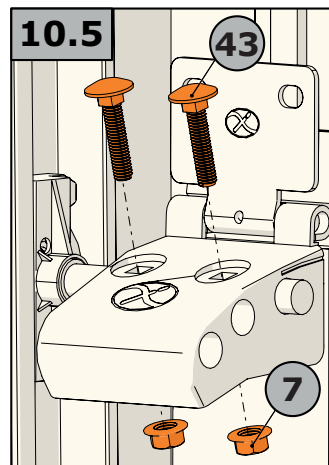
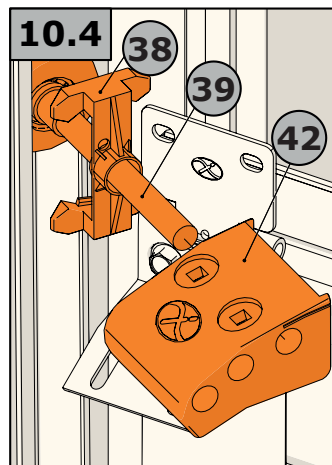
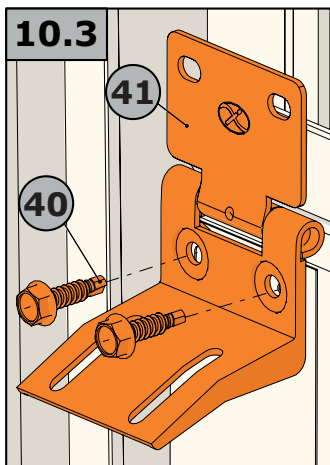
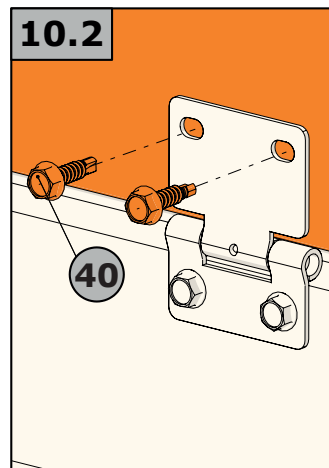
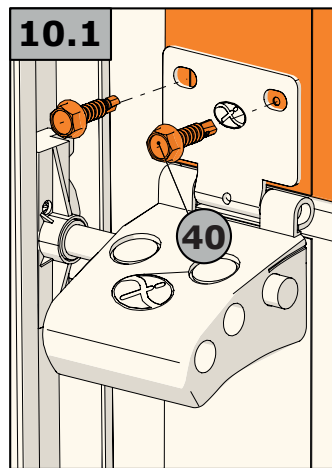
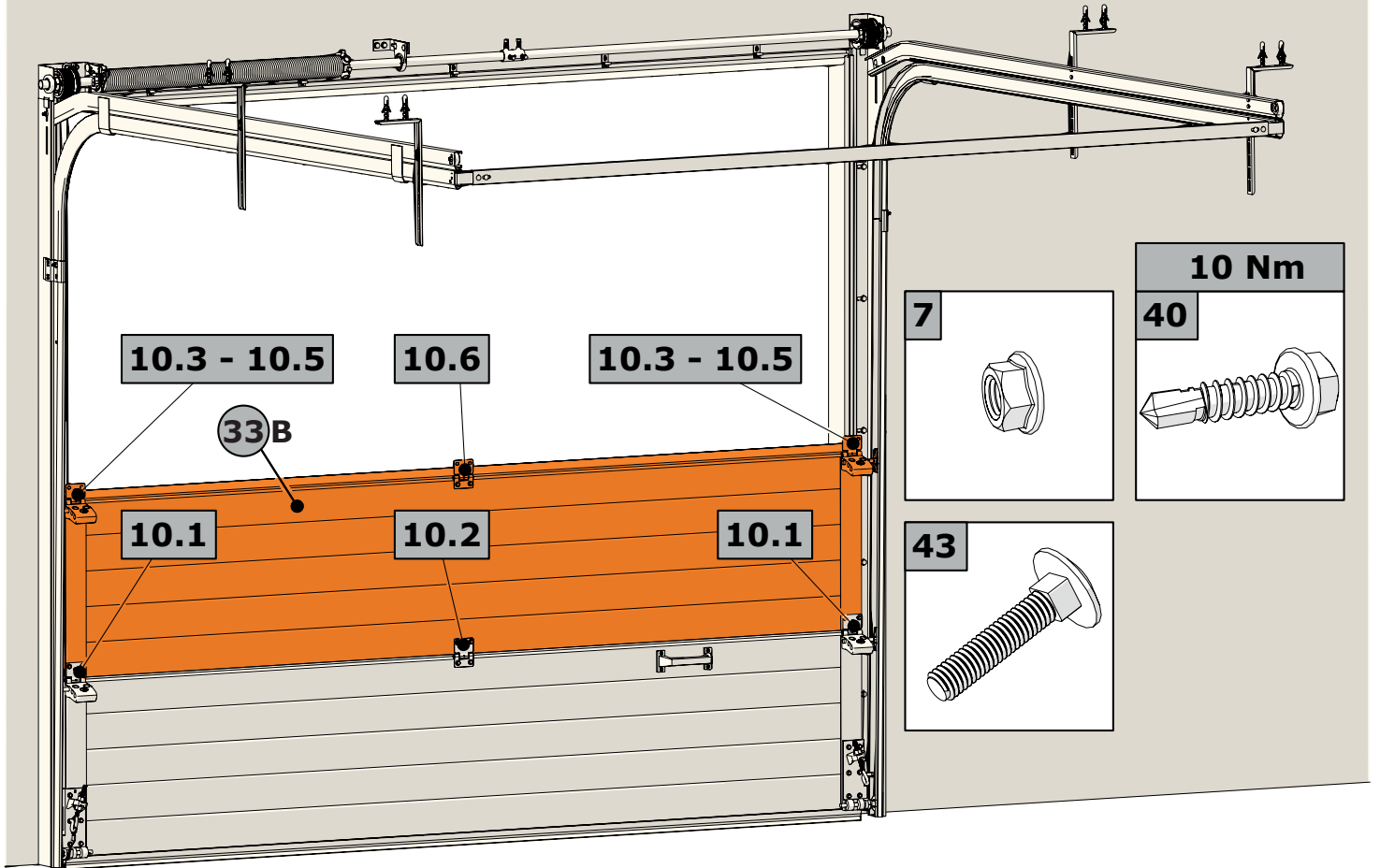

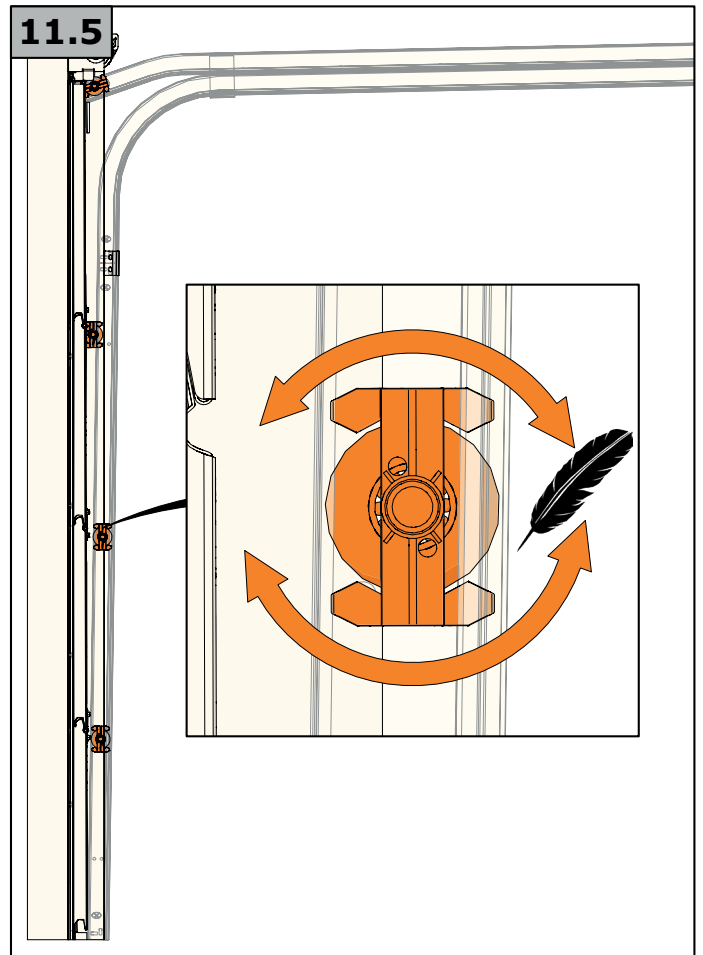
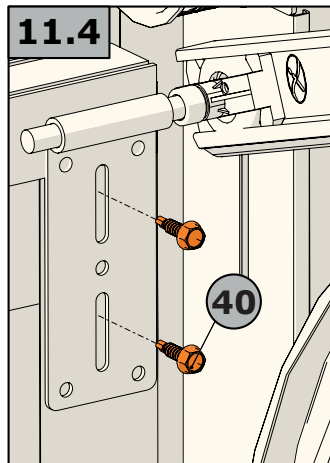
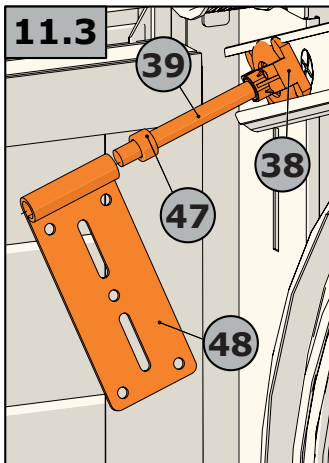
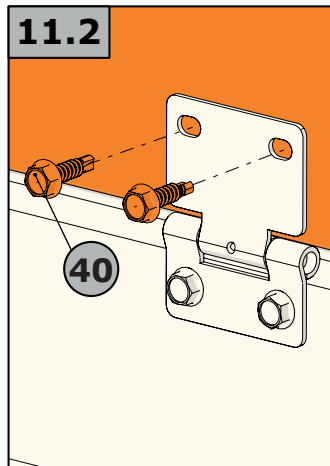
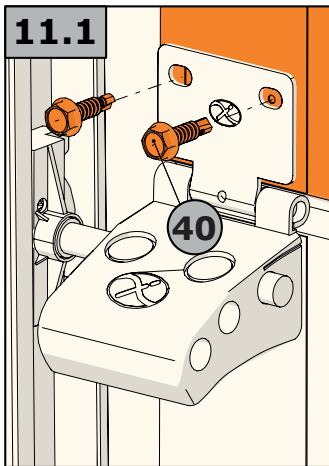
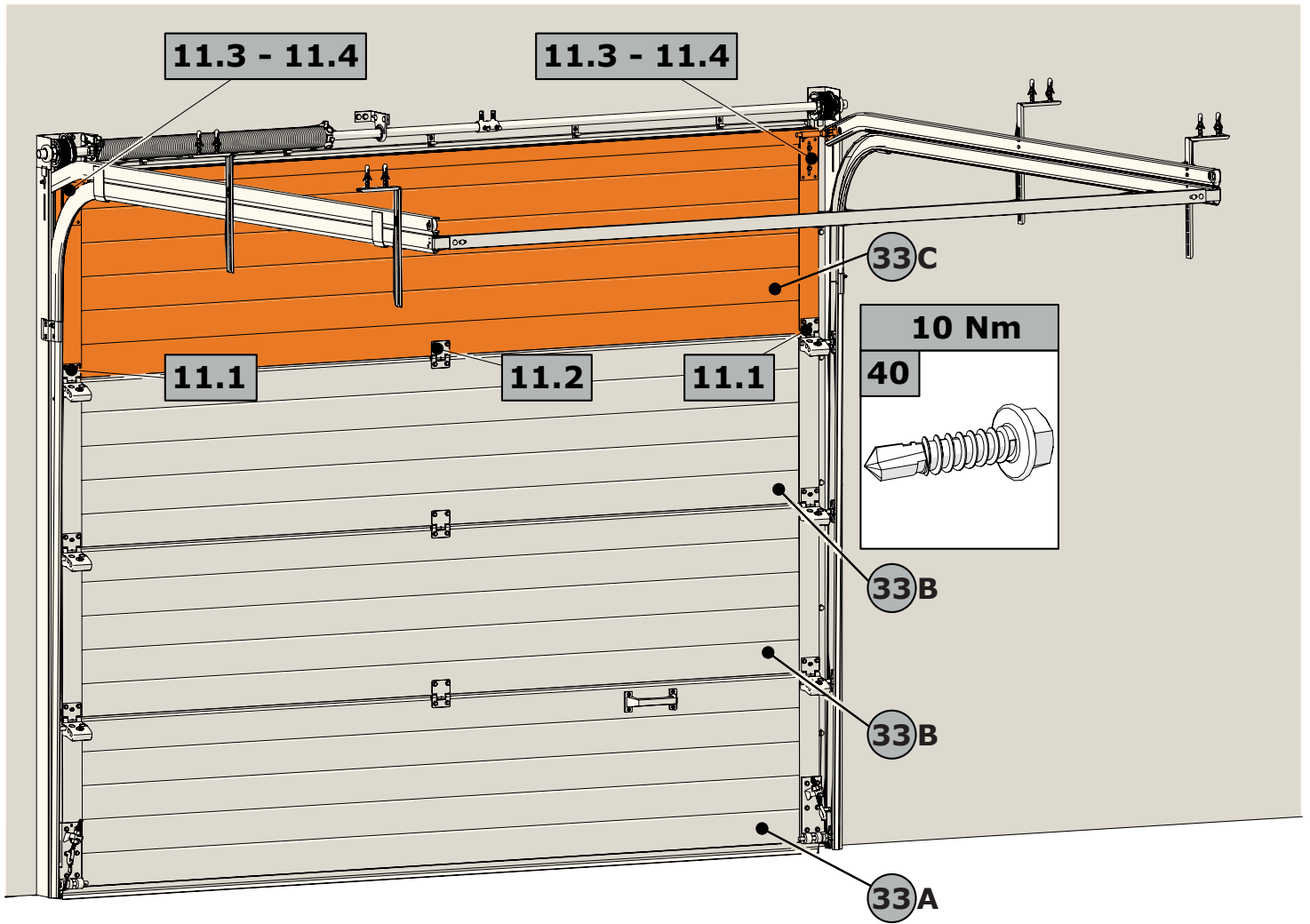

12.1 - 12.5

12.1 - 12.5

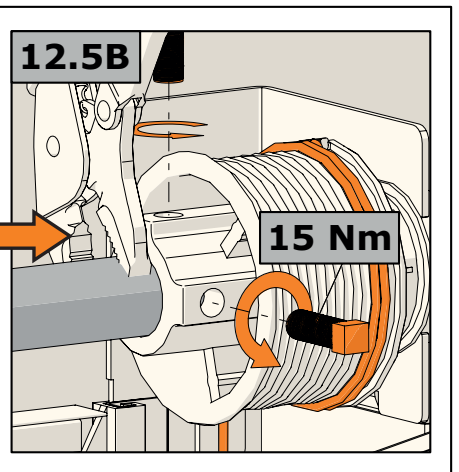
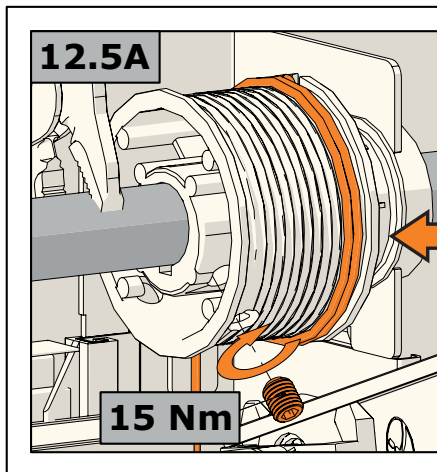
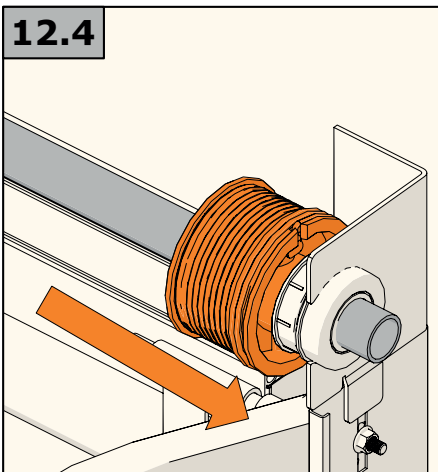
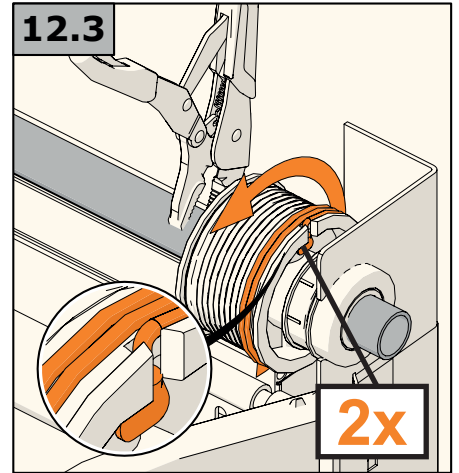
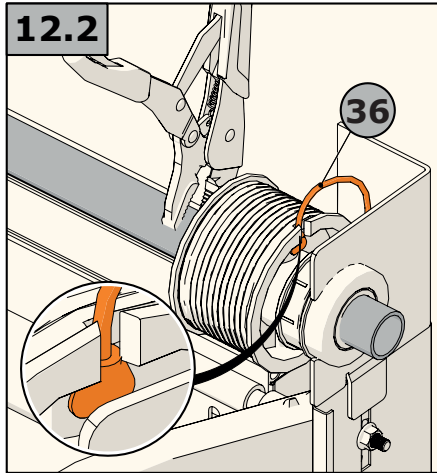
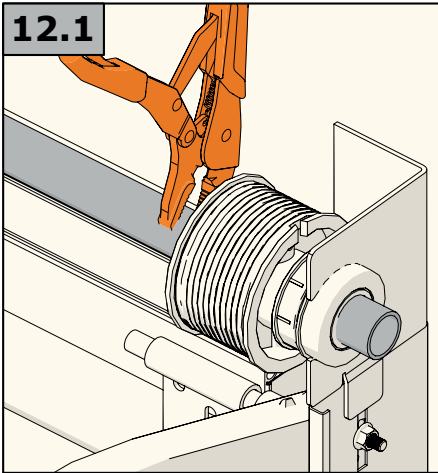
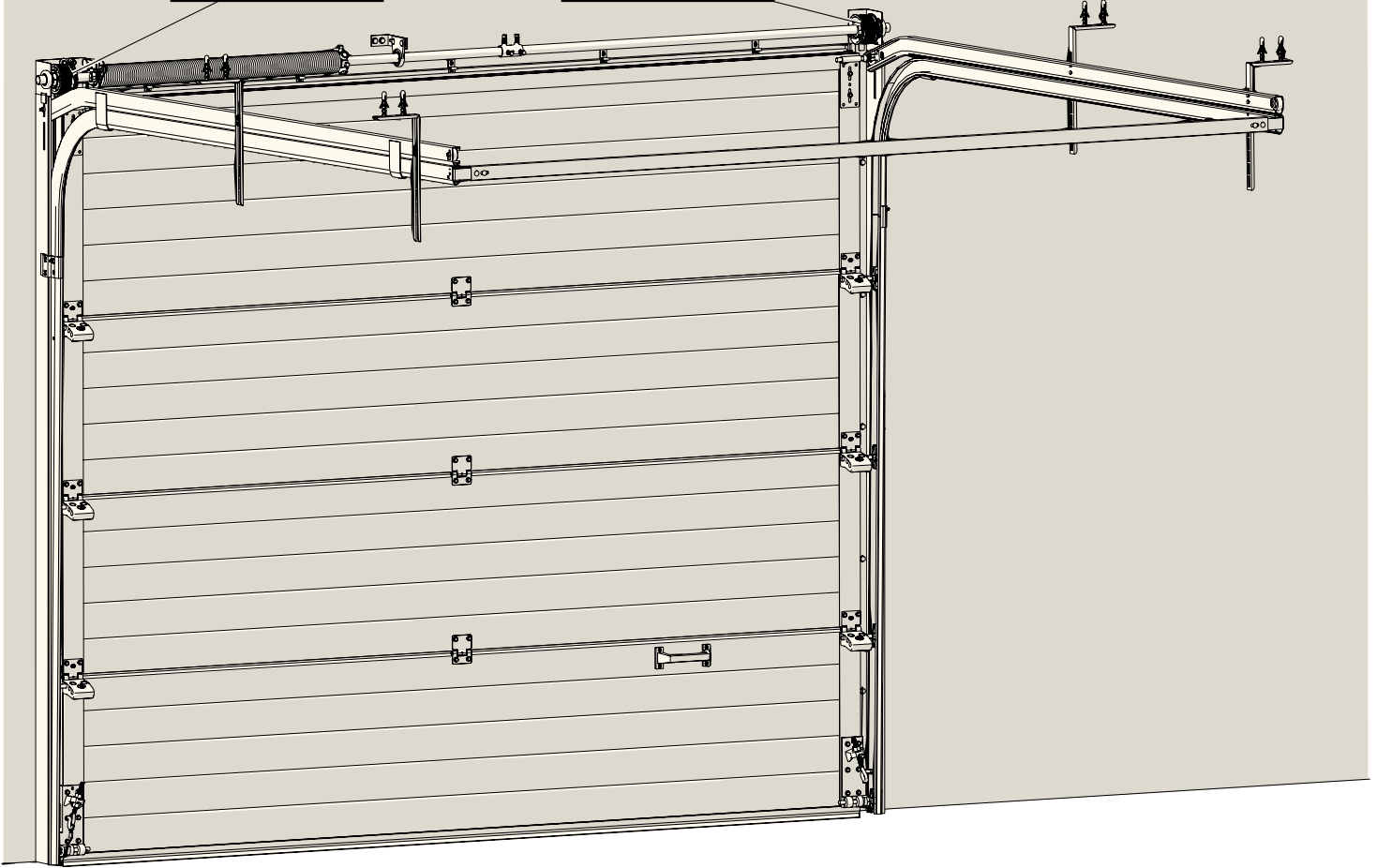

13.1 - 13.6

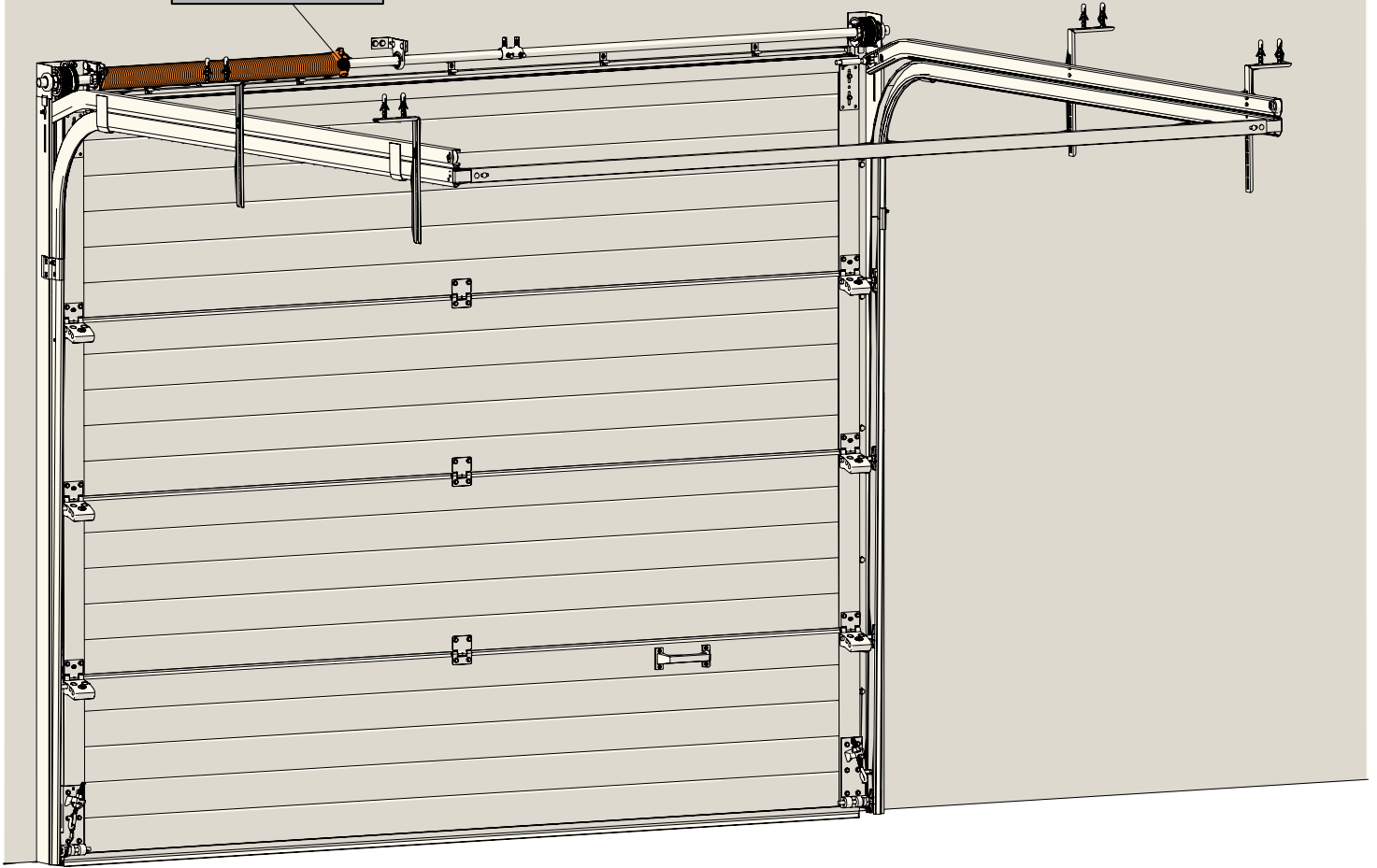

13.1

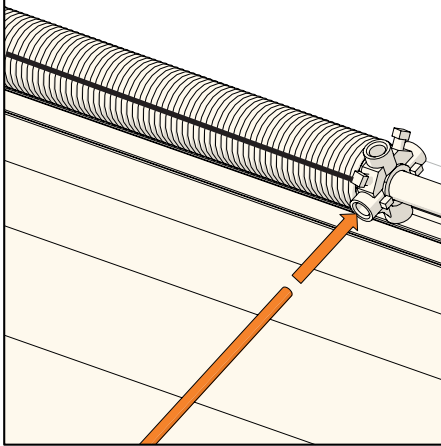

13.2

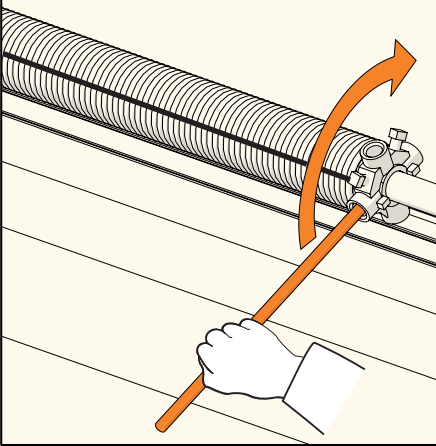

13.3

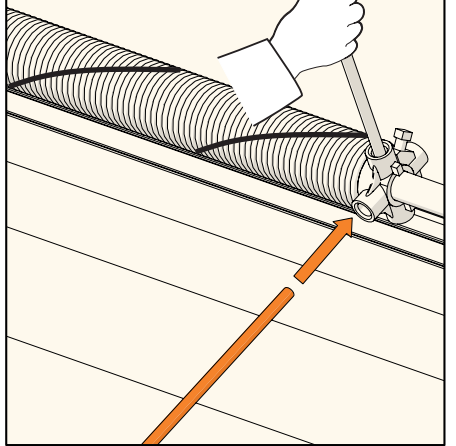

13.4

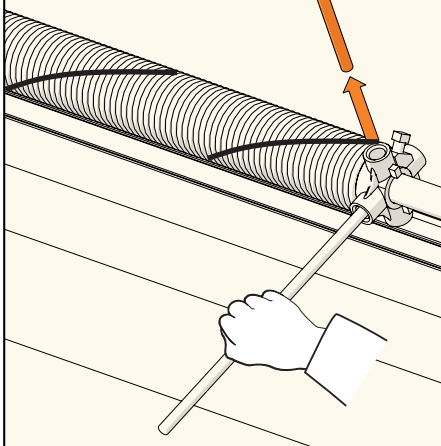

13.5

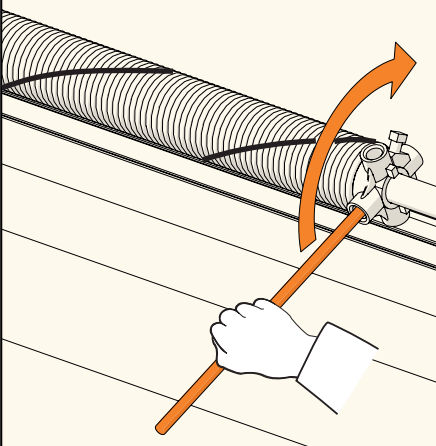

13.6

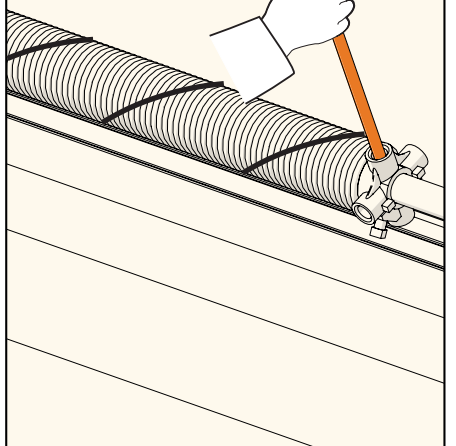

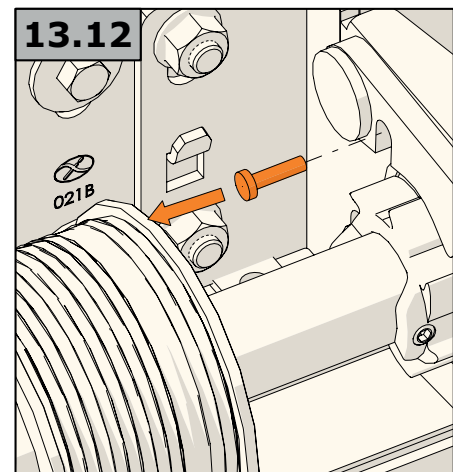
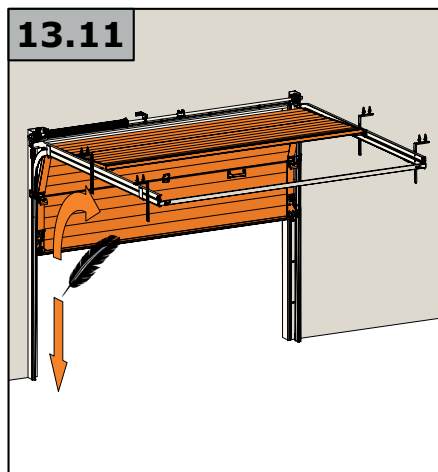
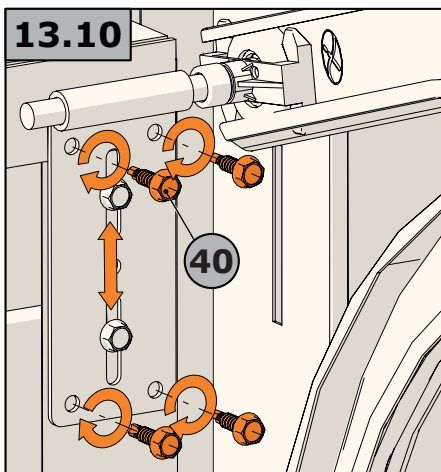
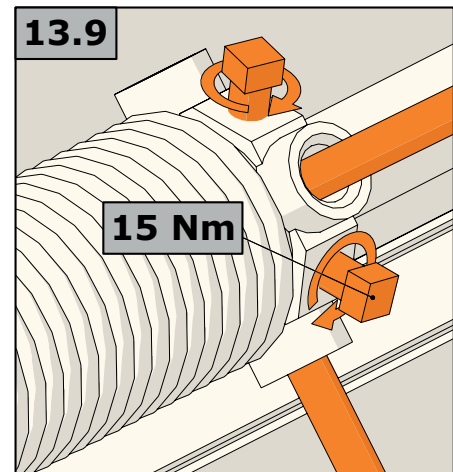
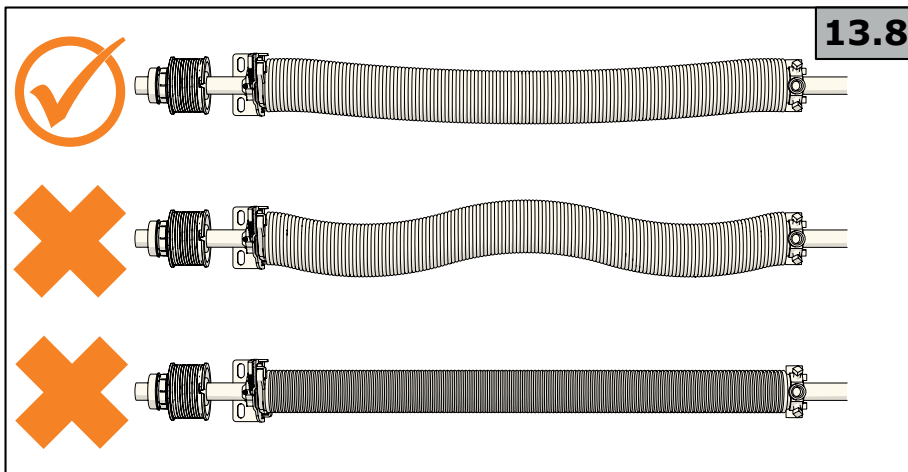
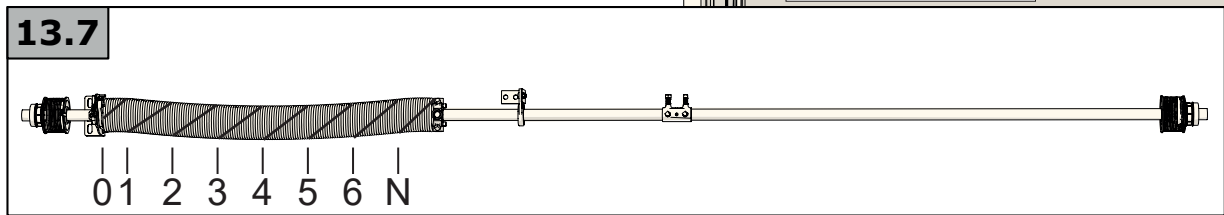
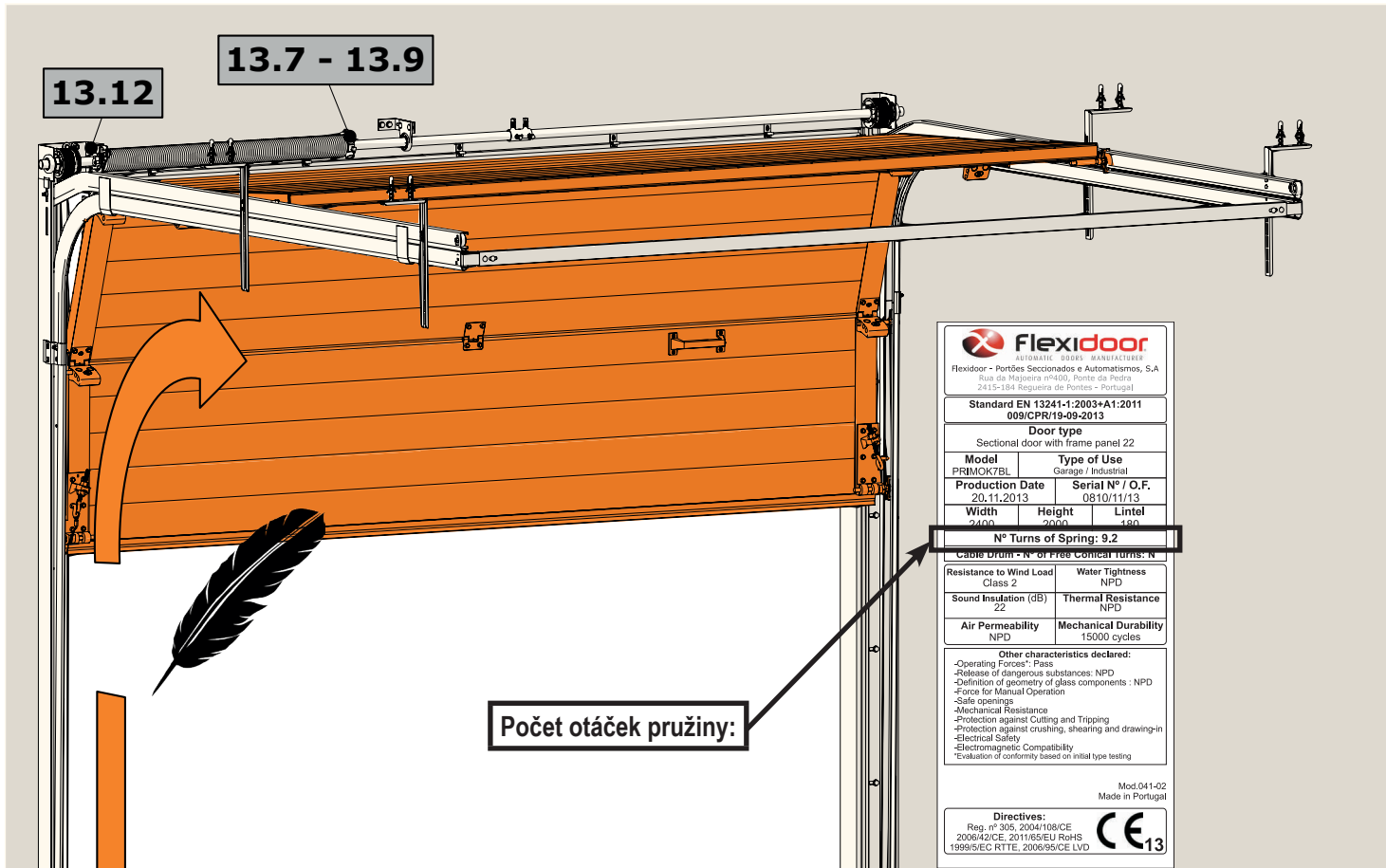

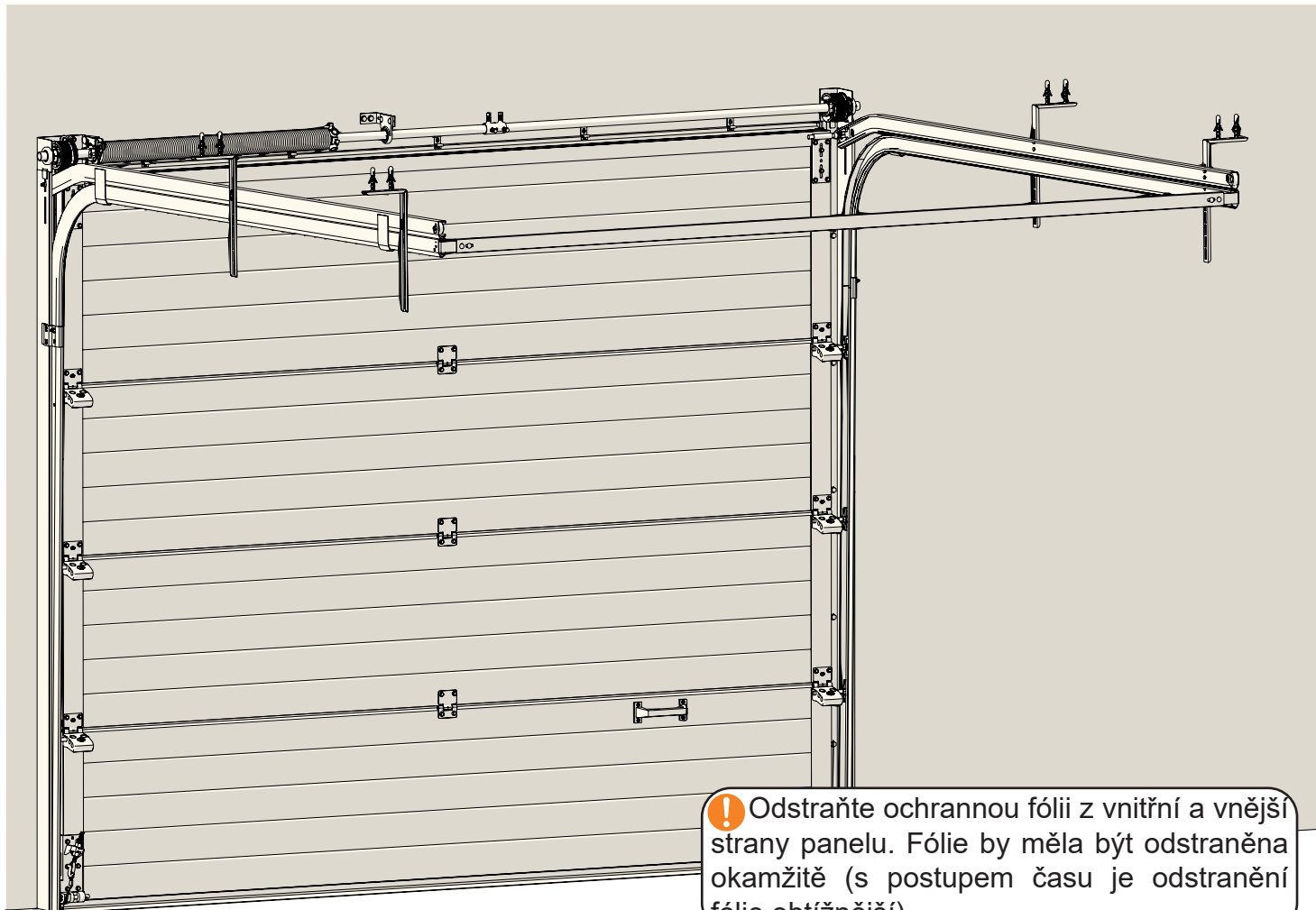

! Odstraňte ochrannou fólii z vnitřní a vnější strany panelu. Fólie by měla být odstraněna okamžitě (s postupem času je odstranění fólie obtížnější).

EN Montáž motoru

Při výběru elektromotoru je třeba postupovat při jeho montáži v souladu s návodem dodaným s motorem a dodržovat pokyny pro manipulaci s elektrickým zařízením.

Technik, který provádí montáž vrat, musí ověřit, zda kombinace mezi vraty a motorem patří mezi motory vybrané v seznamu motorů s označením CE pro naše vrata.

Abyste pomohli zachovat stabilitu vrat při zavírání v souladu s normami ES, ověřte správnou montážní polohu upínacího ramene (převodu) motoru na vrata.

! CAUTION:

Při nesprávném nastavení ovládacího softwaru nebo při nesprávné volbě ovládání vrat může dojít ke zranění osob!

Po seřízení motoru zkontrolujte, zda je maximální povolený výkon při zavírání vrat v souladu mimo jiné s normami CE.

Pokud je motor vybaven vnější ovládací skříňkou, musí být namontována tak, aby osoba měla dokonalý výhled na vrata, musí být mimo pohyblivé části a v minimální výšce 1500 mm.

V případě dálkového ovládání musí být na každém ovládací jasně uvedeno strojní zařízení, které se jím ovládá.

Podle normy EN 13241-1 v kapitole 6, Posuzování shody, část 6.1: „Pokud jsou vrata výsledkem montáže in-situ výrobků dodaných několika výrobci nebo dodavateli, předpokládá se, že montér je výrobcem“.

Pokud například montér použije na daná sekční vrata motor, který není na seznamu certifikovaných motorů, považuje se za výrobce vrat. V tomto případě provede montér všechny potřebné zkoušky definované v evropských normách na notifikovaném orgánu.

EN Provedení závěrečných kontrol

Po montáži sekčních vrat by měl montér / údržbářský technik provést následující kontroly (v relevantních případech).

Check the following mechanical elements:

- Kladky:** Zkontrolujte, zda je zvedací lano dobře vyrovnáno s kladkami a je namazáno.
- Pružiny:** Zkontrolujte jejich stav a pevnost (zkontrolujte vyvážení a případně upravte).
- Zámek:** Zkontrolujte jeho funkčnost a namažte jej.
- Rotací body:** Zkontrolujte pevnost upevnění (šrouby, čepy, svařovací body) a namažte hřídele (panty).
- Ložiska:** Zkontrolujte jejich stav a namažte je.
- Kolejnice:** Zkontrolujte, zda nejsou deformované.
- Zvedací kabel a řetězy:** Zkontrolujte jejich stav a namažte je.
- Koncové upevnění:** Zkontrolujte správnou montáž kabelu.
- Protizávaží:** Zkontrolujte, zda kabely fungují nezávisle a jsou chráněny až do výšky 2,5 metru nad zemí.
- Svařovací body:** Zkontrolujte, zda nejsou svařovací body uvolněné.
- Nýty:** Zkontrolujte, zda nejsou nýty uvolněné.
- Pryže:** Zkontrolujte jejich pružnost a zda nemají vady.
- Zařízení na ochranu proti poškození pružiny:** Zkontrolujte, zda se aktivuje v případě, že pružina není v tahu.
- Ochrana pohyblivých částí:** Zkontrolujte, zda jsou pohyblivé části (protizávaží, převody atd.) chráněny až do výšky 2,5 m nad zemí.
- Ochrana řezných ploch:** Zkontrolujte, zda jsou zajištěny potřebné odstupy nebo zda jsou chráněny, například v oblastech pantů.
- Ruční otevírací systém:** Zkontrolujte jeho existenci a návod k použití.
- Stěny:** Ověřte stabilitu vrat.
- Koncový spínač:** Zkontrolujte jeho funkci a v případě potřeby jej upravte.
- Nárazníky:** Ověřte jejich existenci a že zabraňují výstupu panelů z kolejnic.

Zkontrolujte následující elektrické komponenty:

- Motor:** Zkontrolujte jeho upevnění, kabely, olej a funkční tlak
- Rámcová kontrola:** Zkontrolujte, zda funguje
- Elektrický zámek:** Zkontrolujte fungování a mazání
- Přijímač:** Zkontrolujte fungování
- Vysílač:** Zkontrolujte fungování (zkontrolujte baterie)
- Baterie:** Zkontrolujte její stav a fungování.

- Diferenciál:** Zkontrolujte jeho existenci a fungování.
- Jistič:** Zkontrolujte jeho existenci a fungování.
- Uzemňovací vodič:** Zkontrolujte existenci a účinnost.
Zkontrolujte následující bezpečnostní prvky:
 - Citlivé ochranné prostředky:** Zkontrolujte jejich fungování.
 - Fotobuňky:** Zkontrolujte jejich funkci a také stav vysílače/přijímače.
 - Světelné signály:** Zkontrolujte, zda fungují.
 - Zařízení pro přerušení kabelu:** Zkontrolujte, zda nedochází k deformaci pásů a nárazníku. Namažte.
 - Sada pro bezpečnost procházejících:** Zkontrolujte její funkčnost na průchozích dveřích.
 - Nouzové zastavení (STOP):** Zkontrolujte fungování.
Zkontrolujte následující dokumentaci:
 - Kniha údržby:** Zkontrolujte její existenci, aktualizaci a podpis technika údržby.
 - Štítek:** Zkontrolujte jeho správné použití a umístění na sekčních vratech.
 - Prohlášení o vlastnostech:** Zkontrolujte jeho existenci.
 - Smlouva o údržbě:** Doporučujeme, aby koncový uživatel sekčních vrat uzavřel smlouvu o údržbě s údržbářskou firmou/technikem

EN Údržba a náhradní díly

Vrata by měla být pravidelně udržována a kontrolována, aby byl zajištěn jejich bezpečný

provoz a používání. To je popsáno v normách EN. Vždy používejte originální díly, aby vrata odpovídala označení CE.

Je velmi důležité vést v deníku údržby záznamy o kontrolách, zkouškách, údržbě, opravách nebo úpravách provedených techniky, jak to vyžadují normy EN 13241-1 a EN 12635; Absence údržby vrat nebo jejího prokázání může vést ke ztrátě záruky.

Obecné

- Torzní pružiny, držáky a další součásti, které jsou kpružinám a lanům připojeny, jsou extrémně namáhány. Při nesprávné manipulaci může dojít ke zranění nebo poškození! **Práce na těchto komponentech smí provádět pouze kvalifikovaní mechanici!**
- Výměnu rozbitých nebo poškozených součástí smí provádět pouze kvalifikovaný mechanik
- Při kontrole vrat vždy odpojte hlavní přívod elektrického proudu

PERIODICITA ÚDRŽBY:

Periodicita údržby sekčních vrat je uvedena v následující tabulce:

Sekční vrata pro použití	Kritérium	Periodicita
Rezidenční a garážové použití	Počet vozidel ≤ 5	12 měsíců
	5 < počet vozidel ≤ 50	6 měsíců
	Počet vozidel > 50	3 měsíce
	Sezónní použití ⁽¹⁾	12 měsíců
	-	6 měsíců
Průmyslové	≤ 10 cyklů/den	6 měsíců
Komerční	> 10 cyklů/den	4 měsíce
Veřejné, komerční, institucionální budovy – s průchozími dveřmi	-	12 měsíců
Veřejné, komerční, institucionální budovy – bez průchozích dveří	-	3 měsíce

⁽¹⁾ Sekční vrata se používají pouze v určených a krátkých časových úsecích (například v létě nebo o prázdninách).

Podtržené řádky představují údržbu, kterou může provádět koncový uživatel.

Vrata montovaná přímo u moře by se měla denně umývat pitnou vodou, a pokud jsou v blízkosti moře, alespoň jednou týdně

Po montáži (úroveň A):

1. Namažte pohyblivou část kolejnic.
2. Namažte ložiska a hřídele válců.
3. Namažte pojezdovou část bočních pantů a mezipantů.
4. Namažte zámek.
5. Ochraňte panely autovoskem.
6. Gumičky lehce namažte vazelinou.
7. Namažte ložiska hřídele.
8. Namažte ocelová lana.

Každé 3, 4 nebo 6 měsíců, v závislosti na použití sekčních vrat (úroveň B):

1. Vrata vizuálně zkontrolujte.
2. Zkontrolujte systém vyvažování a v případě potřeby jej upravte.
3. Ověřte nastavení motoru (pokud se jedná o motorizovaná vrata).
4. Zkontrolujte funkčnost bezpečnostních zařízení (citlivá ochranná zařízení, spínače, fotobuňky atd.).
5. Zkontrolujte ruční ovládání vrat.
6. Zkontrolujte funkci omezování síly.
7. Zkontrolujte poškození pantů.
8. Zkontrolujte funkci a stav stávající signalizace (blikající světla, osvětlení).
9. Zkontrolujte součásti přenosu pohybu (lana, řetězy, řemeny a kloubová ramena).
10. Promažte je a proveďte potřebné úpravy pro správnou funkci vrat.
11. Zkontrolujte motor.
12. Zkontrolujte poškození nebo opotřebení bočních, horních a spodních těsnění.
13. Namažte všechny výše uvedené body (úroveň A).
14. Vyčistěte panely.
15. Očistěte okna (pouze vodou, nepoužívejte hadřík).
16. Odstraňte nečistoty a odpad z vrat nebo jejich okolí.
17. Proveďte celkovou kontrolu funkčnosti sekčních vrat.

Každých 12 měsíců (úroveň C):

1. Vrata vizuálně zkontrolujte.
2. Zkontrolujte zámek vrat.
3. Zkontrolujte prvky kolejnic.
4. Zkontrolujte opotřebení bubny a volný prostor k pohybu v kolejnicích.
5. Ověřte nastavení motoru (pokud se jedná o motorizovaná vrata).
6. Zkontrolujte funkčnost bezpečnostních zařízení (citlivá ochranná zařízení, spínače, fotobuňky atd.).
7. Zkontrolujte funkci omezování síly.
8. Zkontrolujte dálkové ovládání.
9. Zkontrolujte vyvážení vrat a v případě potřeby jej upravte.
10. Zkontrolujte ovládací panel a jeho součásti.
11. Zkontrolujte motor.
12. Zkontrolujte připojení kolejnicového systému.
13. Zkontrolujte zavěšení vrat na výšku a stropní prostory.
14. Zkontrolujte opotřebení a zda nedošlo k poškození zařízení pro přerušení kabelu (nebo spodního držáku)*.
15. Zkontrolujte nebo vyzkoušejte upevnění pružin ke kování.
16. Zkontrolujte systém vyvažování a v případě potřeby jej upravte.
17. Zkontrolujte, zda kabely nejsou poškozené nebo opotřebované.
18. Zkontrolujte funkci a stav stávající signalizace (blikající světla, osvětlení).
19. Zkontrolujte součásti přenosu pohybu (lana, řetězy, řemeny a kloubová ramena).
20. Zkontrolujte místa připojení kabelů na bubnech a zařízení pro případ přetržení (nebo spodní držák).
21. Zkontrolujte připojení bubny k hřídeli (klíče!).
22. Zkontrolujte poškození pantů.
23. Zkontrolujte opotřebení nebo poškození hřídele.
24. Zkontrolujte a znovu upevněte šroub spojky (je-li použit).
25. Zkontrolujte poškození, opotřebení a rezavění panelů.
26. Vyčistěte panely.
27. Očistěte okna (pouze vodou, nepoužívejte hadřík).
28. Odstraňte nečistoty a odpad z vrat nebo jejich okolí.
29. Zkontrolujte stav nátěru a koroze.

30. Zkontrolujte, zda je zařízení pro případ poškození pružiny v pořádku, a odstraňte prach.
31. Zkontrolujte poškození nebo opotřebení bočních, horních a spodních těsnění.
32. Zkontrolujte a vyzkoušejte systém bezpečnostních hran s operátorem (je-li používán).
33. Zkontrolujte ruční ovládání vrat.
34. Namažte všechny výše uvedené body (úroveň A a B).
35. Namažte pružiny.
36. Promažte je a proveďte potřebné úpravy pro správnou funkci vrat.
37. Proveďte celkovou kontrolu funkčnosti sekčních vrat.

* Zkoušky a údržba zařízení pro případ přetržení kabelu:

Zkoušky – ověřte následující:

1. Zda páska na dlátu není poškozená, což může být způsobeno: vraty spadnutými v důsledku přetržení kabelu (kolejnice je poškozena dlátem). Postupujte podle pokynů: co dělat po zablokování.
 - Montér musí zabránit pádu vrat podepřením spodní části (např. umístěním vidlic vysokozdvížného vozíku pod tuto část).
 - Zvedněte panely vrat tak, aby se dláto uvolnilo z dráhy a konzoly U mohly být posunuty nazpět. Dočasně zablokujte držák U umístěním šroubu nebo hřebíku do otvoru.
 - Opatrně odstraňte velmi ostré otřepy na dráze způsobené dlátem a/nebo kolejnici opravte, aby byl povrch opět rovný (v případě potřeby kolejnici vyměňte).
 - Pokud bylo zařízení pro případ přerušení kabelu aktivováno z důvodu přerušení kabelu, musí být zařízení zcela vyměněno za nové.
 - Zkontrolujte, zda ostatní části vrat, jako jsou bubny, kolejnice atd., nevykazují deformace způsobené pádem a zablokováním.
 - Odstraňte dočasné zablokování.
2. Dláto se dotýká dráhy.
3. Pokud dláto vykazuje poškození: vyměňte zařízení pro případ přerušení kabelu
4. Pokud je dvojité torzní pružina poškozená, vyměňte zařízení pro případ přerušení kabelu.

Údržba

Zařízení pro případ přerušení kabelu v zásadě nepotřebuje údržbu. Je však vhodné zabránit vniknutí nečistot nebo je pravidelně odstraňovat.

CS

Řešení problémů

Torzní pružina: Co dělat, když pružina praskne?

(Záruka pružiny je dána předvídatelným počtem provozních cyklů)

(Informujte a poučte uživatele o tomto problému)

Po prasknutí pružiny budou vrata držena pružinovým brzdovým zařízením. Okamžitě kontaktujte kvalifikovaného technika. Pružinová brzda je určena pouze pro jedno použití, a proto musí být vyměněna, stejně jako ostatní části, které mohly být poškozeny. Port je třeba důkladně zkontrolovat.

 Vyměňte pružinovou brzdu za novou

 Nemanipulujte s žádným spojením nebo částí vrat poté, co jedna pružina praskne

Počkejte, až přijde technik a vrata zkontroluje!

Ocelový kabel: Co dělat, když se přetrhne?

(Informujte a poučte uživatele o tomto problému)

Pokud se kabel přetrhne, vrata budou držena druhým kabelem, který je dimenzován tak, aby unesl hmotnost vrat. Zavolejte kvalifikovaného technika, aby vrata zkontroloval a vyměnil všechny díly, které mohly být poškozeny, např. brzdové lanko

⚠ UPOZORNĚNÍ/VAROVÁNÍ: Chcete-li stávající sekční vrata demontovat, je třeba přijmout řadu opatření. V zájmu bezpečnosti všech zúčastněných dbejte níže uvedených varování a pokynů! V případě pochybností kontaktujte svého dodavatele nebo společnost Flexidoor.

Demontáž smí provádět pouze zkušení montéři. Tento návod není vhodný pro použití kutily nebo nezkušenými uživateli.

Tento návod popisuje pouze montáž/demontáž kování pro sekční vrata a jako takový musí být doplněn návodem pro případné další komponenty.

⚠ POZOR! Torzní pružiny a spodní konzoly jsou pod vysokým napětím. Vždy dbejte zvýšené opatrnosti. Používejte správně nasazené a udržované napínací rozpěry.

KROK 1. Uvolnění torzní pružiny/pružin

⚠ Demontáž vrat začněte zavřením vrat a zajištěním jejich pohybu svorkou na svislé kolejnici.

Nejprve je třeba uvolnit napětí na torzních pružinách a kabelu. Postupujte podle následujících pokynů:

1. Zcela zasuňte 1. napínací tyč do napínacího otvoru.
2. Upravte napnutí pružiny pomocí této napínací tyče, povolte šrouby v napínací tyči a vyjměte klíč.
3. Otočte 1. napínací rozpěru v požadovaném směru.
4. Zcela zasuňte 2. napínací rozpěru do dalšího napínacího otvoru.
5. Upravte napnutí pružiny od 1. napínací tyče pomocí 2. napínací tyče.
6. Vyjměte 1. napínací rozpěru z otvoru.
7. Otočte 2. napínací tyč o čtvrt otáčky v požadovaném směru a zasuňte 1. napínací tyč zcela do napínacího otvoru.
8. Upravte napnutí pružiny z 2. napínací tyče pomocí 1. napínací tyče.
9. Opakujte kroky 3 až 8, dokud se neuvolní veškeré napětí.
10. Odstraňte poslední napínací tyč.

KROK 2. Odpojte elektrický operátor. Postupujte podle pokynů uvedených v samostatném návodu k operátoru.

KROK 3. Uvolněte kabelové bubny a vyjměte klíče. Postupujte opatrně, kabely mohou zůstat pod určitým napětím. Zkontrolujte, zda je kabel uvolněný. Odstraňte kabel tak, že jej odpojíte od zařízení pro případ přetřetí kabelu (nebo od spodního držáku) a od bubnu kabelu.

KROK 4. Demontujte vodorovnou kolejnici.

KROK 5. Odstraňte panely jeden po druhém ze svislé kolejnicové konstrukce, počínaje horním panelem. Nejprve uvolněte panty a válečky.

KROK 6. Po demontáži operátoru E ze šachty odstraňte konstrukci šachty z prostoru nad hlavou. Pokud je hřídel rozdělená a spojená spojkou, nejprve odpojte spojku a opatrně vyjměte obě poloviny hřídelového systému.

⚠ Pozor! Dávejte pozor na díly, které by mohly sklouznout z hřídele, jako jsou kabelové bubny, ložiska nebo klíče.

KROK 7. Odstraňte z konstrukce svislé koleje a rohy.

KROK 8. Dbejte na to, abyste všechny díly a panely odstranili šetrně k životnímu prostředí. Informujte se na místních úřadech, kde a jakým způsobem můžete tento odpad odložit.

VEŠKERÉ PODROBNOSTI O TĚCHTO POKYNECH K DEMONTÁŽI NAJDETE V MONTÁŽNÍCH KAPITOLÁCH TOHOTO NÁVODU, KDE JSOU ZOBRAZENY TAKÉ NÁKRESY A PODROBNOSTI.

Zkontrolujte v tabulce níže šrouby dodávané k upevnění budovy, zda jsou vhodné pro daný typ použití. Montér je zodpovědný za určení typu stěny (cihlová, betonová, ocelová, dřevěná) a za to, zda je stěna konstrukčně schopná vrata unést. Typ šroubu by měl být zvolen v závislosti na typu stěny a množství šroubů v závislosti na třídě odolnosti vrat (viz štítek CE). Je odpovědností montéra řádně provést upevnění mezi stěnou a vrata.

Zatížení a použití šroubů:

		Šrouby 1	Šrouby 2
Použití		F_s (kN)	F_s (kN)
Beton C20/25	Tah	1,65	2,90
	Střih	1,50	-
Pevná cihla	Tah	1,50	2,90
	Střih	1,40	-
Pórobeton	Tah	0,35	-
	Střih	0,48	-
Dvojitá cihla UNI	Tah	0,60	-
	Střih	0,80	-
Hliněná cihla s otvory	Tah	0,45	-
	Střih	0,60	-

F_s Maximální síla podepřená šroubem/pouzdem.

i Pokud nepoužijete šrouby dodané s vrata, musíte se seznámit s technickými listy šroubů a pouzder, které chcete namontovat, a použít maximální hodnoty zatížení, které snesou šrouby a hmoždinky pro jednotlivé typy použití.

! Použijte nižší hodnotu mezi šroubem a pouzdem.

Tabulka tříd větru:

Třída odolnosti	Hodnota (Pa = N/m ²)
Třída 2	620
Třída 3	965
Třída 4	1375
Třída 5	Hodnota (Pa) x1.1x1.25

Viz štítek
Označení

i Vertikální úhlová fixace

Příklad:

Vrata 5x5 s třídou 3 do betonu se šroubem typu 1

Výpočet plochy:

Plocha = 5x5 = 25 m²

Výpočet síly:

$F = P \times A$ $965 \times 25 = 24125$ N (24,12 kN)

Výpočet počtu šroubů:

$N_{\text{Screws}} = F / F_s$ $24,12 / 1,65 = 14,61$ Screws

Pokud je číslo desetinné, mělo by se vždy zaokrouhlit na nejbližší vyšší celé číslo. V tomto případě 15 šroubů, avšak protože jsou přítomny dva vertikální úhly, počet šroubů musí být pár a je proto nutné použít 16 šroubů, 8 v každém vertikálním úhlu.

Stejný typ kontroly je třeba provést také u upevnění ke stropu, přičemž je třeba zohlednit hmotnost zavěšených vrat s příslušným bezpečnostním faktorem.

Doporučená vzdálenost mezi šrouby

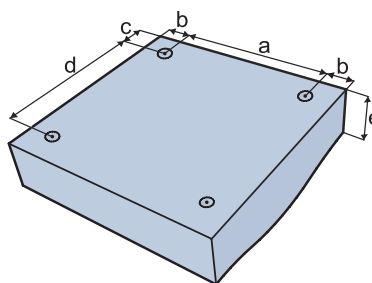

	Screws 1 (mm)	Screws 2 (mm)
-		
a	50	75
b	50	55
c	50	55
e	100	100
d	50	75

(Údaje musí vyplnit technik před předáním klientovi)

Technické údaje vrat a montáže

Název firmy: _____

Adresa: _____

Kontakt: _____

Datum montáže: ____ / ____ / ____

Sériové číslo vrat (O.F.): ____ / ____ / ____

Zákazník: _____

Kontakt: _____

Adresa pracoviště: _____

Výrobce: FLEXIDOOR - Portões Seccionados e Automatismos, S.A.

Adresa: Rua da Majoeira | Nº400 | Apartado 542

2415 - 184 | Regueira de Pontes

Leiria | Portugal

Kontakt: Tel.: +351 244 850 470 Fax: +351 244 850 471

Seznam použitých bezpečnostních zařízení

(Uveďte popis použitých bezpečnostních zařízení)

Motor: _____

Elektrická deska: _____

Fotobuňky: _____

Příkazové zařízení: _____

Jiné: _____

Jiné: _____

Popis zásahu

(Signál X při provedeném zásahu a popis zásahu, parametry ladění motoru a možné chyby při používání)

 Sestavení Test Údržba Oprava Úprava

Datum: ____ / ____ / ____

Podpis zákazníka: _____

Jméno montéra: _____

Podpis montéra: _____

Popis zásahu

(Signál X při provedeném zásahu a popis zásahu, parametry ladění motoru a možné chyby při používání)

 Sestavení Test Údržba Oprava Úprava

Datum: ____ / ____ / ____

Podpis zákazníka: _____

Jméno montéra: _____

Podpis montéra: _____

Popis zásahu

(Signál X při provedeném zásahu a popis zásahu, parametry ladění motoru a možné chyby při používání)

 Sestavení Test Údržba Oprava Úprava

Datum: ____ / ____ / ____

Podpis zákazníka: _____

Jméno montéra: _____

Podpis montéra: _____

Popis zásahu

(Signál X při provedeném zásahu a popis zásahu, parametry ladění motoru a možné chyby při používání)

 Sestavení Test Údržba Oprava Úprava

Datum: ____ / ____ / ____

Podpis zákazníka: _____

Jméno montéra: _____

Podpis montéra: _____

Popis zásahu

(Signál X při provedeném zásahu a popis zásahu, parametry ladění motoru a možné chyby při používání)

 Sestavení Test Údržba Oprava Úprava

Datum: ____ / ____ / ____

Podpis zákazníka: _____

Jméno montéra: _____

Podpis montéra: _____

Popis zásahu

(Signál X při provedeném zásahu a popis zásahu, parametry ladění motoru a možné chyby při používání)

 Sestavení Test Údržba Oprava Úprava

Datum: ____ / ____ / ____

Podpis zákazníka: _____

Jméno montéra: _____

Podpis montéra: _____

Popis zásahu

(Signál X při provedeném zásahu a popis zásahu, parametry ladění motoru a možné chyby při používání)

Sestavení Test Údržba Oprava Úprava

Datum: / /

Podpis zákazníka: _____

Jméno montéra: _____

Podpis montéra: _____

Popis zásahu

(Signál X při provedeném zásahu a popis zásahu, parametry ladění motoru a možné chyby při používání)

Sestavení Test Údržba Oprava Úprava

Datum: / /

Podpis zákazníka: _____

Jméno montéra: _____

Podpis montéra: _____

Popis zásahu

(Signál X při provedeném zásahu a popis zásahu, parametry ladění motoru a možné chyby při používání)

Sestavení Test Údržba Oprava Úprava

Datum: / /

Podpis zákazníka: _____

Jméno montéra: _____

Podpis montéra: _____

Popis zásahu

(Signál X při provedeném zásahu a popis zásahu, parametry ladění motoru a možné chyby při používání)

Sestavení Test Údržba Oprava Úprava

Datum: / /

Podpis zákazníka: _____

Jméno montéra: _____

Podpis montéra: _____

Popis zásahu

(Signál X při provedeném zásahu a popis zásahu, parametry ladění motoru a možné chyby při používání)

Sestavení Test Údržba Oprava Úprava

Datum: / /

Podpis zákazníka: _____

Jméno montéra: _____

Podpis montéra: _____

Popis zásahu

(Signál X při provedeném zásahu a popis zásahu, parametry ladění motoru a možné chyby při používání)

Sestavení Test Údržba Oprava Úprava

Datum: / /

Podpis zákazníka: _____

Jméno montéra: _____

Podpis montéra: _____

Popis zásahu

(Signál X při provedeném zásahu a popis zásahu, parametry ladění motoru a možné chyby při používání)

Sestavení Test Údržba Oprava Úprava

Datum: / /

Podpis zákazníka: _____

Jméno montéra: _____

Podpis montéra: _____

Popis zásahu

(Signál X při provedeném zásahu a popis zásahu, parametry ladění motoru a možné chyby při používání)

Sestavení Test Údržba Oprava Úprava

Datum: / /

Podpis zákazníka: _____

Jméno montéra: _____

Podpis montéra: _____



Montéři



Flexidoor[®]

AUTOMATIC DOORS MANUFACTURER

Flexidoor, Rua da Majoeira, N400, Apartado 542, Regueira de Pontes, 2415 - 184 Leiria (Portugal)

Tel. +351 244 850 470 Fax. +351 244 850 471

www.flexidoor.pt info@flexidoor.pt

Alle Rechte des Produktes und des Eigentümers dieser Montageanleitung sind vorbehalten. Vervielfältigung, Verleih und öffentliche Nutzung derselben sind verboten.
Flexidoor behält sich das Recht vor, ohne Vorankündigung Änderungen an den Toren vorzunehmen.

©2015