

DEWALT®

588783 - 86 CZ

Přeloženo z původního návodu

DE0735

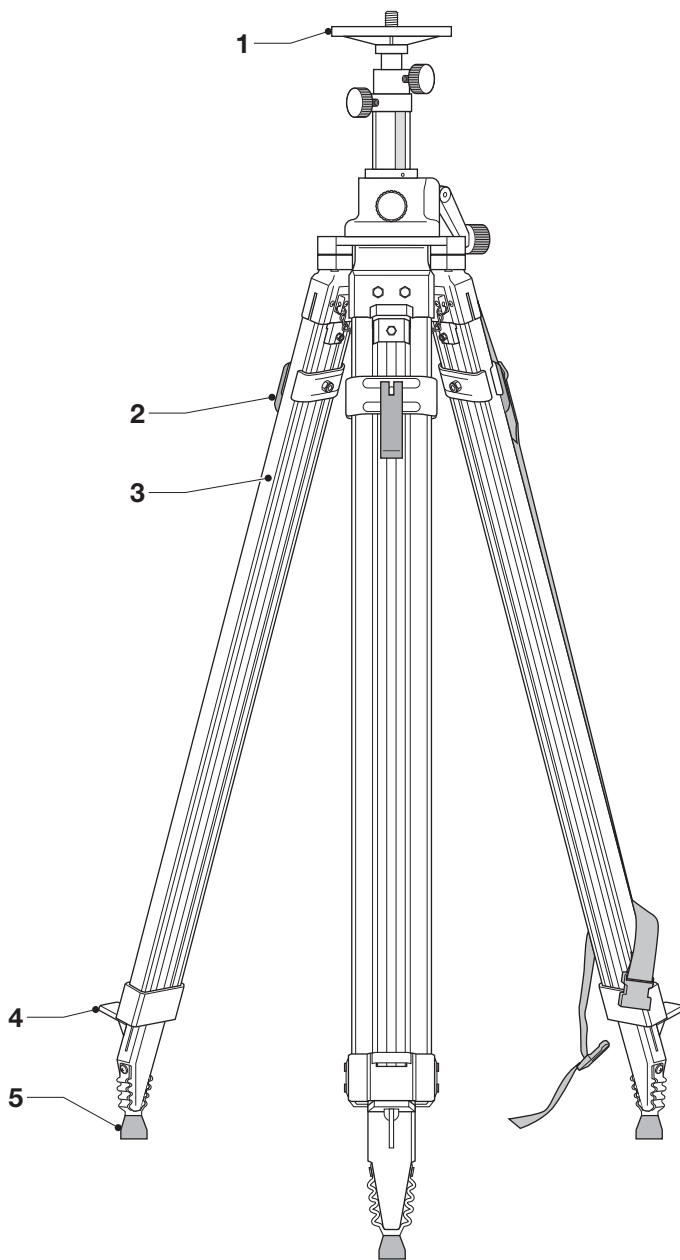

A

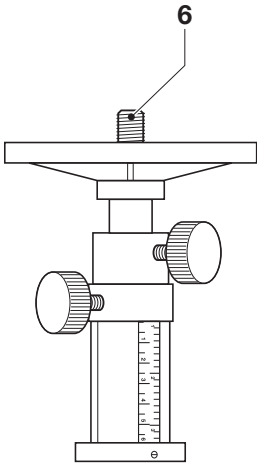

B

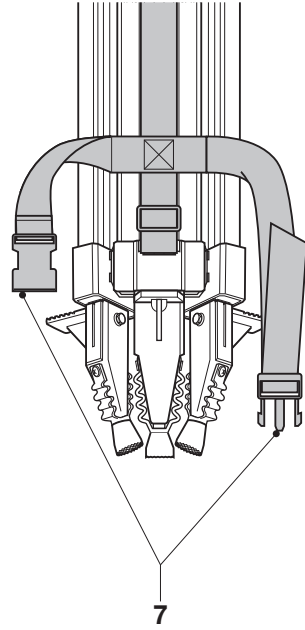

C

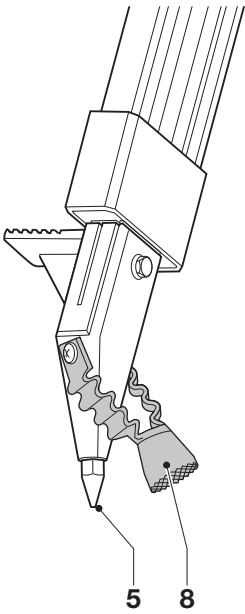

D

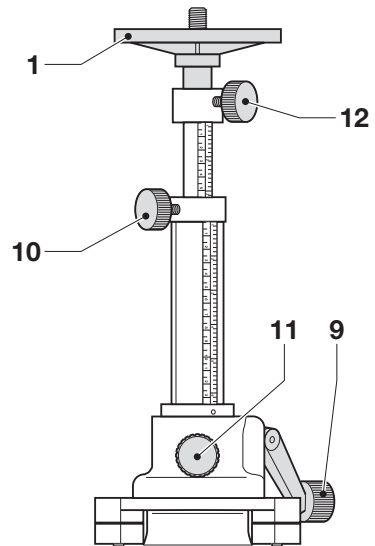

E

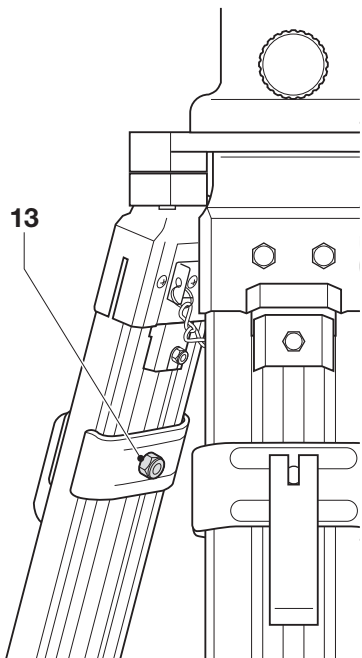

F

STATIV DE0735

Blahopřejeme Vám!

Zvolili jste si výrobek značky DeWALT. Léta zkušeností, důkladný vývoj výrobků a inovace vytvořily ze společnosti DeWALT jednoho z nejspolehlivějších partnerů pro uživatele profesionálního elektrického nářadí.

Technické údaje

		DE0735
Závitový kolík		5/8" x 11
Maximální výška	cm	280
Hmotnost	kg	6

V tomto návodu jsou použity následující symboly:



Upozorňuje na riziko zranění, ztráty na životě nebo poškození nářadí v případě nedodržení pokynů uvedených v tomto návodu.

Bezpečnostní pokyny

Vždy dodržujte bezpečnostní předpisy platné ve vaší zemi, abyste snížili riziko způsobení požáru, úrazu elektrickým proudem a zranění.

Před použitím tohoto příslušenství si řádně prostudujte celý tento návod. Prostudujte si také návod k nářadí, které bude používáno s tímto příslušenstvím.

Uschovejte tento návod pro případné další použití.

Všeobecně

1 Udržujte čistotu pracovního prostoru

Nepořádek v pracovním prostoru nebo na pracovním stole může způsobit nehody.

2 Udržujte děti v bezpečné vzdálenosti

Zabraňte dětem, aby se dostaly do kontaktu s tímto nářadím nebo s napájecím kabelem. U osob mladších 16 let je vyžadován dozor.

3 Používejte vhodné nářadí

V tomto návodu je popsáno určené použití. Nepřetěžujte malá nářadí nebo příslušenství při pracích, které jsou určeny pro výkonnější nářadí. Při použití správného typu nářadí bude práce provedena lépe a bezpečněji.

Varování! Použití jakéhokoli jiného příslušenství nebo přídatných zařízení, nebo jakékoli jiné využití tohoto nářadí, než je popsáno v tomto návodu, může představovat riziko zranění osob.

Obsah balení

Balení obsahuje:

- 1 Stativ
 - 1 Návod k použití
- Před použitím věnujte dostatek času pečlivému prostudování a pochopení tohoto návodu.

Popis (obr. A)

Váš stativ DE0735 je určen pro rozšíření možností použití vašeho rotačního laseru DeWALT.

Tento stativ pomáhá umístit rotační laser na hrubých a nerovných površích. Toto příslušenství může být použito uvnitř i venku.

- 1 Plochá montážní základna
- 2 Rychloupínací západka
- 3 Noha
- 4 Konzola patky
- 5 Patka

Sestavení a seřízení



Postupujte také podle návodu k přístroji, který bude používán s tímto příslušenstvím.

Montáž přístroje na stativ (obr. B)

Tento stativ je vybaven závitovým kolíkem pro montáž rotačního laseru DW077 nebo jiného přístroje s požadovanými parametry uvedenými v technických údajích.

- Postavte stativ na relativně hladký a rovný povrch.
- Namontujte přístroj na stativ šroubováním závitového kolíku (6) do otvoru v základně přístroje.
- Nastavte přístroj do požadované polohy.



Před montáží přístroje na stativ zkontrolujte, zda jsou nohy stativu pevně usazeny, zda se stativ nekymácí a zda je srovnaný.

Instalace stativu (obr. A, C A D)

- Uvolněte plastovou západku (7) na konci nylonového pásku, který drží dohromady nohy stativu.
- Roztáhněte nohy stativu (3) od sebe tak, aby stativ stál ve svislé poloze.

- Je-li to nutné, nastavte nohy stativu (3) tak, aby se každá patka (5) pevně dotýkala země.
- Používáte-li tento stativ venku, sejměte krytky (8) z patek (5). Stoupněte si na konzolu každé patky (4), aby došlo k zatlačení patky (5) do měkké půdy.
- Namontujte přístroj na stativ.

Nastavení výšky nohy (obr. A)

- Uvolněte rychloupínací západku (2) první nohy (3), aby mohla být nastavena požadovaná výška. Znovu upevněte západku.
- Opakujte tento postup i u dalších noh stativu.

Montážní základna

Zvýšení montážní základny (obr. E)

Tato montážní základna (1) může být zvýšena ve 2 stupních až do maximální výšky 2,80 m. První stupeň je ovládán ručně. Druhý stupeň je ovládán pomocí klíčky (9).

- Povolte upínací šroub (10).
- Přesuňte montážní základnu do požadované výšky nebo do maximální výšky prvního stupně.
- Utáhněte upínací šroub (10).

Je-li nutné další zvýšení, postupujte následovně:

- Povolte upínací šroub (11).
- Nastavte montážní základnu do požadované výšky.
- Utáhněte upínací šroub (11).

Otáčení montážní základny (obr. E)

Tato montážní základna (1) může být otáčena tak, aby bylo umožněno otáčení laseru, například pro přenos sklonu.

- Povolte upínací šroub (12).
- Otočte montážní základnu do požadované polohy.
- Utáhněte upínací šroub (12).

Další informace týkající se vhodného příslušenství získáte u autorizovaného prodejce.

Údržba

Vaše příslušenství byl zkonstruováno tak, aby pracovalo co nejdéle s minimálními nároky na údržbu. Řádná péče o tento výrobek a jeho pravidelné čištění vám zajistí jeho bezproblémový chod.

Opětovné nastavení rychloupínací západky (obr. F)

- Je-li rychloupínací západka v zajišťovací poloze uvolněna, utáhněte matici sestavy rychloupínací západky (13).



Nepoužívané výrobky a životní prostředí

Odevzdejte toto příslušenství autorizovanému servisu DEWALT, kde bude provedena jeho ekologicky nezávadná likvidace.

ZÁRUKA

EVROPSKÁ ZÁRUKA NA ELEKTRICKÁ NÁŘADÍ DEWALT V TRVÁNÍ 1 ROKU

Společnost DEWALT je přesvědčena o kvalitě svých výrobků a poskytuje 1letou záruku pro profesionální uživatele tohoto výrobku. Tato záruka žádným způsobem neovlivní vaše smluvní práva jako profesionálního uživatele nebo vaše zákonná práva jako soukromého neprofesionálního uživatele. Tato záruka je platná ve všech členských státech EU a evropské zóny volného obchodu EFTA.

V souladu s platnými smluvními podmínkami evropské záruky na elektrické nářadí DEWALT, které jsou k dispozici u místního zástupce společnosti DEWALT, u autorizovaných prodejců nebo na internetové adrese **www.2helpU.com**, platí následující, pokud do 12 měsíců od data zakoupení dojde u vašeho výrobku DEWALT k závadě v důsledku vady materiálu nebo špatného výrobního zpracování, společnost DEWALT může zdarma vyměnit všechny vadné části, nebo dle vlastního uvážení, může zdarma vyměnit celou reklamovanou jednotku.

Společnost DEWALT si vyhrazuje právo odmítnout jakoukoli reklamaci v rámci této záruky, která není podle názoru zástupce autorizovaného servisu v souladu s uvedenými smluvními podmínkami evropské záruky DEWALT.

Budete-li vyžadovat reklamaci, kontaktujte nejbližšího autorizovaného prodejce nebo vyhledejte nejbližší autorizovaný servis DEWALT na internetu, v katalogu DEWALT nebo kontaktujte prodejce DEWALT na adrese, která je uvedena v tomto návodu.

Seznam autorizovaných prodejců DEWALT a všechny podrobnosti o našem poprodejním servisu naleznete na internetové adrese: **www.2helpU.com**.

STANLEY BLACK & DECKER CZECH REPUBLIC S.R.O.

Tůrkova 5b
149 00 Praha 4
Česká Republika
Tel.: 261 009 772
Fax: 261 009 784
Servis: 244 403 247
www.dewalt.cz
obchod@sbdinc.com

BAND SERVIS

K Pasekám 4440
760 01 Zlín
Tel.: 577 008 550,1
Fax: 577 008 559
www.bandservis.cz
bandservis@bandservis.cz

K R E S P O L . S . R . O .

Cvilinská 325 / 7, Pod Cvilínem
794 01 Krnov
Tel.: +420 603 891 357
www.kres.cz
zakazky@kres.cz

Právo na případné změny vyhrazeno.

12/2022

CZ ZÁRUČNÍ LIST

SK ZÁRUČNÝ LIST



TYP VÝROBKU:

CZ	Výrobní kód	Datum prodeje	Razítko prodejny
SK	Výrobný kód	Dátum predaja	Podpis Pečiatka predajne Podpis

CZ Dokumentace záruční opravy		SK Dokumentácia záručnej opravy				
CZ	Číslo	Datum příjmu	Datum zakázky	Číslo zakázky	Závada	Razítko Podpis
SK	Číslo dodávky	Dátum príjmu	Dátum opravy	Číslo objednávky	Porucha	Pečiatka Podpis

CZ
Adresy servisu
Band servis
Klásterského 2
CZ-140 00 Praha 4
Tel.: 00420 244 403 247
Fax: 00420 241 770 167

CZ
Band servis
K Pasekám 4440
CZ-760 01 Zlín
Tel.: 00420 577 008 550,1
Fax: 00420 577 008 559
<http://www.bandservis.cz>

CZ
K R E S spol. s.r.o.
Cvilinská 325 / 7, Pod Cvilínem
CZ-794 01 Krnov
Tel.: +420 603 891 357
e-mail: zakazky@kres.cz
www.kres.cz

SK
Adresa servisu
Band servis
Paulínska ul. 22
SK-917 01 Trnava
Tel.: 00421 335 511 063
Fax: 00421 335 512 624