

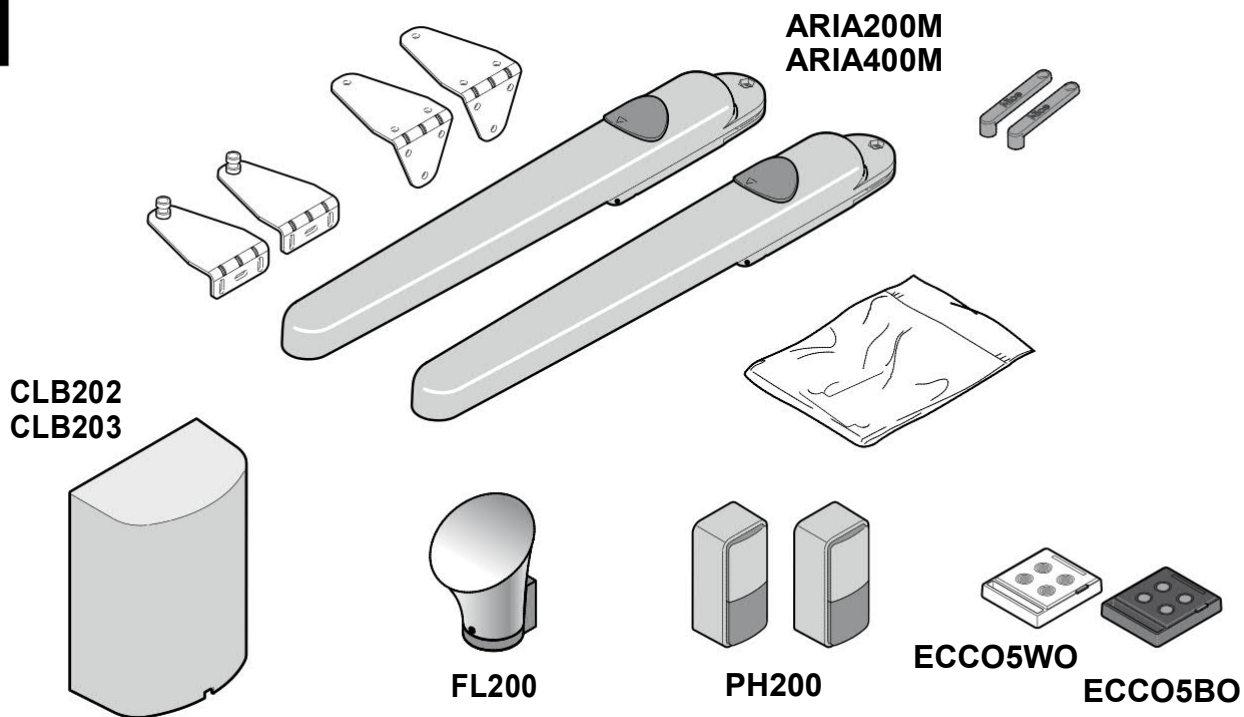

## System pro automatizaci křídlových bran

Výstrahy a instrukce pro instalaci a použití

**1**

<b>SADA ARIA200</b>	
ARIA200M	2 ARIA200M
CLB202	1ks CLB202
FL200	1ks FL200
PH200	1pár PH200
ECCO5WO	1ks ECCO5WO
ECCO5BO	1ks ECCO5BO
<b>SADA ARIA200START</b>	
ARIA200M	1ks ARIA200M
CLB202	1ks CLB202
ECCO5BO	1ks ECCO5BO
<b>SADA ARIA400</b>	
ARIA400M	2ks ARIA400M
CLB203	1ks CLB203
FL200	1ks FL200
PH200	1pár PH200
ECCO5WO	1ks ECCO5WO
ECCO5BO	1ks ECCO5BO

Volitelné příslušenství není součástí balení a je uvedeno na stránkách: [www.niceforyou.com](http://www.niceforyou.com)

Na následujících stranách jsou popsány hlavní fáze budování požadovaného systému: **Krok A = prohlídka** → **Krok B = instalace** → **Krok C = připojení** → **Krok D = první spuštění kvalifikovaným elektrikářem** → **Krok E = programování.**

**krok A**  
str. 1 - 2



**krok B**  
str. 1 - 2



**krok C**  
str. 3 - 6



**krok D**  
str. 6



**krok E**  
str. 6



# Krok A



**2**

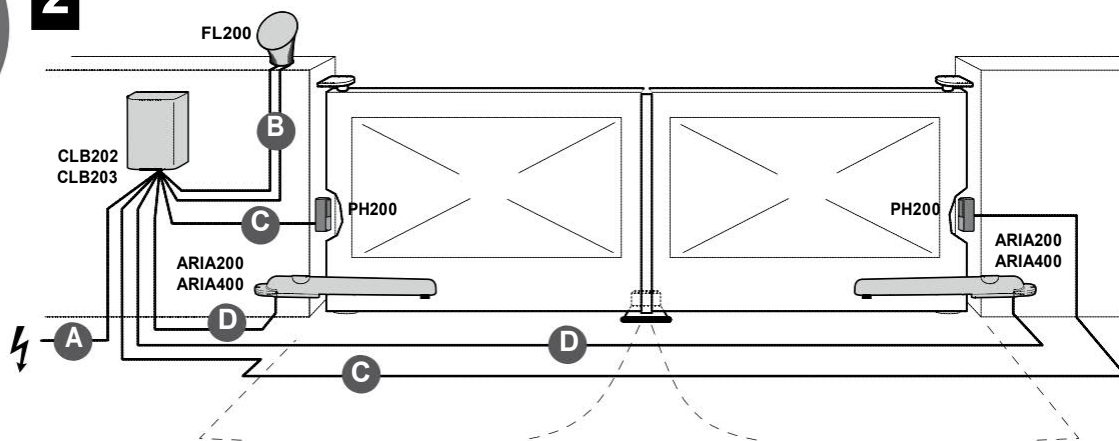

**A B C D** = Viz tab. 2 (odst. 3.4)

# Krok B



**3**

01.

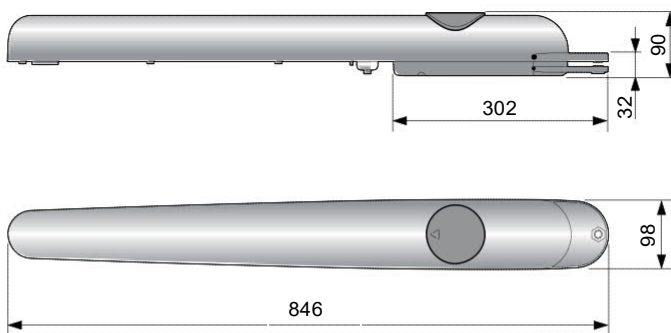

02.

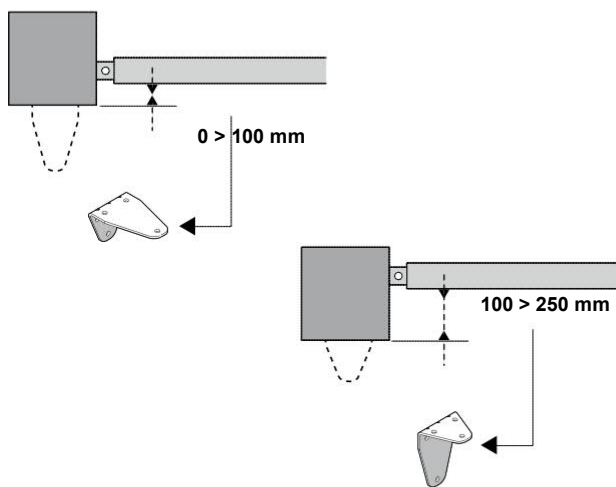

TAB. 1

A 160 B 240	100°	A 205 B 180	110°	A 160 B 240	95°	A 115 B 290	90°
A 180 B 220	95°	A 200 B 190	105°	A 150 B 250	95°	A 110 B 325	90°
A 190 B 200	95°	A 190 B 210	100°	A 140 B 260	95°		
A 200 B 180	95°	A 180 B 220	100°	A 130 B 270	90°		
A 210 B 160	95°	A 170 B 230	95°	A 125 B 280	90°		

04.

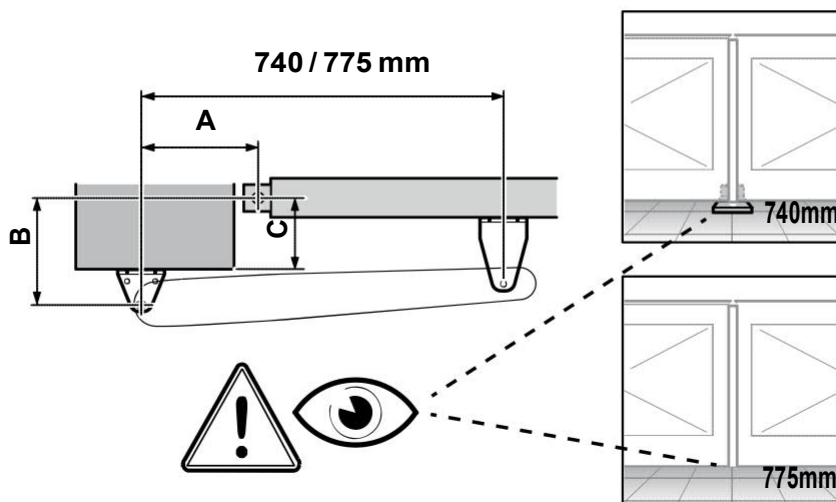

05.

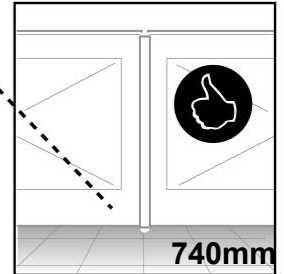
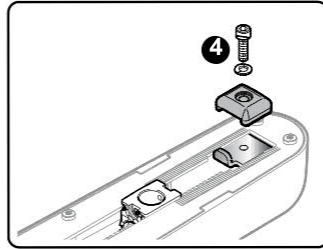
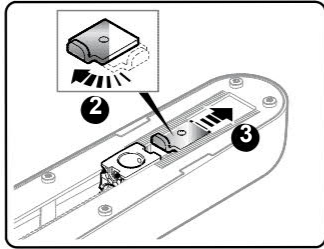
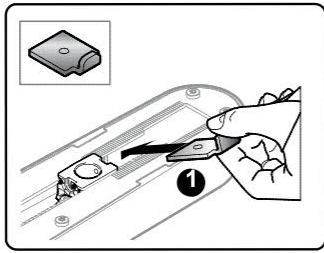

06.

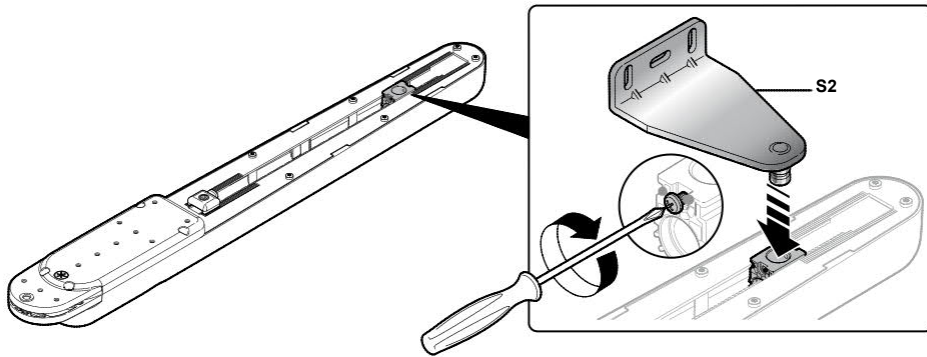

07.

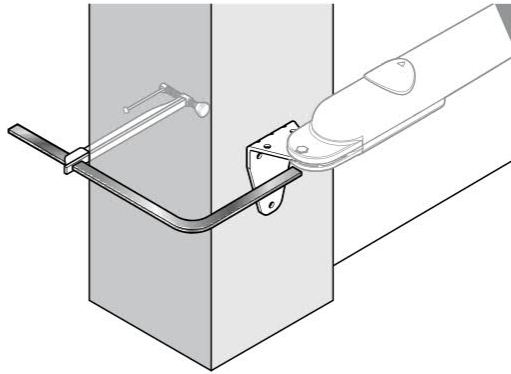
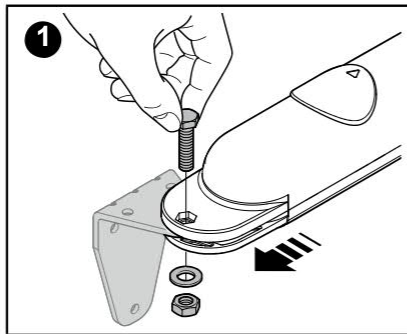

08.

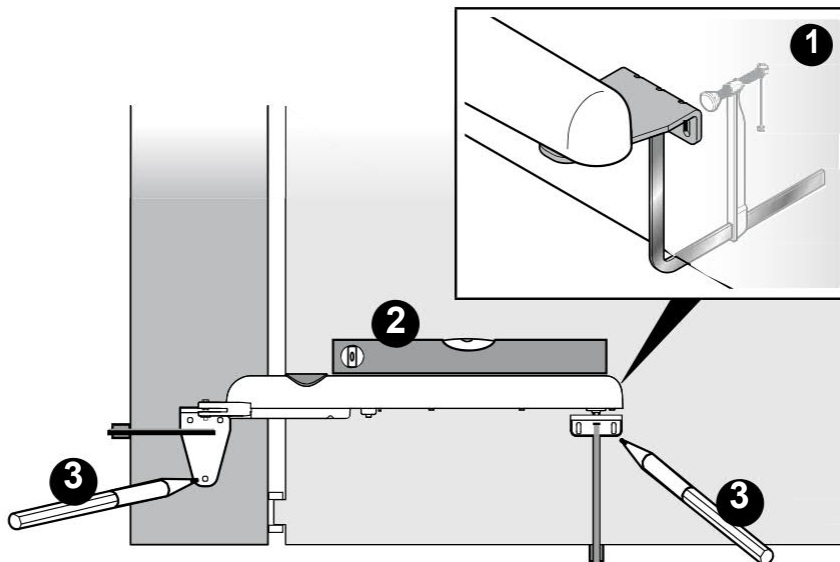

09.

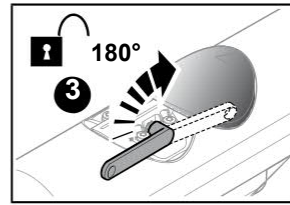
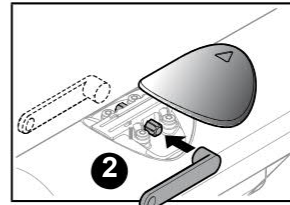
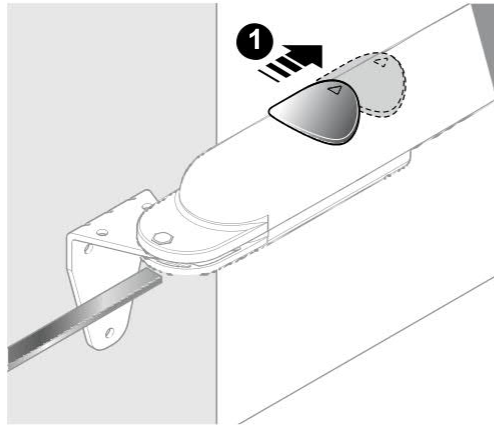

10.

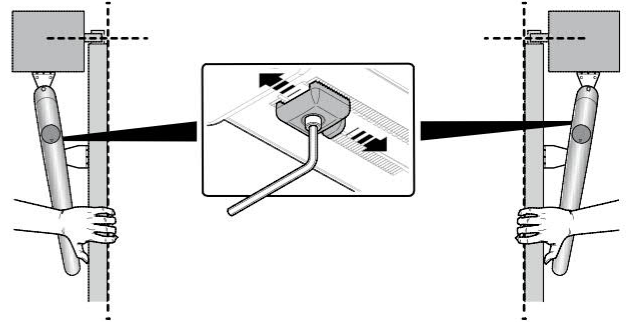
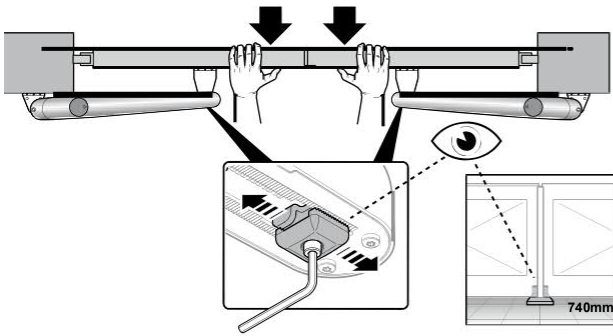

11.

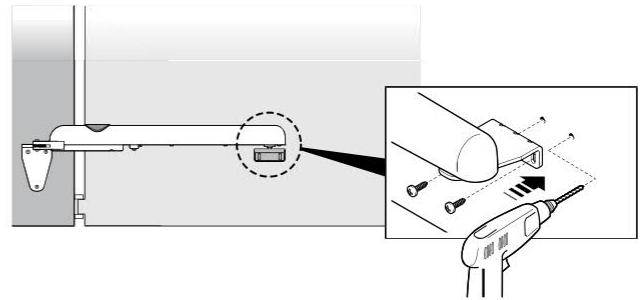
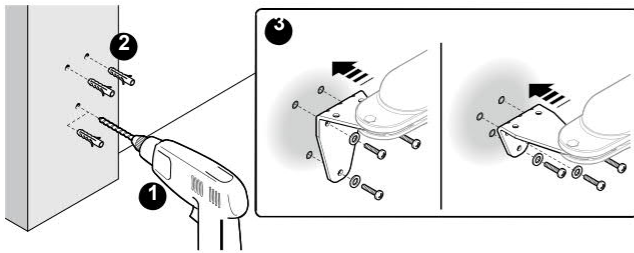

12.

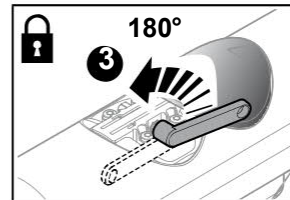
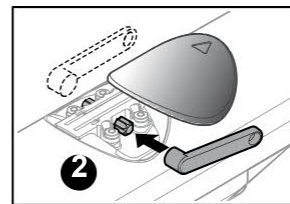
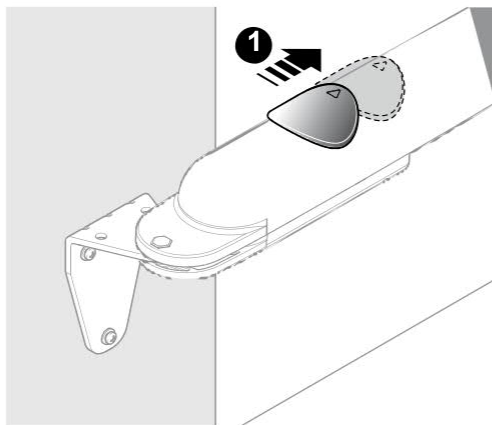

**4** 01.

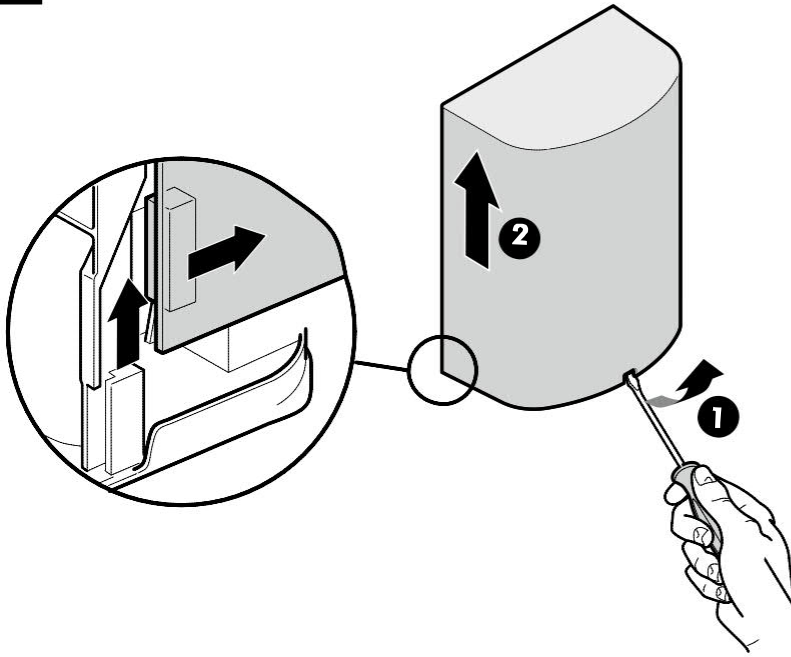

02.

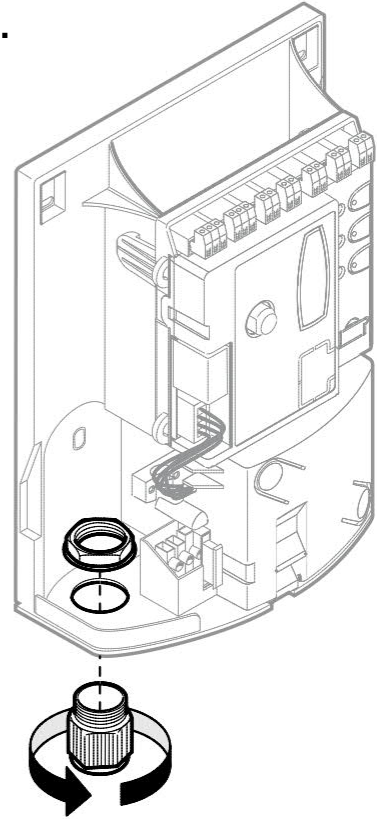

03.

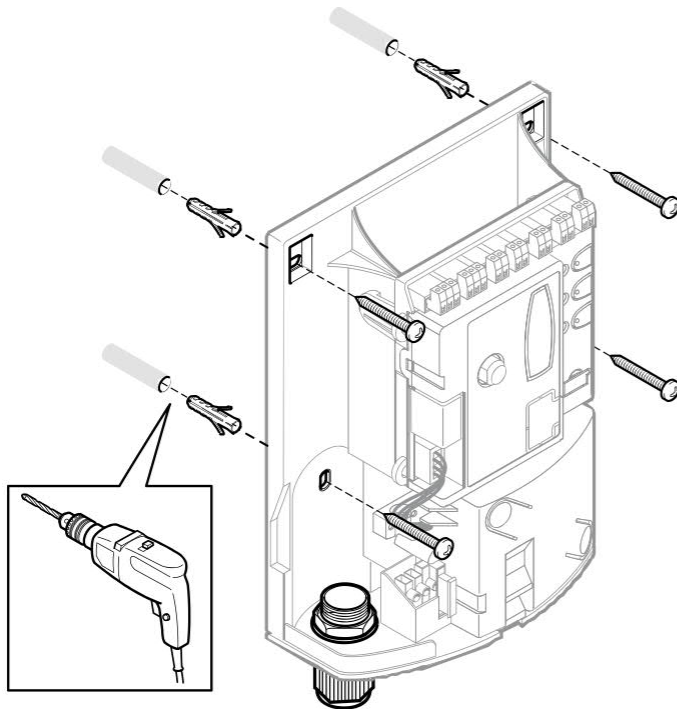

**PH200**

Instalace fotobuněk > obr. 5 - odstavec 3.6



**FL200**

Instalace fotobuněk > obr. 6 - odstavec 3.7

5

PH200

01.

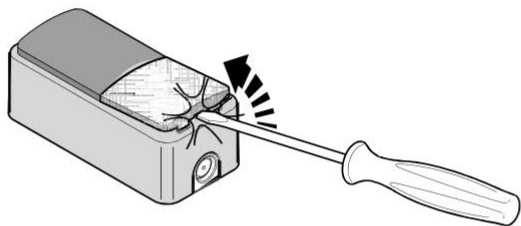

02.

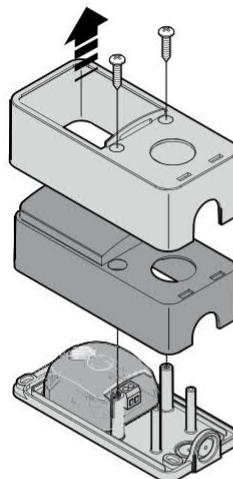

03.

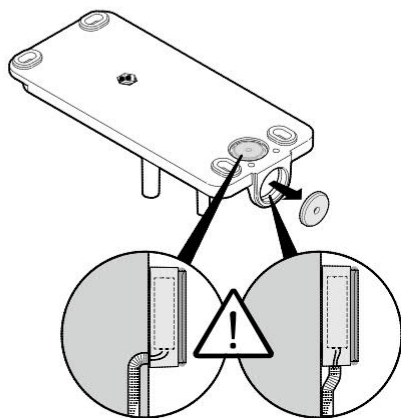

04.

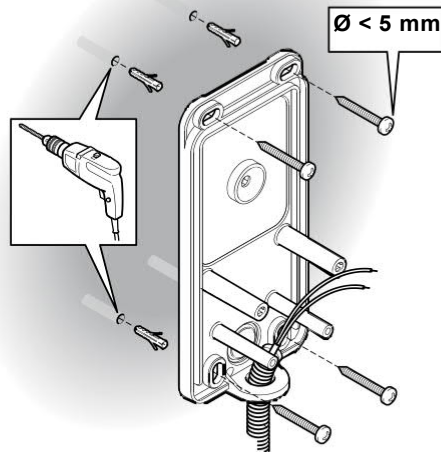

05.

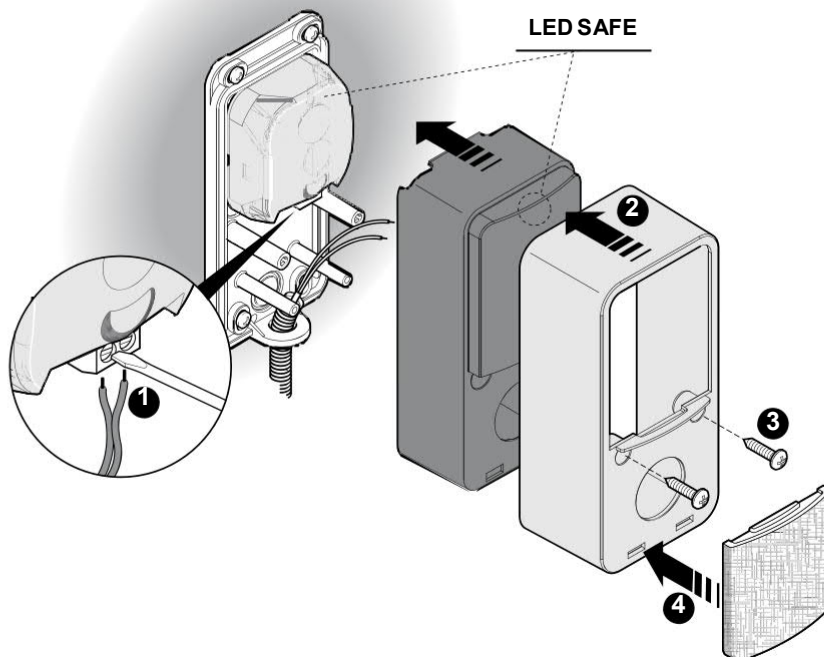

6



FL200

01.

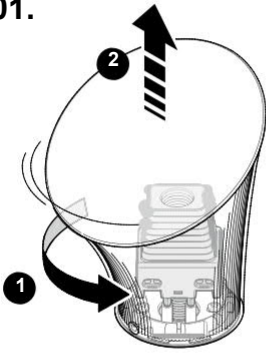

02.

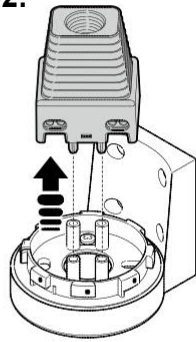

03.

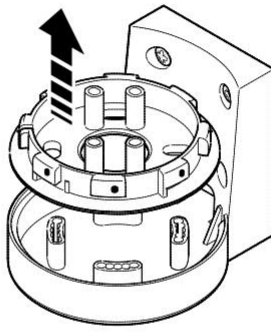

04.

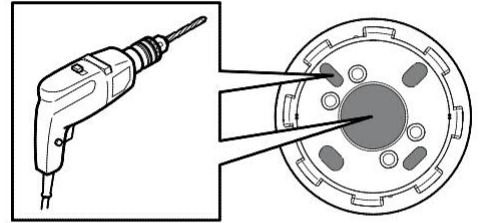

05. A

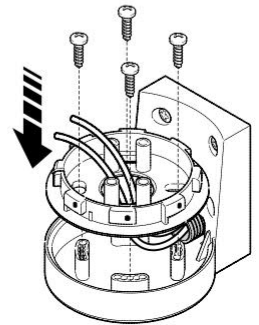
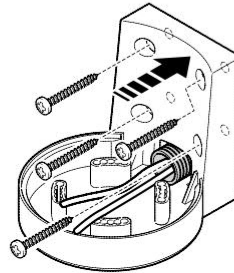
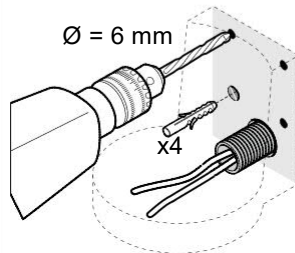
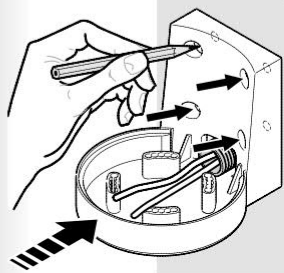
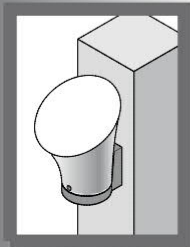

05. B

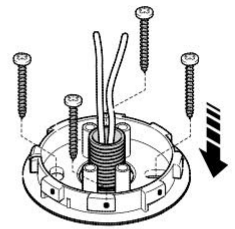
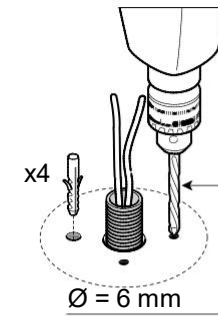
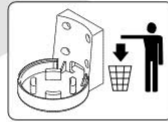
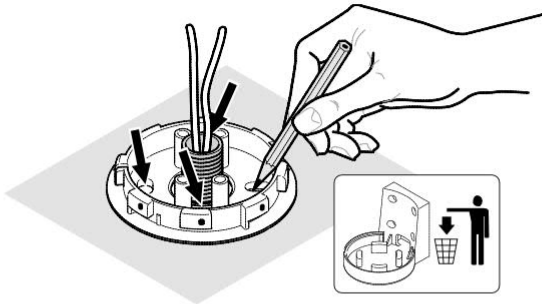
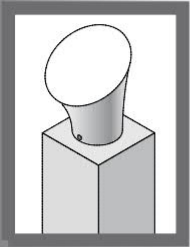

06.

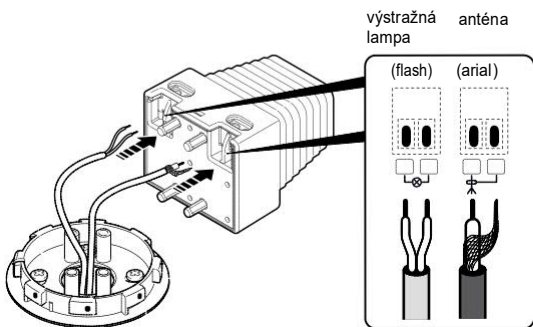

07.

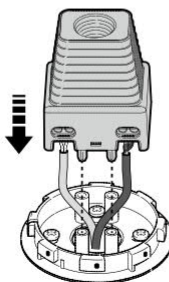

08.

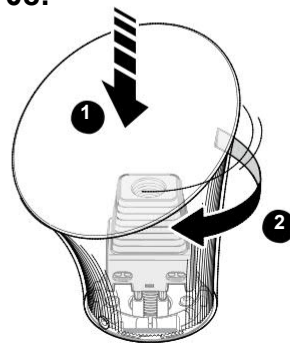

09.

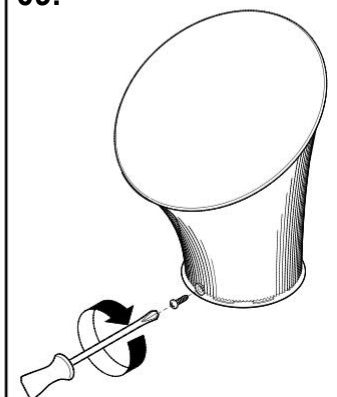

# Krok C

7

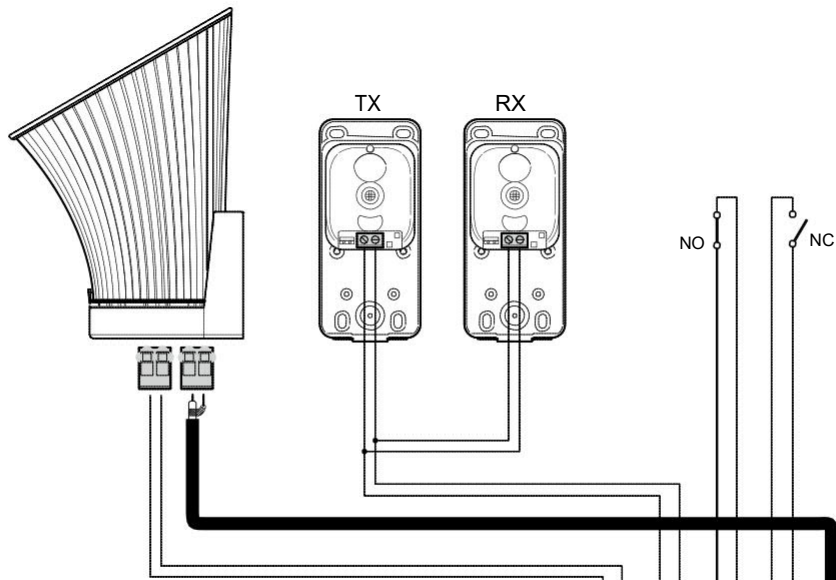

- \* hnědý
- \*\* žlutozelený
- \*\*\* modrý

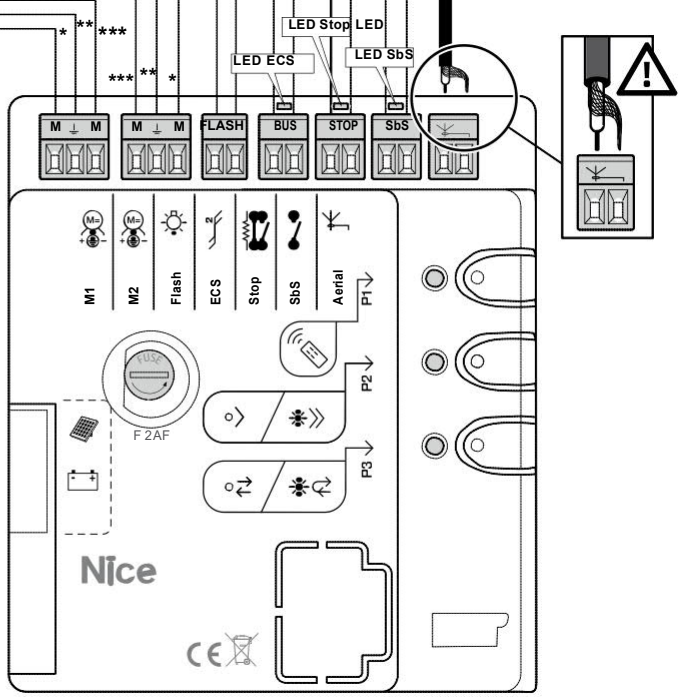
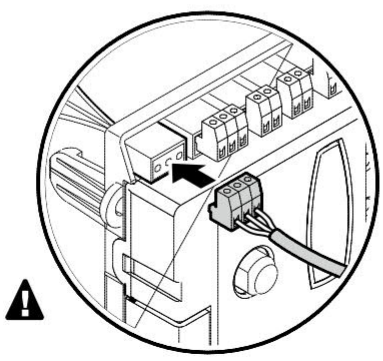
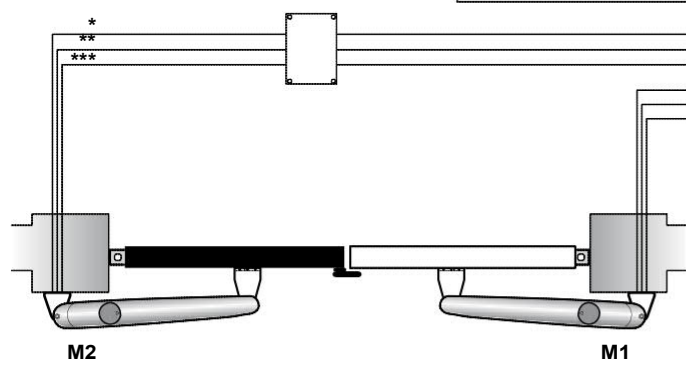

Po připojení všech komponentů sady a před uzavřením krytu servomotoru- obr. 8, je možné připojit další navržené komponenty (volitelné komponenty, které nejsou součástí balení).

8

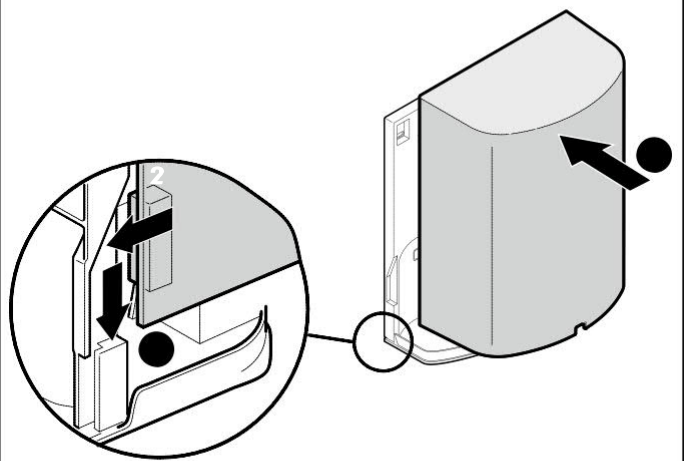



Před spuštěním systému si prostudujte kapitolu č. 5.

 Tato činnost musí být provedena výhradně elektrotechnikem s kvalifikací podle vyhl. 50/1978 sb.



**CZ** Pro naprogramování systému viz kapitolu č. 6.

<b>RYCHLÝ PRŮVODCE (pouze obrázky)</b>	<b>II-X</b>
<b>1 VŠEOBECNÉ VÝSTRAHY: BEZPEČNOST - INSTALACE – POUŽITÍ</b>	4
<b>2 POPIS VÝROBKU A ÚČEL JEHO POUŽITÍ</b>	4
<b>3 INSTALLACE</b>	4
3.1 OVĚŘENÍ VHODNOSTI SYSTÉMU PRO ZVOLENOU BRÁNU A OKOLNÍ PROSTŘEDÍ	4
3.2 MEZE POUŽITÍ VÝROBKU	4
3.3 TECHNICKÁ SPECIFIKACE VÝROBKU	4
3.4 PŘED ZAPOČETÍM INSTALACE	5
3.5 INSTALACE SERVOMOTORŮ ARIA model 200M/400M a ŘÍDICÍ JEDNOTKY model CLB 202/203	6
3.5.1 INSTALACE SERVOMOTORŮ ARIA 200M/400M	6
3.5.2 INSTALACE ŘÍDICÍ JEDNOTKY CLB 202/203	6
3.6 INSTALACE FOTOBUNĚK model PH200	6
3.7 INSTALACE VÝSTRAŽNÉ LAMPY model FL200	6
<b>4 ELEKTRICKÉ ZAPOJENÍ</b>	7
4.1 ELEKTRICKÉ PŘIPOJENÍ K ŘÍDICÍ JEDNOTCE	7
4.2 PŘIPOJENÍ NAPÁJENÍ	7
<b>5 PROGRAMOVÁNÍ</b>	7
5.1 TLAČÍTKA NA ŘÍDICÍ JEDNOTCE	7
5.2 KONTROLA PO INICIALIZACI	7
5.3 ULOŽENÍ PŘIPOJENÝCH ZAŘÍZENÍ DO PAMĚTI	7
5.4 UKLÁDÁNÍ ÚHLŮ OTEVŘENÍ A ZAVŘENÍ KŘÍDEL BRÁNY DO PAMĚTI JEDNOTKY	8
5.5 UKLÁDÁNÍ PRVNÍHO VYSÍLAČE (DÁLKOVÉHO OVLADAČE)	8
5.6 ZÁKLADNÍ NASTAVENÍ	9
5.6.1 Volba rychlosti křídla brány	9
5.6.2 Volba provozního cyklu křidel brány	9
<b>6 TESTOVÁNÍ A UVEDENÍ DO PROVOZU</b>	10
6.1 TESTOVÁNÍ	10
6.2 UVEDENÍ DO PROVOZU	10
<b>7 ÚDRŽBA</b>	10
<b>8 ZNEŠKODNĚNÍ ODPADU</b>	10
<b>9 DALŠÍ INFORMACE</b>	11
9.1 POKROČILÉ NASTAVENÍ	11
9.1.1 Nastavení parametrů (použití ovladače uloženého v Modu 1)	11
9.1.1.1 Procedura nastavení parametrů: Doba pauzy - Otevření pro chodce – Síla motoru - Režim krokování	11
9.1.1.2 Procedura nastavení parametrů: Konfigurace vstupu pro krokování – výstup pro výstražnou lampu – uvolnění mechanického pnutí motoru 1 a 2 po zavření - uvolnění mechanického pnutí motoru 1 a 2 po otevření	12
9.1.2 Ověření hodnot pro každý parametr (použijte ovladač uložený v Modu 1)	12
9.1.2.1 Procedura ověření parametrů – Otevření pro chodce – Síla motorů - Režim krokování	12
9.1.2.2 Procedura ověření parametrů: Uvolnění mechanického pnutí motoru 1 po zavření - Uvolnění mechanického pnutí motoru 1 po otevření - Uvolnění mechanického pnutí motoru 2 po zavření - Uvolnění mechanického pnutí motoru 2 po otevření	12
9.2 PŘIDÁVÁNÍ A ODEBÍRÁNÍ ZAŘÍZENÍ	13
9.2.1 Ukládání přidaných zařízení	13
9.3 UKLÁDÁNÍ DALŠÍCH OVLADAČŮ	13
9.3.1 Procedura ukládání v Modu 1	13
9.3.2 Procedura ukládání v Modu 2	13
9.3.3 Procedura ukládání pomocí řídicí jednotky s použitím dvou ovladačů	13
9.4 MAZÁNÍ JEDNOTLIVÝCH OVLADAČŮ Z PAMĚTI ŘÍDICÍ JEDNOTKY	14
9.5 ÚPLNÉ SMAZÁNÍ PAMĚTI RADIOVÝCH OVLADAČŮ	14
9.6 INSTALACE ZÁLOŽNÍ BATERIE	14
9.7 INSTALACE SADY SOLÁRNÍHO NAPÁJENÍ, model SOLEKIT	14
9.8 SIGNÁLY A DIAGNOSTIKA	14
9.8.1 Signály fotobuněk	14
9.8.2 Signály výstražné lampy	14
9.8.3 Signály řídicí jednotky	14
9.9 SPECIFIKACE	16
9.9.1 Systém ECS	16
9.9.2 Vstup Stop	16
9.9.3 Životnost výrobku	16
<b>10 ŘEŠENÍ PROBLÉMŮ</b>	17
<b>ES Prohlášení o shodě</b>	18
<b>11 UŽIVATELSKÝ NÁVOD – oddělitelná příloha (k předání koncovému uživateli)</b>	A
<b>DODATEK 1 (oddělitelná příloha)</b>	B



**UPOZORNĚNÍ** Dodržujte všechny pokyny pro instalaci. Nevhodný způsob instalace může mít za následek vážné škody.

**UPOZORNĚNÍ** Pro zajištění bezpečnosti osob je nezbytné dodržování těchto instrukcí. Tyto instrukce mějte po ruce po celou dobu životnosti zařízení.

- Před uvedením zařízení do provozu zkontrolujte Technickou specifikaci výrobku, zejména to, jestli vámi zakoupený výrobek vyhovuje pro zamýšlenou aplikaci. Pokud tomu tak není, instalaci NEPROVÁDĚJTE.
- Výrobek nesmí být používán, pokud nebyl oživen a uveden do provozu podle kapitoly Testování a uvádění do provozu.

**VÝSTRAHA** Podle nejnovější evropské legislativy musí implementace vyhovovat příslušným harmonizovaným normám a nařízením pro strojní zařízení. Podle těchto předpisů musí být instalační práce na připojení k elektrické síti, testování zařízení a údržba prováděny výlučně kvalifikovaným a zkušeným technikem.

- Před započítím instalace výrobku zkontrolujte, jestli jsou všechny díly zařízení v pořádku a jsou vhodné pro zamýšlené použití.
- Výrobek není určen pro použití osobami (včetně dětí) se sníženými fyzickými smyslovými nebo mentálními schopnostmi nebo osobami, které nemají dostatečné zkušenosti, či znalosti pro použití tohoto výrobku.
- Děti si s tímto výrobkem nesmějí hrát.
- Nedovolte dětem, aby si hrály s ovládacími prvky výrobku. Ovladače držte mimo dosah dětí.

**VÝSTRAHA** Aby se předešlo nebezpečí, způsobenému neúmyslným resetováním tepelné ochrany zařízení, nesmí být toto zařízení napájeno z externího automatického spínače (např. časovače).

- Pro odpojování systému musí být v napájecím obvodu instalováno zařízení (není součástí této dodávky) s takovou mezerou mezi kontakty v rozepnutém stavu, která zajistí bezpečné odpojení dle kategorie izolace III podle ČSN EN 60664-1.
- Během instalace zacházejte s výrobkem opatrně, aby nedošlo k jeho potlučení, pádům nebo potřísnění různými kapalinami. Výrobek nevystavujte zdrojům tepla nebo otevřenému ohni. Nedodržení výše uvedených pokynů může dojít k poškození výrobku nebo ke zvýšení bezpečnostního rizika nebo chybné funkce. Pokud by k tomu došlo, přerušete ihned instalaci a kontaktujte zákaznický servis.
- Výrobce nenese žádnou zodpovědnost za poškození majetku nebo škody na zdraví osob způsobené v souvislosti s nedodržením montážních instrukcí. V takových případech se záruka na výrobek nevztahuje na vady zařízení.
- Měřená úroveň emisí akustického tlaku je nižší než dB(A).
- Údržba a čištění zařízení, kterou provádí uživatel, musí být provedena zodpovědně.
- Před prací na zařízení (údržba, čištění) vždy zařízení odpojte od napájecí sítě.
- Na zařízení provádějte pravidelné kontroly. Zejména kontrolujte veškerou kabeláž, podložky a podpěry, abyste mohli včas odhalit možné nesrovnalosti, opotřebení nebo poškození. Zařízení nepoužívejte, pokud je na něm nutné provést opravy nebo nastavení. Chybná instalace nebo nesprávné vyvážení systému může mít za následek zranění.
- Použitý obalový materiál výrobku musí být likvidován v souladu s environmentálními předpisy platnými v daném regionu.
- Při řízení brány pomocí jejích ovládacích prvků se nesmí v pracovním prostoru zdržovat žádné osoby.
- Při provádění manévru sledujte bránu a nedopusťte, aby se osoby v jejím okolí dostaly do nebezpečné blízkosti k jejím pohybujícím se částem.
- Zařízení neovládejte, pokud na něm kdokoli pracuje. Před jakoukoli prací na zařízení odpojte napájecí napětí.

## PREVENTIVNÍ OPATŘENÍ PRO INSTALACI

- Před instalací motoru pohonu se ujistěte, že jsou všechny mechanické komponenty v dobrém stavu a správně vyvážené a že se systém pohybuje správně.
- Pokud má brána, která má být automatizována dveře pro chodce, musí být v systému řídicí prvek pro zastavení chodu motoru, pokud nejsou tyto dveře zavřeny.
- Ujistěte se, že jsou ovladače brány v bezpečné vzdálenosti od pohyblivých částí a že je od nich dostatečný rozhled na tyto části. Pokud není použit volič, měly by být ovladače instalovány nejméně 1,5m nad terémem a nesmí být přístupné nepovolaným osobám.
- Pokud je otevření brány řízeno systémem požární ochrany, ujistěte se, že jsou okna o rozměrech větších než 200mm zavřena pomocí řídicích prvků.
- Během manévrů se vyhněte jakýmkoli kontaktům mezi pohybujícími se a pevnými částmi.
- V blízkosti prvku pro manuální ovládání brány umístěte trvalý štítek.
- Po instalaci pohonného motoru se ujistěte, že mechanismus, ochranný systém i všechny manévry fungují správně.

## 2 POPIS VÝROBKU A ÚČEL JEHO POUŽITÍ

Zařízení v této sadě a jeho volitelné příslušenství je součástí domovního automatizovaného systému Nice Home a je určeno pro automatický pohon křídlových bran.

**⚠ POZOR! – Jakýkoli jiný způsob použití systému, který zde není specifikován nebo jeho použití v jiném okolním prostředí než je uvedeno ve specifikaci, není dovoleno.**

Sada sestává ze dvou elektrických servomotorů pro stejnosměrné napětí 24V. Tyto motory mají zařízení pro mechanické uvolnění klíčem, díky němuž je možné bránu při výpadku napájení pohybovat ručně.

Celý systém je řízen řídicí jednotkou. Tato řídicí jednotka je propojena se servomotory a různými zařízeními. Pro komunikaci se používá sběrnice ECS (jeden dvoužilový kabel).

Řídicí jednotka může být napájena napětím 230VAC nebo z fotovoltaického systému SOLEKIT řady Nice Home. Při napájení ze sítě může být pro zálohování použita baterie (mod. PR100 – volitelné příslušenství). Díky této baterii může systém po výpadku napájení provést ještě několik manévřů.

## 3 INSTALACE

krok A

krok B

**⚠ Určitá zařízení a příslušenství uvedená v tomto návodu jsou volitelná a nejsou součástí sady. Koncové dorazy nejsou součástí sady a nepatří do sortimentu produktové řady Nice Home.**

Pro více informací viz produktový katalog Nice Home nebo webové stránky [www.niceforyou.com](http://www.niceforyou.com)

### 3.1 - OVĚŘENÍ VHODNOSTI SYSTÉMU PRO ZVOLENOU BRÁNU A OKOLNÍ PROSTŘEDÍ

- Ujistěte se, že mechanická struktura brány vyhovuje pro automatizaci a brána odpovídá platným předpisům. Technické údaje jsou uvedeny na štítku brány. Tento systém nesmí být používán pro automatizování bran, které nejsou dostatečně pevné a bezpečné. Automatizací není možné odstranit problémy způsobené nevhodnou instalací brány nebo její špatnou údržbou.
- Ručně přesuňte křídla brány oběma směry (otevřít / zavřít) a ujistěte se, že při jejich posunu po celé dráze nedochází k nerovnoměrnostem ve tření (křídla by měla klást po celé dráze stejný odpor).
- Pokud jsou součástí brány i dveře pro chodce, ujistěte se, že nebrání pohybu brány. Pokud je to třeba, nainstalujte vhodné blokování.
- Ručně přesuňte křídlo brány do zavřené polohy – křídlo brány musí zůstat v této poloze a nesmí se samovolně pohybovat.
- Ujistěte se, že je v okolí servomotorů dostatečný prostor pro provedení manuálního uvolnění.
- Ujistěte se, že jsou podklady pro různé součásti systému dostatečně pevné, aby byla zajištěna jejich spolehlivá funkce a nemohly se uvolnit. Pro instalaci fotobuněk zvolte rovný podklad, který zaručuje jejich spolehlivé přiřazení obou jejich částí (vysílací a přijímací - Tx a Rx).

### 3.2 – MEZE POUŽITÍ VÝROBKU

Před započítím instalace proveďte následující kontrolu a ověřte vhodnost použití výrobku podle odstavce 3.3 - Technická charakteristika výrobku:

- Ujistěte se, že odhadovaná životnost zařízení odpovídá vašim požadavkům (odstavec 9.9.3).
- Ujistěte se, že budou respektována veškerá omezení, podmínky a výstrahy uvedené v tomto návodu.

### 3.3 – TECHNICKÁ SPECIFIKACE VÝROBKU

Model	ARIA200M	ARIA400M
Typ výrobku	Elektromechanický servomotor pro automatický pohon bran a dveří	
Použitá technologie	Servomotor 24VDC, převodovka se šroubovými převody, mechanismus pro manuální uvolnění.	
Špičkový krouticí moment	1230Nm	1400Nm
Jmenovitý krouticí moment	300Nm	300Nm
Rychlost (bez zátěže)	20mm/s	16mm/s
Rychlost při jmenovitém krouticím momentu	17mm/s	14mm/s
Maximální provozní zatížení	15 cyklů za hodinu	15 cyklů za hodinu
Maximální doba kontinuálního provozu	4 minuty	4 minuty
Meze použití	Zařízení je možné použít pro brány o hmotnosti do 250kg s křídly o délce do 2,5m.	Zařízení je možné použít pro brány o hmotnosti do 450kg s křídly o délce do 4,5m.
Maximální příkon	24W	24W
Okolní provozní teplota	-20°C ... +50°C	
Ochrana krytím	IP44	
Rozměry / hmotnost	846mm x 98mm, výška 90mm / 5kg	

Model	CLB202	CLB203
Typ výrobku	Řídicí jednotka pro 1 nebo 2 servomotory 24VDC pro automatické ovládání bran, která obsahuje radiový přijímač ECCO5 s dálkovými ovladači.	
Použitá technologie	Deska elektroniky s 8 Bitovým mikrokontrolérem s technologií flash. Součástí řídicí jednotky je i transformátor (není umístěn na desce) pro snížení napájecího napětí na 24V, které je používáno v celém systému řízení brány.	
Síťové napájení	230V ~ (+10% – 15%) 50/60Hz	
Jmenovitý příkon	100W, špičkový výkon 300W podobu max. 2 sekund.	
Záložní napájení	Doporučená baterie PR100	
Výstup pro výstražnou lampu	Pro lampy s napětím 12V, max. 21W a pro připojení interfejsu EL100	

<b>Výstup sběrnice ECS</b>	Výstup s max. počtem 15 jednotek ECS (1 jednotka ECS odpovídá příkonu páru fotobuněk)
<b>Vstup SbS</b>	Pro kontakty typu NO – v klidu rozepnuté (sepnutím kontaktu se spouští příkaz krokování - step-by-step).
<b>Vstup Stop</b>	Pro kontakty typu NO – v klidu rozepnuté a pro kontakty s odporem 8,2kΩ. Nebo pro kontakty typu NC – v klidu sepnuté s rozpoznáváním „normálního“ stavu (jakákoli změna proti uloženému stavu spustí příkaz Stop).
<b>Vstup radiové antény</b>	Kabel RG58 nebo obdobný typ kabelu s impedancí 50Ω.
<b>Maximální délky kabelů</b>	Pro síťový napájecí kabel: 30m, vstupy a výstupy: 20m, anténní kabel: doporučen kratší než 5m (viz poznámky k minimálnímu průřezu a k typu kabelu).
<b>Okolní provozní teplota</b>	-20°C ... +55°C
<b>Montáž</b>	Vertikálně, na stěnu
<b>Ochrana krytím</b>	IP44
<b>Rozměry / hmotnost</b>	180 x 240, výška 110mm / 2,8 kg
<b>Dálkové ovládání</b>	Vysílače ECCO5, řídicí jednotka může přijímat jeden nebo více následujících příkazů: krokování (step-by-step „SbS“) – Částečné otevření – Pouze otevření – Pouze zavření.
<b>Kapacita paměti</b>	Až 250 vysílačů, pokud jsou uloženy v Modu 1 - 250 tlačítek, pokud jsou uloženy v Modu 2.
<b>Dosah dálkového ovladače ECCO5</b>	Od 50 do 100m. Toto rozmezí se mění vlivem překážek nebo elektromagnetických poruch. Je také závislé na pozici instalované přijímací antény ve výstražné lampě.
<b>Programovatelné funkce</b>	Cyklus nebo Celý cyklus (automatické zavření), Funkce chodu motoru Pomalu nebo Rychle. Volitelná doba pauzy během celého cyklu, nastavitelná na 10, 20, 40, 80 sekund. Čtyři nastavitelné režimy funkce Částečného otevření. Detekce překážek podle síly motoru, citlivost nastavitelná ve 4 stupních. Funkce krokování (SbS). Čtyři režimy možného nastavení.
<b>Automatické funkce programu</b>	Automatická detekce zařízení připojených na výstup sběrnice ECS. Automatická detekce typu zařízení pro zastavení - Stop (kontakt NO, NC nebo odpor 8,2kΩ) Automatická detekce úhlu otevření každého z křidel brány. Automatické rozpoznání konfigurace – jeden nebo dva instalované motory.

Pozn.: Z důvodu zlepšování kvality výrobků si společnost NICE S.p.A. vyhrazuje kdykoli, v jakémkoli případě a bez předchozího upozornění právo na úpravy technické specifikace. Výrobce ručí za funkčnost výrobku a za jeho použitelnost pro daný účel. Veškerá technická specifikace se vztahuje k pracovní teplotě 20°C.

### 3.4 – PŘED ZAPOČETÍM INSTALACE

S pomocí **obr. 2** stanovte přibližnou instalační polohu každého ze zařízení systému. Různé díly systému se umísťují podle norem a požadavků uživatele. Připravte si potřebné nářadí a vybavení pro práci. Ujistěte se, že jsou tyto předměty v dobrém stavu a že vyhovují pro ně platným předpisům.

#### Kladení elektrických kabelů:

01. Na **obr. 2** vyhledejte připojení komponentů systému k řídicí jednotce a které svorky jsou pro toto připojení určeny.

**⚠ Ke sběrnici ESC mohou být připojena pouze zařízení, používající tuto technologii.**

Sběrnice ECS umožňuje připojení většího množství zařízení na jeden dvoužilový kabel.

Propojení mezi zařízeními může být v konfiguraci „**kaskáda**“, „**hvězda**“ nebo v **kombinaci** těchto zapojení.

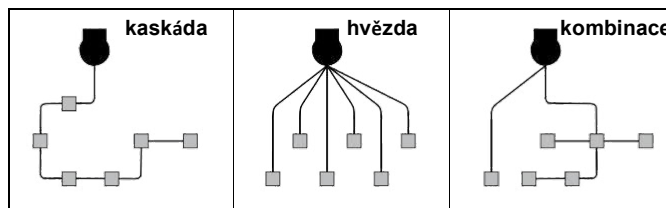

02. Na **obr. 2** je uvedeno umístění kabeláže v okolním prostředí (doporučuje se nakreslit si zákazníkovo konkrétní rozložení na papír tak, aby byly splněny uvedené podmínky a potom podle tohoto výkresu postupovat).

03. S použitím **TAB. 2** vyberte vhodný typ kabelu: **⚠ Délka kabelu nesmí překračovat uvedené maximum.**

TAB. 2 – Typy kabelů (viz obr. 2)		
Obvod	Průřez/typ kabelu	Maximální dovolená délka
<b>A</b> Napájecí přívod 230VAC, 50/60Hz	3 x 1,5mm <sup>2</sup> (není součástí dodávky)	30m *
<b>B</b> Výstup pro výstražnou lampu	2 x 0,5mm <sup>2</sup>	20m
<b>C</b> Radiová anténa	Stíněný kabel RG58	20m (doporučeno < 5 m)
<b>D</b> Sběrnice ECS – vstup/výstup	2 x 0,5mm <sup>2</sup>	20m **
<b>E</b> Vstup pro funkci Stop	2 x 0,5mm <sup>2</sup>	20m **
<b>F</b> Vstup pro SbS (krokování)	2 x 0,5mm <sup>2</sup>	20m **
<b>G</b> Výstupy pro motory M1 a M2	3 x 1mm <sup>2</sup>	10m

\* Použití napájecího kabelu delšího než 30m je možné, pokud se zvýší jeho průřez (konzultujte toto zvětšení s odborníkem). V blízkosti zařízení potom musí být provedeno uzemnění.

\*\* Pro sběrnici ECS (1), funkci Stop a vstup SbS je možné použít jeden společný vícežilový kabel s průřezem žil 0,5mm<sup>2</sup> (pokud je to účelné). Například: funkce Stop a SbS mohou být připojeny na vodič KS100 a mohou tedy být vedeny jedním kabelem.

**(1) POZOR! – Kabely sběrnice ECS nesmí být, z důvodu elektromagnetického rušení, vedeny společně s kabely od motorů.**

**POZOR! – Použité kabely musí být vhodné do prostředí, ve kterém jsou instalovány. Příklad: kabel typu H03VV-F je určen pro vnitřní prostředí. Kabel typu H07RN-F je určen pro venkovní prostředí.**

### 3.5 – INSTALACE SERVOMOTORŮ ARIA model 200M/400M a ŘÍDICÍ JEDNOTKY model CLB 202/203

- ⚠** • Všechny instalační a údržbové práce musí být prováděny při vypnutém napájení. Pokud je instalována záložní baterie, musí být také odpojena.
- Nesprávná instalace může mít za následek vážné fyzické zranění osob, které za zařízení pracují nebo je používají.
  - Před prvním spuštěním systému je nutné provést kontrolu podle odstavce 3.1.
  - Pro správnou funkci systému je nutné instalovat mechanické dorazy koncových poloh (tyto dorazy nejsou součástí dodávky) na zemi nebo na stěně. Tyto dorazy musí být umístěny v krajních polohách pro otevření a zavření křidel brány.

#### 3.5.1 – INSTALACE SERVOMOTORŮ ARIA 200M/400M

01. Ověřte si skutečné rozměry servomotoru (**krok 01 - obr. 3**).
02. Zvolte směr podpěry, která bude použita na pozici "C" (**krok 02 - obr. 3**).
03. Zvolte pozici "A" v **TAB. 1 (krok 03 - obr. 3)**.
04. Zvolte instalační pozici předních a zadních podpěr. Potom dočasně zajistěte zadní podpěru (**krok 04 - obr. 3**). Zkontrolujte podložku, zda je dostatečně pevná.
05. Pokud není instalován doraz na zavření na zemi, instalujte limitní spínač podle **kroku 05 - obr. 3**.
06. Upevněte servomotor k přední podpěře (**krok 06 - obr. 3**).
07. Nasadte servomotor na zadní podpěru a zajistěte ji podložkou, šroubem a maticí (**krok 07 - obr. 3**).
08. Pohybuje servomotorem, až bude podpěra v kontaktu s křídlem brány. Pak ji dočasně zajistěte (**krok 08 - obr. 3**).
09. Manuálně uvolněte servomotor (**krok 09 - obr. 3**).
10. Proveďte několik ručních otevření a zavření brány – zkontrolujte přítom hladký a rovnoměrná chod křidel brány. Pokud je to třeba nastavte limitní spínač servomotoru pomocí imbusového klíče (**krok 10 - obr. 3**).
13. Zajistěte podpěry permanentně k zemi, stěnám, sloupkům a k bráně (**krok 11 - obr. 3**).
12. Zajistěte manuálně servomotor (**krok 12 - obr. 3**).
14. **Opakujte celou operaci i pro druhý servomotor.**

#### 3.5.2 – INSTALACE ŘÍDICÍ JEDNOTKY CLB 202/203

01. Jednotku instalujte na takovém místě, aby jí nehrozilo mechanické poškození a aby byla, pokud možno, v blízkosti brány (co nejkratší délka kabelů).
02. Pomocí šroubováku jednotku odkrytujte (**krok 01 - obr. 5**).
03. Instalujte kabelové trubky tak, aby mohly být kabely zavedeny do jednotky.
04. Vyrvejte otvory pro kabely do krytu jednotky (**krok 02 - obr. 5**).
05. Označte si místa pro připevnění jednotky na stěnu, potom vyvrtejte příklepovou vrtačkou otvory pro hmoždinky. Použijte vidiový vrták o průměru 6mm. Nakonec jednotku přišroubujte pomocí vhodných šroubů (**krok 03 - obr. 5**).
06. Před zavřením krytu řídicí jednotky připojte kabeláž - viz kapitolu č. 4 a **obr. 7**.
07. Nasadte kryt jednotky - viz **obr. 8**.

**Nyní je možné nainstalovat příslušenství systému:** fotobuňky PH200 > odst. 3.6 (obr. 6), Výstražnou lampu FL200 > odst. 3.7 (obr. 7). Prostatní, volitelné, příslušenství viz příslušný návod s instrukcemi.

### 3.6 – INSTALACE FOTOBUNĚK model PH200 (obr. 5)



PH200

- ⚠** • Každou z fotobuněk instalujte do výšky 40/60cm nad terénem. • Instalujte fotobuňky proti sobě na protilehlých stranách monitorované zóny. • Fotobuňky instalujte v co nejmenší možné vzdálenosti od brány (maximální vzdálenost je 15cm) • Přívodní kabely musí být chráněny instalační trubkou. • Vysílací fotobuňka (TX) musí být nasměrována přesně proti fotobuňce přijímací (RX) – maximální nepřesnost nasměrování 5°. Pro instalaci viz **obr. 5**.

### 3.7 – INSTALACE VÝSTRAŽNÉ LAMPY model FL200 (obr. 6)



FL200

- ⚠** • Výstražná lampa musí být umístěna v blízkosti brány na viditelném místě. Připevnění je možné k horizontální i vertikální podložce. • Při připojení není nutné dodržovat polaritu přívodu. Kabel k anténě musí být připojen podle **obr. 7** (stínění a střední vodič). Pro instalaci viz **obr. 6**.



#### 4.1 – ELEKTRICKÉ PŘIPOJENÍ K ŘÍDICÍ JEDNOTCE (obr. 7)

01. Ke svorkám řídicí jednotky připojte zařízení a další komponenty navržené pro použití v systému (volitelné díly nejsou součástí balení) – viz **obr. 7. U veškerého příslušenství není třeba dodržovat polaritu. Výjimku tvoří stíněný anténní kabel, který musí být zapojen podle obrázku. Pro připojení servomotorů viz detail na obr. 8.**

#### 4.2 – PŘIPOJENÍ NAPÁJENÍ

• **Pro funkční testy a programování** použijte dodaný kabel. Jeho zástrčku připojte do elektrické zásuvky. Pokud není žádná zásuvka v dostatečné blízkosti od systému, je pro tyto účely možné použít prodlužovací kabel.

• **Pro testování a uvádění systému do provozu** (trvalé připojení) musí být řídicí jednotka připojena k síti permanentním způsobem.

**⚠ POZOR!** – Trvalé připojení systému k elektrické síti nebo náhrada dodávaného kabelu **MUSÍ** být provedena výlučně kvalifikovaným elektrikářem a v souladu s platnými normami a následujícími instrukcemi.

- U venkovních instalací – celý kabel musí být chráněn trubkou. Tento kabel může být nahrazen kabelem typu H07RN-F.

- V napájecím okruhu musí být zapojeno zařízení, které zajistí spolehlivé a bezpečné odpojení napětí od systému. Toto zařízení musí mít v rozepnutém stavu mezeru mezi kontakty, která zajistí bezpečné odpojení dle kategorie izolace III podle ČSN EN 60664-1. Toto zařízení musí být z bezpečnostních důvodů umístěno v dosahu systému. Pokud toto zařízení není ve viditelné pozici, musí být uzamykatelné ve vypnuté poloze.



#### 5.1 – TLAČÍTKA NA ŘÍDICÍ JEDNOTCE

Řídicí jednotka má tři programovací tlačítka a odpovídající LED:

**Tlačítka P1, P2, P3 a LEDs L1, L2, L3 (obr. 9)**

**P1** = ukládání radiových vysílačů do paměti

**P2** = volba rychlosti – pomalu/rychle (odst. 5.6.1)

**P3** = volba provozního cyklu - poloautomatický/automatický (odst. 5.6.2)

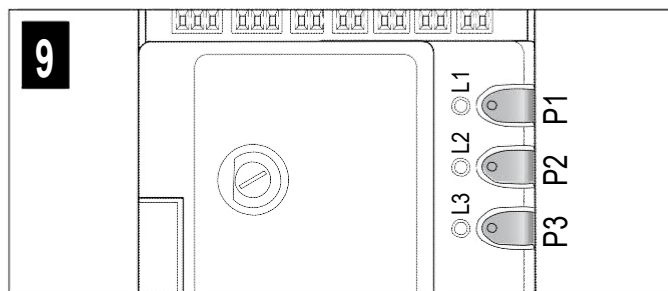

#### 5.2 – KONTROLA PO INICIALIZACI

Po zapnutí řídicí jednotky je třeba provést několik jednoduchých kontrol:

01. **Kontrola na řídicí jednotce (obr. 10) – kontrola LED sběrnice ECS (LED by měla blikat 1x za sekundu).**

02. **Kontrola fotobuněk Tx a Rx (obr. 11).** Zkontrolujte, jestli bliká LED **SAFE**: Způsob blikání není při této kontrole důležitý (závisí na dalších faktorech). LED však nesmí být trvale zhasnuta nebo trvale rozsvícena.

03. Pokud je výsledek testu neúspěšný, odpojte napájení řídicí jednotky a zkontrolujte zapojení příslušných okruhů. Další užitečné informace najdete v kapitole 9.9 a 10.

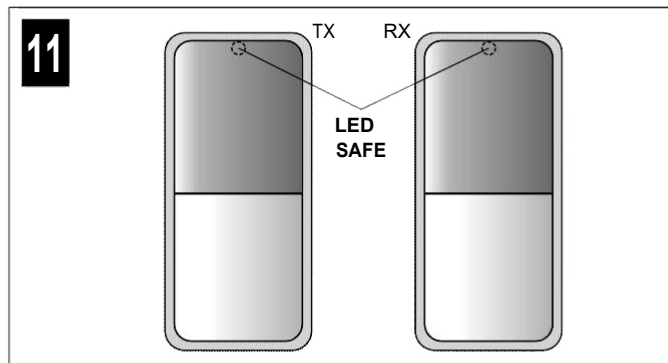
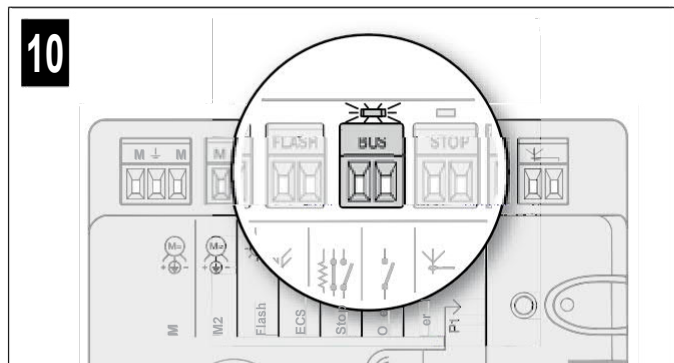

#### 5.3 – ULOŽENÍ PŘIPOJENÝCH ZAŘÍZENÍ DO PAMĚTI

Po dokončení inicializační kontroly (odst. 5.2), je třeba do řídicí jednotky uložit zařízení připojená ke sběrnici **ESC** a ke vstupu **Stop**, aby je tato jednotka rozpoznala.

01. **Na řídicí jednotce (obr. 12)** stiskněte a podržte tlačítko **P2** na dobu minimálně 3 sekund. Potom toto tlačítko uvolněte.

02. Počkejte několik sekund, než se dokončí fáze „učení“ řídicí jednotky.

03. **Na řídicí jednotce (obr. 13)** musí po dokončení rozpoznávací procedury trvale svítit LED **Stop** a LED **L2** musí zhasnout. LED sběrnice **ECS** musí blikat 1x za sekundu. Pokud LED **L2** bliká, jedná se o chybu - viz kapitolu č. 10.

**⚠ Kdykoli je do systému doplněna nebo odebrána fotobuňka, je nutné znovu provést proceduru rozpoznávání připojených zařízení.**

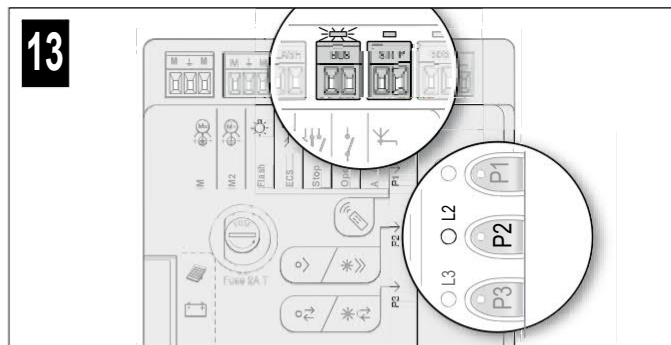
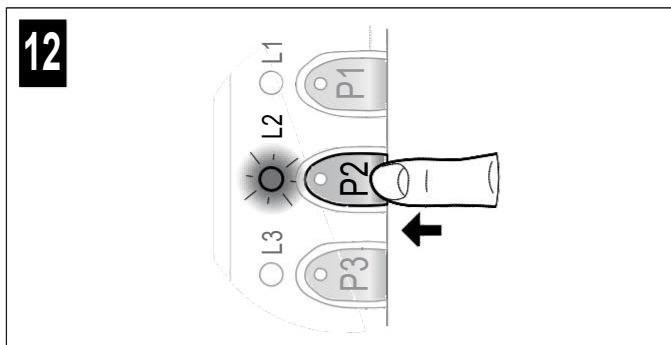

### 5.4 - UKLÁDÁNÍ ÚHLŮ OTEVŘENÍ A ZAVŘENÍ KŘÍDEL BRÁNY DO PAMĚTI JEDNOTKY

Po rozpoznání připojených zařízení (odst. 5.3) musí řídicí jednotka získat informace o úhlech otevření a zavření křidel brány. V této fázi systém načítá úhel otevření křídla od místa dorazu pro zavření k dorazu pro otevření. Proto je přítomnost těchto pevných a spolehlivých dorazů nezbytná.

**01.** Manuálně uvolněte servomotory (obr. 14) a dejte křídla brány do středu jejich dráhy, aby bylo možné je zavřít nebo otevřít. Potom motory mechanicky zajistíte (obr. 15).

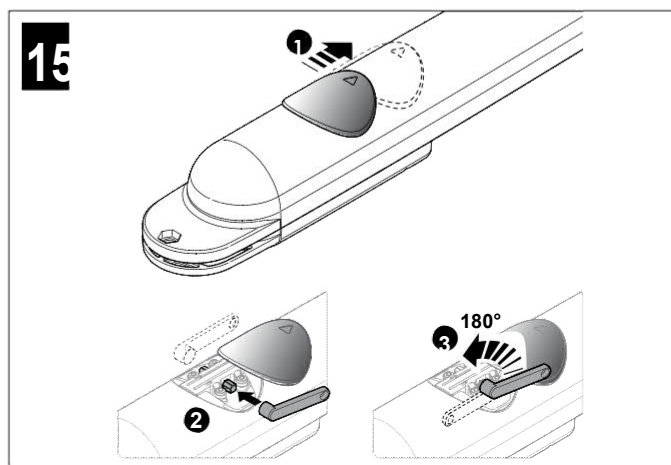
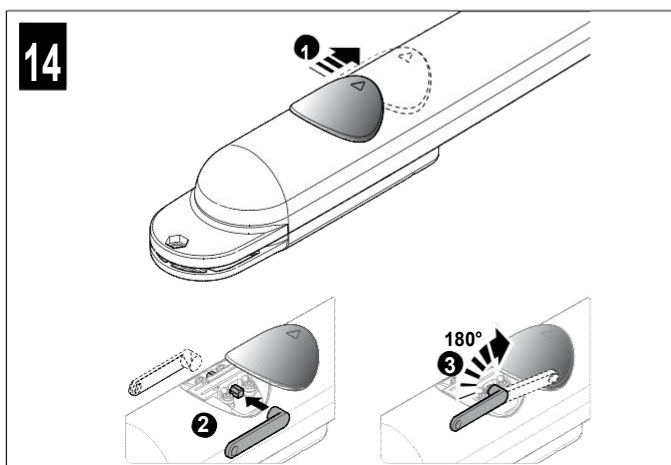

**02. Na řídicí jednotce (obr. 16) stiskněte a uvolněte tlačítko P3:** počkejte, až řídicí jednotka provede uložení: Zavření motoru M1 k mechanickému dorazu, zavření motoru M2 k mechanickému dorazu, otevření motoru M2 a motoru M1 k mechanickému dorazu, plné zavření motorů M1 a M2.

**⚠** Pokud prvním manévrem jednoho nebo obou křidel brány není zavření, stiskněte a uvolněte tlačítko P3 na řídicí jednotce (obr. 16). Tím se zastaví fáze ukládání. Potom změňte polaritu motoru / motorů, které provedly otevření (zaměňte hnědý a modrý vodič) - obr. 17.

**⚠** Pokud prvním motorem, který provádí manévr zavření, není motor M1, stiskněte a uvolněte tlačítko P3 na řídicí jednotce (obr. 16). Tím se zastaví fáze ukládání. Potom zaměňte svorky motorů na řídicí jednotce (obr. 18).

**⚠** Pokud je během fáze ukládání aktivováno jakékoli zařízení (fotobuňka, klávesnice, tlačítko P3, atd.), dojde k automatickému přerušení fáze „učení“ a tato fáze bude muset být opakována.

**⚠** Pokud bliká LED L3 na konci vyhledávání uložených zařízení, znamená to chybu: viz odst. 9.10.3.

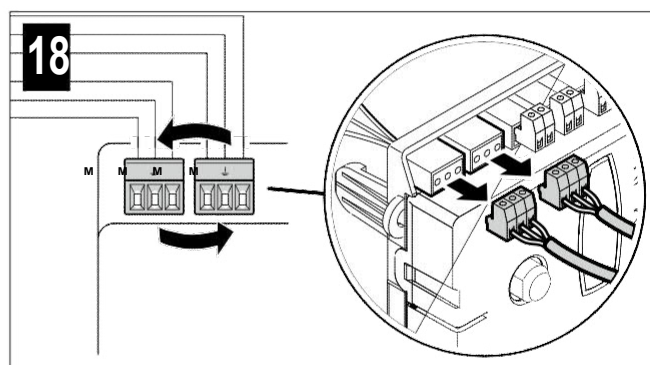
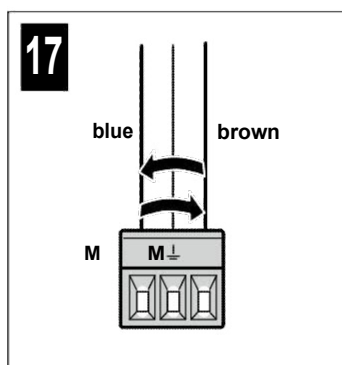
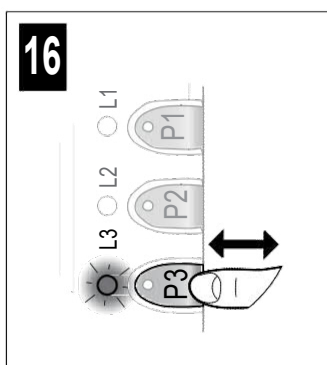

### 5.5 – UKLÁDÁNÍ PRVNÍHO VYSÍLAČE (DÁLKOVÉHO OVLADAČE)

Řídicí jednotka obsahuje radiový přijímač signálu z vysílačů ECCO5 (různé modely): Před provedením zbývajících kroků je třeba uložit první ovladač v Modu 1 – viz následující proceduru.

Pro uložení dalších ovladačů – viz odst. 9.3.

**⚠ Před spuštěním procedury si prostudujte uvedené časy jednotlivých procedur.**

Tato procedura umožňuje současné uložení všech tlačítek ovladače prostřednictvím automatického přiřazení příkazů podle následující TAB. 1.

Vysílač uložený v Modu 1 může ovládat pouze jeden automatický systém.

**TAB. 1**

TL.	Přiřazený příkaz
T1	Krokování / step-by step (SbS)
T2	Otevření pro chodce
T3	Pouze otevření
T4	Pouze zavření
T5	V této aplikaci nepoužito

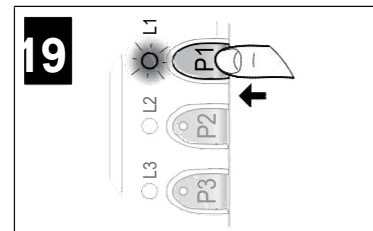
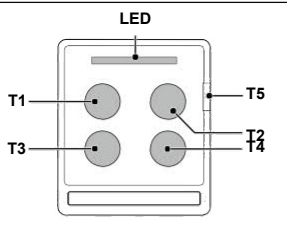

**Procedura ukládání**

- 01. Na řídicí jednotce (obr. 19) stiskněte a podržte tlačítko **P1** na dobu 3 sekund. Jakmile se rozsvítí LED **L1**, tlačítko uvolněte.
- 02. Do 10 sekund od uvolnění tohoto tlačítka stiskněte a podržte na 3 sekundy jakékoli tlačítko na dálkovém ovladači, který chcete uložit do paměti jednotky. Pokud je procedura ukládání úspěšná, zabliká 3x LED P1 (na řídicí jednotce).
- 03. Pro uložení dalších ovladačů opakujte do deseti sekund krok 02. Jinak se fáze ukládání automaticky ukončí.

**5.6 – ZÁKLADNÍ NASTAVENÍ**

**5.6.1 – Volba rychlosti křídla brány**

Rychlost manévru otevření a zavření křídel brány může být ve dvou stupních pomalu nebo rychle. Nastavená volba je indikována rozsvícením nebo zhasnutím LED L2 na řídicí jednotce – obr. 20:

Pokud LED **L2 nesvítí**, je nastavena malá rychlost.  
 Pokud LED **L2 svítí**, je nastavena vyšší rychlost.

**Postup nastavení rychlosti brány**

- 01. Stiskněte a uvolněte několikrát **tlačítko P2**, dokud LED L2 nezůstane nepřerušovaně svítit nebo nezhasne (obr. 20).

**5.6.2 – Volba provozního cyklu křídel brány**

Jako provozní cyklus otevření a zavření brány může být nastaven buď **jednoduchý cyklus** (poloautomatický) nebo **celý cyklus** (automatický). Nastavená volba je indikována rozsvícením nebo zhasnutím LED L3 na řídicí jednotce – obr. 20:

Pokud LED **L3 nesvítí**, je nastavena volba **jednoduchého cyklu** (poloautomatický režim) – prvním stiskem tlačítka ovladače se brána otevírá a zůstává otevřena, dokud není zadán další příkaz (na zavření).  
 Pokud LED **L3 svítí**, je nastavena volba **celého cyklu** (automatický režim) - prvním stiskem tlačítka ovladače se brána otevírá a po uplynutí nastavené Doby pauzy se zavírá. Pro nastavení Doby pauzy viz odst. 9.1.1.

**Procedura výběru požadovaného cyklu**

- 01. Několikrát stiskněte a uvolněte **tlačítko P3**, dokud LED L3 zůstane nepřerušovaně svítit nebo zhasne (obr. 21).

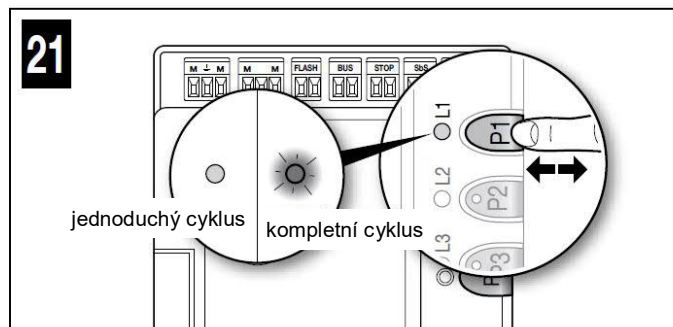
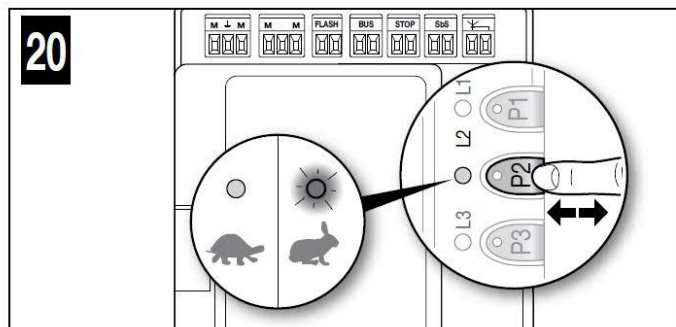



**⚠ POZOR!** – Systém musí být testován zkušeným a kvalifikovaným technikem, který je zodpovědný za provedené testy a jejich rozsah. Při stanovení rozsahu testů musí být brán ohled na možná rizika a musí být dodrženy všechny platné předpisy. Zejména pak požadavky norem EN 13241-1, EN 12445 a EN 12453, kde jsou uvedeny metody testování automatických bran.

### 6.1 - TESTOVÁNÍ

01. Ujistěte se, že jsou při testování dodržovány všechny bezpečnostní zásady uvedené v kapitole 1 tohoto návodu.
02. Pomocí místního nebo dálkového ovladače zkontrolujte funkci otevírání a zavírání brány. Směr pohybu křidel brány přitom musí odpovídat zadanému příkazu. Několikrát zkuste bránu otevřít a zavřít. Její pohyb musí být plynulý bez zasekávání a zvýšeného tření.
03. Zkontrolujte funkci všech bezpečnostních prvků (fotobuňky, prvky sensitive edges – ochrana proti přiskřípnutí, atd.). Při aktivaci kteréhokoli zařízení na sběrnici ECS se musí rozsvítit příslušná indikační LED na řídicí jednotce. Tato LED v okamžiku aktivace zařízení vydá delší bliknutí, čímž potvrzuje, že řídicí jednotka informaci přijala.
04. Pro otestování fotobuněk použijte kolík o průměru 5cm a délce 30cm, kterým přerušíte neviditelný infračervený paprsek mezi fotobuňkami. Tuto zkoušku proveďte nejprve na straně vysílací TX, potom na straně přijímací RX a potom uprostřed mezi oběma fotobuňkami. Ve všech výše popsaných případech musí dojít ke změně z aktivního stavu do neaktivního a naopak. Ujistěte se, že při provedení této akce řídicí jednotka při zavírání invertuje pohyb brány.
05. Proveďte měření síly zavírání dle EN 12445 a EN 12453. Pokud je zavírací síla motoru systémem kontrolována z důvodu bezpečnosti před seveřením projíždějících vozidel nebo procházejících osob, proveďte její nastavení s nejvyšší možnou pečlivostí.

### 6.2 – UVEDENÍ DO PROVOZU

**Tato operace může být provedena až po dokončení všech testovacích procedur. Jakákoli provizoria jsou přísně zakázána.**

01. Vytvořte technickou dokumentaci systému, která obsahuje minimálně tyto následující dokumenty: Přehledové schéma systému (viz příklad na obr. 3), schéma elektrického zapojení (viz příklad na obr. 5), hodnocení rizik a jejich eliminace, prohlášení o shodě výrobce pro všechna použitá zařízení.
02. Na bránu umístěte štítek, na kterém budou uvedeny alespoň tyto údaje: Typ systému, jméno a adresa dodavatele (odpovědného za uvedení do provozu), sériové číslo, rok instalace a označení CE.
03. Na bránu instalujte štítek (který je obsažen v balení), kde je uveden postup manuálního uvolňování a zajištění servomotoru.
04. Majiteli systému předejte vyplněné Prohlášení o shodě (použijte přílohu č. 1).
05. Připravte a majiteli systému předejte Plán údržby (kapitola 11 – oddělitelná příloha).
06. Připravte a majiteli systému předejte Plán údržby, kde jsou obsaženy všechny instrukce pro údržbu pro všechny použité součásti systému.
07. Před spuštěním systému se ujistěte, že je budoucí uživatel adekvátně poučen o rizicích, která mohou nastat v souvislosti s používáním systému.

## 7 ÚDRŽBA

**Údržbové práce na výrobku musí být prováděny v souladu se všemi bezpečnostními zásadami uvedenými v tomto návodu a podle platných norem a zákonů.**

Systém nevyžaduje žádnou speciální údržbu. 1 x za půl roku je doporučeno zkontrolovat funkci všech částí.

Pro tuto kontrolu je vhodné použít postup uvedený v odstavci 6.1. Pokud jsou instalována další zařízení, postupujte podle odpovídajícího Plánu údržby.

## 8 ZNEŠKODNĚNÍ ODPADU

**Tento výrobek je nedílnou součástí automatického systému a musí být likvidován v souladu s platnými environmentálními předpisy.**

Na konci životnosti výrobku je nutné provést jeho kvalifikované rozebrání a vytřídění odpadu.

Zařízení je vyrobeno z různých druhů materiálu - některé z nich je možné recyklovat, jiné je nutné zničit. Způsob likvidace se řídí předpisy platnými v daném regionu.

**Upozornění!** – některé komponenty výrobku mohou obsahovat znečišťující nebo nebezpečné substance, které by mohly poškodit životní prostředí a nepříznivě ovlivnit zdravotní stav osob.

Jak je patrné z tohoto symbolu, výrobek není možné vhazovat do běžného domovního odpadu. Tento odpad je nutno vytřídít v souladu s platnými předpisy v daném regionu a nebo celý výrobek vrátit svému dodavateli.



**Pozor!** Nedodržením místních environmentálních předpisů a nelegální likvidací výrobku se vystavujete vysokým pokutám.

## 9 DALŠÍ INFORMACE

### 9.1 – POKROČILÉ NASTAVENÍ

#### 9.1.1 – Nastavení parametrů (použití ovladače uloženého v Modu 1)

Dálkový ovladač může být použit pro nastavení řady parametrů řídicí jednotky:

- **Doba pauzy:** Doba, během které křídla brány zůstávají otevřená před automatickým zavřením (pokud je nastaven režim Celý cyklus), viz odst. 9.1.1.1.
- **Otevření pro chodce:** Režim částečného otevření křídel brány pro chodce, viz odst. 9.1.1.1.
- **Síla motoru:** maximální Síla, kterou motor pohybuje křídlem brány. Pokud je tato síla překročena, řídicí jednotka vyhodnotí tento stav jako překážku a křídla brány se zastaví. Následně jednotka invertuje směr pohybu, viz odst. 9.1.1.1
- **Režim krokování (SbS):** Sekvence pohybu křídla brány přiřazená každému kroku, viz odst. 9.1.1.1.
- **Konfigurace vstupu pro funkci krokování (SbS):** Sekvence pohybů brány při každém stisku tlačítka. Viz odst. 9.1.1.1.
- **Konfigurace výstupu pro výstražnou lampu:** Provádí se podle Tabulky4.
- **Uvolnění mechanického pnutí Motoru 1 a Motoru 2 po zavření:** Nastavuje dobu krátké reverzace motoru po provedení manévru zavření. Tato funkce slouží pro uvolnění mechanického pnutí po zavření, viz odst. 9.1.1.2.
- **Uvolnění mechanického pnutí Motoru 1 a Motoru 2 po otevření:** Nastavuje dobu krátké reverzace motoru po provedení manévru otevření. Tato funkce slouží pro uvolnění mechanického pnutí po zavření, viz odst. 9.1.1.2.

Nastavení může být upraveno pomocí libovolného ovladače uloženého v Modu 1 (dodávaný ovladač, viz odstavec 9.3.1). Pokud není žádný ovladač uložený v Modu 1, je možné jeden z ovladačů uložit v tomto modu pouze pro účely programování a potom toto nastavení zrušit (viz odstavec 9.4).

#### 9.1.1.1 – Procedura nastavení parametrů: Doba pauzy - Otevření pro chodce – Síla motoru - Režim krokování

Všechny parametry mohou být nastaveny podle potřeby s výjimkou parametru Síla motoru, který vyžaduje speciální pozornost:

- **Nepoužívejte příliš velkou sílu pro kompenzaci abnormálního tření po dráze brány:**  
Nadměrná síla může nepříznivě ovlivnit funkci bezpečnostního systému nebo může dojít k poškození brány.
- Pokud je funkce síly motoru pro redukci síly nárazu, proveďte znovu po každém nastavení její měření v souladu s normami EN 12445 a EN 12453.
- Pokud změněné okolní podmínky ovlivňují funkci brány, je nutné změnit nastavení odpovídajících parametrů.

**⚠ Před pokračováním zkontrolujte parametr, který má být upraven (TAB. 2) a akci, která má být provedena:**

**01. Na vysílači (obr. 22) stiskněte a přidržte současně tlačítka T1 a T2 na dobu 5 sekund. Potom je uvolněte.**

**02. Do tří sekund po uvolnění proveďte modifikaci požadovaného parametru uvedenou v TAB. 2.**

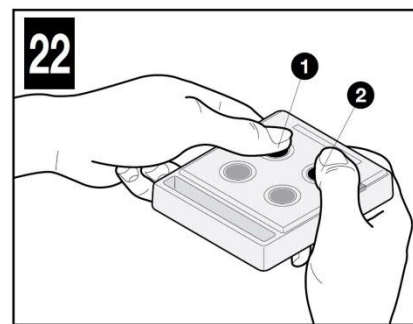

TAB. 2

Parametry	Hodnota	Počet bliknutí výstražné lampy	Použité tlačítko ovladače	Provedená akce
Doba pauzy	10 sekund	1	T1	Stiskněte T1 1x
	20 sekund *	2	T1	Stiskněte T1 2x
	40 sekund	3	T1	Stiskněte T1 3x
	80 sekund	4	T1	Stiskněte T1 4x
Otevření pro chodce	Částečné otevření křídla 1	1	T2	Stiskněte T2 1x
	Plné otevření křídla 1 *	2	T2	Stiskněte T2 2x
	Otevření obou křídel na 1/4	3	T2	Stiskněte T2 3x
	Otevření obou křídel na 1/2	4	T2	Stiskněte T2 4x
Síla motoru	Nízká	1	T3	Stiskněte T3 1x
	Vyšší *	2	T3	Stiskněte T3 2x
	Střední	3	T3	Stiskněte T3 3x
	Velká	4	T3	Stiskněte T3 4x
Krokování	Otevření - Stop - Zavření - Stop	1	T4	Stiskněte T4 1x
	Otevření - Stop - Zavření - Otevření *	2	T4	Stiskněte T4 2x
	Otevření - Zavření - Otevření - Close	3	T4	Stiskněte T4 3x
	Pouze Otevření	4	T4	Stiskněte T4 4x

\* Tovární hodnoty

### 9.1.1.2 – Procedura nastavení parametrů: Konfigurace vstupu pro krokování – výstup pro výstražnou lampu – uvolnění mechanického pnutí motoru 1 a 2 po zavření - uvolnění mechanického pnutí motoru 1 a 2 po otevření

⚠ Před provedením zkontrolujte parametr, který chcete upravit podle TAB. 3 a akci, kterou provádíte:

**01. Na ovladači (obr. 23) stiskněte současně a přidržte tlačítka T1 a T3 na dobu 5 sekund, potom tlačítka uvolněte.**

**02. Do tří sekund po uvolnění proveďte modifikaci požadovaného parametru uvedenou v TAB. 3.**

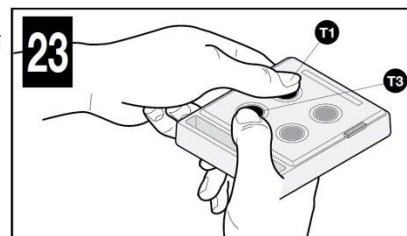

**TAB. 3**

Parametr	Hodnota	Počet bliknutí výstražné lampy	Použité tlačítko ovladače	Provedená akce
Konfig. vstupu Krokování	Režim krokování *	1	T1	Stiskněte T1 1x
	Otevření pro chodce	2	T1	Stiskněte T1 2x
Konfigurace Výstražné lampy	Výstražná lampa *	1	T2	Stiskněte T2 1x
	Osvětlení vchodu/vjezdu	2	T2	Stiskněte T2 2x
	Indikátor otevření brány	3	T2	Stiskněte T2 3x
Uvolnění pnutí motorů 1 a 2 po zavření	Bez uvolnění pnutí *	1	T3	Stiskněte T3 1x
	0,1 sekundy (minimum)	2	T3	Stiskněte T3 2x
	0,2 sekundy	3	T3	Stiskněte T3 3x
	0,3 sekundy	4	T3	Stiskněte T3 4x
	0,4 sekundy (průměr)	5	T3	Stiskněte T3 5x
	0,5 sekundy	6	T3	Stiskněte T3 6x
	0,6 sekundy	7	T3	Stiskněte T3 7x
	0,7 sekundy (maximum)	8	T3	Stiskněte T3 8x
Uvolnění pnutí motorů 1 a 2 po otevření	Bez uvolnění pnutí *	1	T4	Stiskněte T4 1x
	0,1 sekundy (minimum)	2	T4	Stiskněte T4 2x
	0,2 sekundy	3	T4	Stiskněte T4 3x
	0,3 sekundy	4	T4	Stiskněte T4 4x
	0,4 sekundy (průměr)	5	T4	Stiskněte T4 5x
	0,5 sekundy	6	T4	Stiskněte T4 6x
	0,6 sekundy	7	T4	Stiskněte T4 7x
	0,7 sekundy (maximum)	8	T4	Stiskněte T4 8x

\* Tovární hodnoty

#### 9.1.2 - Ověření hodnot pro každý parametr (použijte ovladač uložený v Modu 1)

Nastavení může být upraveno pomocí libovolného ovladače uloženého v Modu 1 (dodávaný ovladač, viz odstavec 9.3.1). Pokud není žádný ovladač uložený v Modu 1, je možné jeden z ovladačů uložit v tomto modu pouze pro účely programování a potom toto nastavení zrušit (viz odstavec 9.4).

##### 9.1.2.1 – Procedura ověření parametrů – Otevření pro chodce – Síla motorů - Režim krokování

⚠ Před pokračováním zkontrolujte parametr, který má být upraven podle TAB. 4 a akci, která má být provedena.

**01. Na dálkovém ovladači (obr. 24) stiskněte současně a přidržte tlačítka T1 a T2 na dobu 5 sekund. Potom je uvolněte.**

**02. Do tří sekund po uvolnění proveďte modifikaci požadovaného parametru uvedenou v TAB. 4.**

**03. Jakmile začne výstražná lampa blikat, spočítejte počet bliknutí. V TAB. 2**

odečtěte hodnotu odpovídající počtu bliknutí.

**TAB. 4**

Parametr	Akce, která má být provedena
Doba pauzy	Stiskněte a přidržte tlačítko T1
Otevření pro chodce	Stiskněte a přidržte tlačítko T2
Síla motoru	Stiskněte a přidržte tlačítko T3
Funkce krokování	Stiskněte a přidržte tlačítko T4

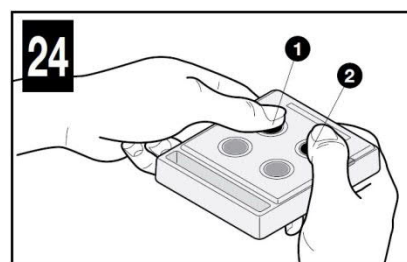

##### 9.1.2.2 - Procedura ověření parametrů: Uvolnění mechanického pnutí motoru 1 po zavření - Uvolnění mechanického pnutí motoru 1 po otevření - Uvolnění mechanického pnutí motoru 2 po zavření - Uvolnění mechanického pnutí motoru 2 po otevření

**01. Na dálkovém ovladači (obr. 25) stiskněte současně a přidržte tlačítka T1 a T3 na dobu 5 sekund. Potom je uvolněte.**

**02. Do tří sekund po uvolnění proveďte modifikaci požadovaného parametru uvedenou v TAB. 5.**

**03. Jakmile začne výstražná lampa blikat, spočítejte počet bliknutí.**

V TAB. 3 odečtěte hodnotu odpovídající počtu bliknutí.

**TAB. 5**

Parametr	Akce, která má být provedena
Uvolnění motoru 1 po zavření	Stiskněte a přidržte tlačítko T1
Uvolnění motoru 1 po otevření	Stiskněte a přidržte tlačítko T2
Uvolnění motoru 2 po zavření	Stiskněte a přidržte tlačítko T3
Uvolnění motoru 2 po otevření	Stiskněte a přidržte tlačítko T4

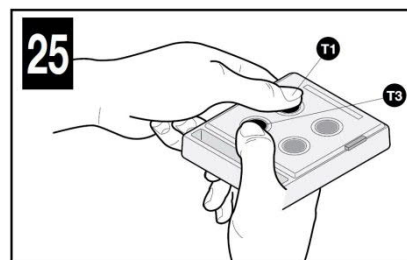

## 9.2 – PŘÍDÁVÁNÍ A ODEBÍRÁNÍ ZAŘÍZENÍ

Jednotlivá zařízení je možné přidávat nebo odebrat ze systému kdykoli. Pokud jsou zařízení přidávána, je nutné ověřit jejich kompatibilitu se systémem ARIA 200M/400M. Pro další informace viz technickou podporu Nice.

### 9.2.1 – Ukládání přidaných zařízení

Rozpoznávání zařízení připojených ke sběrnici ECS a ke vstupu Stop se obvykle provádí během instalační fáze. Pokud jsou ale některá zařízení přidávána nebo odebrána dodatečně, je nutno provést následující proceduru:

01. Na řídicí jednotce stiskněte a přidržte  **tlačítko P2 (obr. 26)** na dobu minimálně 3 sekund, potom je uvolněte.
02. Počkejte několik sekund, až řídicí jednotka dokončí rozpoznávání zařízení: LED L2 zhasne. Pokud se tato LED rozblíká, znamená to chybu – pro řešení problému viz kapitolu č. 10.
03. Po provedeném přidání nebo odebrání zařízení je nutné celý systém znovu otestovat (odst. 6.1).

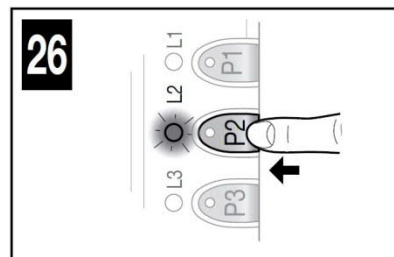

## 9.3 – UKLÁDÁNÍ DALŠÍCH OVLADAČŮ

V řídicí jednotce je instalován radiový přijímač signálu z ovladačů ECCO5 (různé modely). Tyto dodané ovladače nejsou z výroby uloženy v paměti řídicí jednotky. Proto je nutné nejprve uložit první ovladač (odst. 5.5). Pro uložení dalších ovladačů je možné použít jednu zvolenou proceduru (Mod 1 nebo Mod 2) – viz níže. V řídicí jednotce může být uloženo až 250 ovladačů v Modu 1. Při ukládání v Modu 1 ovladač zabírá v paměti řídicí jednotky jednu paměťovou jednotku. V Modu 2 zabírá jednu paměťovou jednotku jedno tlačítko ovladače.

**▲ Před provedením procedury ukládání zkontrolujte nastavení a uvedené časy.**

### 9.3.1 – Procedura ukládání v Modu 1

Tato procedura umožňuje ukládat současně všechna tlačítka ovladače prostřednictvím automatického párování s příkazy dle **TAB. 6**.

**Pokud je ovladač uložen v Modu 1, může řídit pouze jeden systém brány.**

TL.	Párovaný příkaz
T1	Režim krokování
T2	Částečné otevření
T3	Pouze otevřít
T4	Pouze zavřít

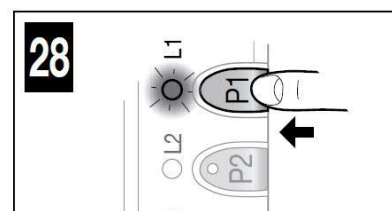
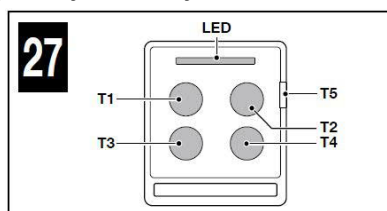

### Procedura ukládání

01. Na řídicí jednotce (obr. 28) stiskněte a přidržte  **tlačítko P1** na dobu 3 sekund. Jakmile se  **LED L1** rozsvítí, tlačítko uvolněte.
02. Do 10 sekund od uvolnění stiskněte a přidržte na dobu 3 sekund jakékoli tlačítko dálkového ovladače, který chcete uložit (kromě tlačítka T5 - obr. 27). Pokud procedura ukládání proběhla úspěšně, LED L1 (na řídicí jednotce) 3x blikne.
03. Pro uložení dalších ovladačů opakujte krok 02 do 10 sekund. Jinak se procedura ukládání automaticky ukončí.

### 9.3.2 - Procedura ukládání v Modu 2

Tato procedura umožňuje ukládat v daném okamžiku pouze  **jedno tlačítko** prostřednictvím párování požadovaných příkazů dle **TAB. 7**.

**Ovladačem uloženým v Modu 2 může být řízeno více systémů automatických bran** (například: systém 1 je řízen tlačítkem 1; systém 2 je řízen tlačítkem 2, atd.)

Počet stisků tlačítka	Párovaný příkaz	Počet bliknutí LED L1 na řídicí jednotce
1x	Režim krokování	1
2x	Otevření pro chodce	2
3x	Pouze otevřít	3
4x	Pouze zavřít	4
5x	Stop	5
6x	Otevření – bytový dům	6
7x	Otevření – vysoká priorita	7
8x	Otevření pro chodce 2	8
9x	Otevření pro chodce 3	9
10x	Otevření + uzamknutí systému	10
11x	Zavření + uzamknutí systému	11
12x	Zamknutí systému	12
13x	Uvolnění systému	13

### Procedura ukládání

01. **Před pokračováním je třeba vymazat z paměti ovladač, který chcete uložit – viz odst. 9.4.**
02. V **TAB. 7** zvolte příkaz a počet stisknutí zvoleného tlačítka ovladače.
03.  **Na řídicí jednotce (obr. 28) stiskněte a uvolněte tlačítko P1** (provedte počet stisknutí podle **TAB. 7**). LED L1 musí bliknout tolikrát, kolik bliknutí odpovídá zvolenému příkazu.
04. Do 10 sekund, stiskněte a přidržte na 2 sekundy tlačítko ovladače, který chcete uložit. Pokud je procedura ukládání úspěšná,  **LED L1** (na řídicí jednotce) 3x blikne.
05. Pro uložení dalších ovladačů, se stejným příkazem opakujte do 10 sekund krok 03. Jinak se procedura ukládání automaticky ukončí.

### 9.3.3 – Procedura ukládání pomocí řídicí jednotky s použitím dvou ovladačů (bez použití tlačítek řídicí jednotky)

Tímto postupem se  **NOVÝ** ovladač uloží pomocí jiného ovladače ( **STARÉHO**), který již je uložen v paměti jednotky a je funkční.

Během této procedury je  **NOVÝ** ovladač uložen stejně jako  **STARÝ** (v Modu 1 nebo v Modu 2).

• Procedura se  **STARÝM** ovladačem uloženým v Modu 1:

01. Postavte se v blízkosti řídicí jednotky s oběma ovladači. **▲ Mezi dvěma po sobě jdoucími kroky čkejte 1 sekundu.**
02.  **Na NOVÉM ovladači** stiskněte a přidržte libovolné tlačítko na dobu minimálně  **8 sekund**, potom je uvolněte.
03.  **Na STARÉM ovladači** stiskněte a přidržte libovolné tlačítko (které má být kopírováno) na dobu minimálně  **2 sekund**, potom tlačítko uvolněte.
04.  **Na STARÉM ovladači** stiskněte a přidržte libovolné tlačítko (které má být kopírováno) na dobu minimálně  **2 sekund**, potom tlačítko uvolněte.
05.  **Na STARÉM ovladači** stiskněte a přidržte libovolné tlačítko (které má být kopírováno) na dobu minimálně  **2 sekund**, potom tlačítko uvolněte.

**06. Na NOVÉM ovladači** stiskněte a přidržte libovolné tlačítko, které chcete uložit na dobu minimálně **5 sekund**, potom je uvolněte. Opakujte tuto proceduru pro každý z ovladačů, který chcete uložit.

• Postup uložení STARÉHO ovladače v Modu 2:

- 01.** Postavte se v blízkosti řídicí jednotky a ovladači: **▲ mezi následujícími kroky počkejte 1 sekundu.**
- 02. Na NOVÉM ovladači** stiskněte a přidržte tlačítko, které chcete uložit na dobu minimálně **8 sekund**, potom tlačítko uvolněte.
- 03. Na STARÉM ovladači** stiskněte a přidržte tlačítko, které chcete kopírovat na dobu minimálně **2 sekund**, potom tlačítko uvolněte.
- 04. Na STARÉM ovladači** stiskněte a přidržte tlačítko, které chcete kopírovat na dobu minimálně **2 sekund**, potom tlačítko uvolněte.
- 05. Na STARÉM ovladači** stiskněte a přidržte tlačítko, které chcete kopírovat na dobu minimálně **2 sekund**, potom tlačítko uvolněte.
- 06. Na NOVÉM ovladači** stiskněte a přidržte tlačítko, které chcete uložit na dobu minimálně **5 sekund**, potom tlačítko uvolněte. Opakujte tuto proceduru pro každý z ovladačů, který chcete uložit.

#### 9.4 – MAZÁNÍ PAMĚTI JEDNOTLIVÝCH OVLADAČŮ Z PAMĚTI ŘÍDICÍ JEDNOTKY

Tato procedura umožňuje smazání jednotlivého ovladače (uloženého v Modu 1) nebo pouze jednoho jeho tlačítka (pokud byl uložen v Modu 2). Pro tuto operaci je nutné nejprve ovladač smazat a současně mít možnost přístupu k řídicí jednotce (před pokračováním otevřete kryt servomotoru – obr. 9).

• Postup s ovladačem uloženým v Modu 1:

- 01. Na řídicí jednotce (obr. 29)** stiskněte a přidržte **tlačítko P1 do konce procedury.**
- 02.** Jakmile se **LED L1** rozsvítí, stiskněte a přidržte libovolné tlačítko ovladače, které má být zrušeno. Přitom současně držte tlačítko P1 stisknuté, dokud **LED L1** 5x neblikne. Potom obě tlačítka uvolněte. Tuto proceduru opakujte pro každý ovladač, který má být smazán.

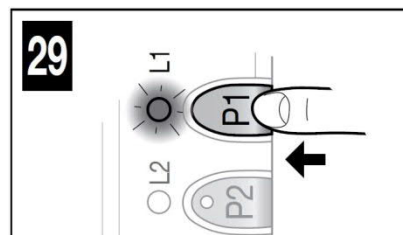

• Postup s ovladačem uloženým v Modu 2:

- 01. Na řídicí jednotce (obr. 29)** stiskněte a přidržte **tlačítko P1 do konce procedury.**
- 02.** Jakmile se **LED L1** rozsvítí, stiskněte a přidržte libovolné tlačítko ovladače, které má být zrušeno. Přitom současně držte tlačítko P1 stisknuté, dokud **LED L1** 5x neblikne. Potom obě tlačítka uvolněte.

#### 9.5 – ÚPLNÉ SMAZÁNÍ PAMĚTI RADIOVÝCH OVLADAČŮ

Tato procedura umožňuje smazání VŠECH uložených ovladačů. Tato procedura musí být provedena na řídicí jednotce (před pokračováním otevřete kryt servomotoru – obr. 9).

- 01. Na řídicí jednotce (obr. 29)** stiskněte a přidržte **tlačítko P1.**
- 02.** Zkontrolujte, jestli se **LED L1** rozsvítí na 4/5 sekundy potom zhasne a pak 3x blikne.
- 03.** Uvolněte **tlačítko P1 přesně po třetím bliknutí.**
- 04.** Zkontrolujte, jestli **LED L1** velmi rychle zabliká.
- 05.** Zkontrolujte, jestli **LED L1** 5x pomalu blikne – to znamená, že je procedura mazání ukončena.

#### 9.6 – INSTALACE ZÁLOŽNÍ BATERIE (model PR100)

**▲ POZOR!** – Elektrické připojení záložní baterie k řídicí jednotce **musí být provedeno výlučně po dokončení všech instalačních a programovacích kroků.** Baterie slouží pro napájení v tísňové situaci.

Pro instalaci záložní baterie a jejího připojení k řídicí jednotce viz **obr. 30** a odpovídající instalační návod.

Pokud je systém napájen ze záložní baterie, potom 60 sekund po dokončení manévru řídicí jednotka automaticky odpojí výstup sběrnice ECS (a všech připojených zařízení), výstup pro výstražnou lampu a všechny LED (s výjimkou LED ECS, která bliká pomaleji). Toto automatické vypnutí je pohotovostní funkce.

Potom, jakmile řídicí jednotka přijme příkaz, je s malým zpožděním obnoven normální provozní režim jednotky. Tato funkce slouží ke snížení odběru jednotky z pohotovostní baterie.

#### 9.7 – INSTALACE SADY SOLÁRNÍHO NAPÁJENÍ, model SOLEKIT

**▲ POZOR!** – Pokud je systém napájen ze solárního zdroje, **NEMUSÍ BÝT SOUČASNĚ NAPÁJEN ZE SÍTĚ.**

Pro připojení solárního napáječe SOLEKIT viz **obr. 31** a příslušný instalační návod.

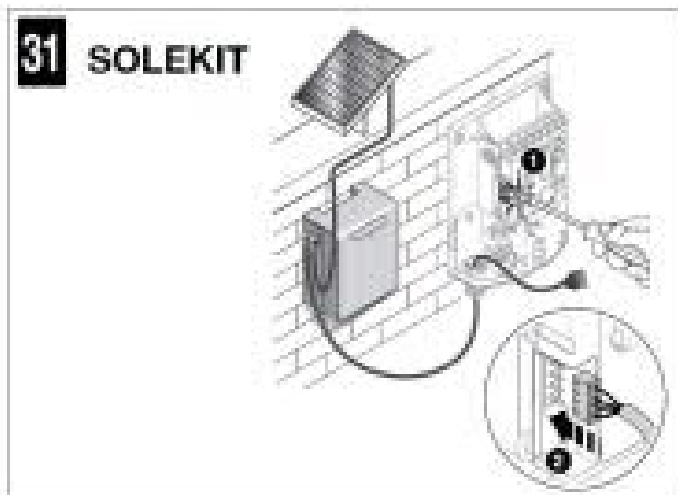
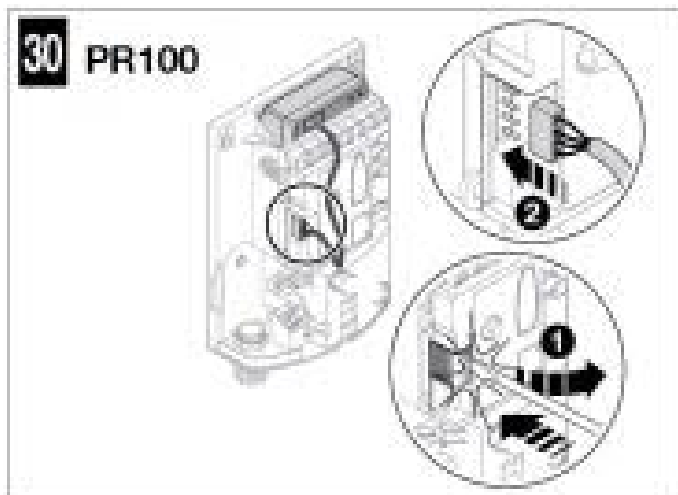

## 9.8 – SIGNÁLY A DIAGNOSTIKA

Některá zařízení jsou nakonfigurována pro zobrazení zpráv pro identifikaci jejich provozního stavu nebo anomálií.

### 9.8.1 – Signály fotobuněk

Fotobuňky mají indikační (bezpečnostní) LED (SAFE) - obr. 32, která umožňuje indikaci jejich stavů. Viz TAB. 8.

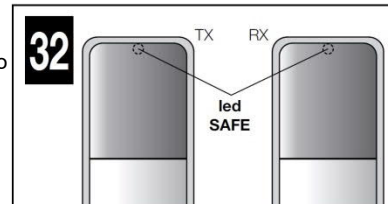

TAB. 8

LED SAFE (obr. 32)	Stav	Akce
Nesvíí	Fotobuňka nemá napájení nebo je vadná	Zkontrolujte napětí na napájecích svorkách fotobuňky (8–12 VDC). Pokud je napětí správné, je fotobuňka pravděpodobně vadná.
3 rychlá bliknutí, pauza 1 sekunda	Zařízení není řídicí jednotkou rozpoznáno	Opakujte proceduru rozpoznávání řídicí jednotkou. Zkontrolujte, jestli všechny páry fotobuněk na sběrnici ECS mají rozdílnou adresaci (viz návod pro instalaci fotobuněk).
1 velmi pomalé bliknutí	Fotobuňka RX přijímá kvalitní signál	Normální funkce
1 pomalé bliknutí	Fotobuňka RX přijímá dobrý signál	Normální funkce
1 rychlé bliknutí	Fotobuňka RX přijímá slabý signál	Normální funkce. Zkontrolujte správné nasměrování obou fotobuněk TX-RX a čistotu jejich čoček.
1 velmi rychlé bliknutí	Fotobuňka RX přijímá velmi slabý signál	Nespolehlivá funkce. Zkontrolujte správné nasměrování obou fotobuněk TX-RX a čistotu jejich čoček.
Trvale svítí	Fotobuňka RX nepřijímá žádný signál	Zkontrolujte, jestli nejsou v cestě signálu mezi fotobuňkami TX-RX nějaké překážky. Zkontrolujte, jestli LED na buňce TX pomalu bliká. Zkontrolujte správné nasměrování obou fotobuněk TX-RX a čistotu jejich čoček.

### 9.8.2 – Signály výstražné lampy

Během manévru výstražná lampa bliká 1x za sekundu. Pokud nastane nějaká abnormalita, bliká rychle: viz tab. 9.

TAB. 9

Bliknutí (rychlá)	Stav	Akce
1 bliknutí pauza 1s 1 bliknutí	Chyba sběrnice ECS	Na začátku manévru nesouhlasí instalovaná zařízení se zařízeními uloženými v jednotce. Zkontrolujte přiřazení a popřípadě proveďte znovu rozpoznávací proceduru (odst. 9.2.1). Některé ze zařízení může být vadné. Vadné zařízení vyměňte.
2 bliknutí pauza 1s 2 bliknutí	Došlo k přerušení paprsku fotobuněk	Na začátku manévru některá z fotobuněk zastavuje pohyb brány. Zkontrolujte, jestli nejsou v cestě paprsku fotobuněk nějaké překážky.
3 bliknutí pauza 1s 3 bliknutí	Aktivována funkce omezování síly servomotoru	Během pohybu brány dochází k nadměrnému tření. Identifikujte příčinu tohoto tření.
4 bliknutí pauza 1s 4 bliknutí	Sepnutí vstupu Stop	Na začátku manévru nebo během pohybu byl aktivován vstup Stop. Identifikujte příčinu.

### 9.8.3 – Signály řídicí jednotky

Na řídicí jednotce jsou umístěny LED (obr. 8), které signalizují provozní stavy během normálního provozu: viz tab. 10.

TAB. 10

LED ECS	Stav	Akce
Nesvíí	Chyba	Ověřte, jestli je zařízení pod napětím a jestli jsou v pořádku pojistky. V případě výpadku pojistky, identifikujte příčinu jejího výpadku a vyměňte ji za pojistku stejné hodnoty.
Svíí	Vážná chyba	Zkuste vypnout řídicí jednotku na několik sekund. Pokud závada trvá, jedná se o závadu na desce elektroniky řídicí jednotky, kterou je nutno vyměnit.
1 bliknutí za sekundu	Vše v pořádku	Řídicí jednotka pracuje správně.
2 dlouhá bliknutí	Změna stavu vstupu	Změna stavu jednoho ze vstupů (jde o normální stav): SbS, Stop, přerušení paprsku fotobuněk nebo stisk tlačítka radiového ovladače.
1 bliknutí za 5 sekund	Systém přešel do pohotovostního režimu (standby)	Vše v pořádku. Pokud přijde příkaz, řídicí jednotka po krátké prodlevě obnoví normální funkci.
Série bliknutí oddělených pauzami	Signál výstražné lampy - viz tab. 9	Bylo detekováno přetížení a z toho důvodu bylo vypnuto napájení sběrnice ECS. Pro ověření odpojte postupně zařízení na sběrnici ECS.
Rychlé bliknutí	Zkrat na sběrnici ECS	Odstraňte zkrat. Pro aktivaci napájení ECS zadejte nějaký příkaz (např. pomocí dálkového ovladače).
LED Stop	Stav	Akce
Nesvíí *	Změna stavu vstupu Stop	Zkontrolujte zařízení připojené ke vstupu Stop
Svíí	Vše v pořádku	Vstup Stop je aktivní
LED SbS	Stav	Akce
Nesvíí	Vše v pořádku	Vstup SbS není aktivní
Svíí	Změna stavu vstupu SbS	Normální stav, pokud je zařízení připojené na vstup SbS aktivní
LED L4	Stav	Akce
Nesvíí *	Vše v pořádku	Probíhá ukládání do paměti řídicí jednotky

<b>Svítil</b>	Ukládání v Modu 1	Během ukládání v Modu 1 jde o normální stav, který trvá maximálně 10 sekund.
<b>Série rychlých bliknutí (od 1 do 4)</b>	Ukládání v Modu 2	Během ukládání v Modu 2 jde o normální stav, který trvá maximálně 10 sekund.
<b>5 rychlých bliknutí</b>	Mazání proběhlo správně	Smazání ovladače proběhlo úspěšně
<b>1 pomalé bliknutí</b>	Nekorektní příkaz	Byl přijat příkaz z ovladače, který není uložen
<b>3 pomalá bliknutí</b>	Ukládání proběhlo správně	Ukládání proběhlo úspěšně
<b>5 pomalých bliknutí</b>	Mazání proběhlo správně	Mazání všech ovladačů proběhlo úspěšně
<b>LED L2</b>	<b>Stav</b>	<b>Akce</b>
<b>Nesvítil *</b>	Vše v pořádku	Nastaven rychlostní stupeň „Pomalou“
<b>Svítil</b>	Vše v pořádku	Nastaven rychlostní stupeň „Rychle“
<b>1 bliknutí za sekundu</b>	Nebyla provedena procedura rozpoznávání nebo jsou chyby v uložených datech	Proveďte znovu proceduru rozpoznávání (viz odst. 5.4)
<b>2 bliknutí za sekundu</b>	Probíhá procedura rozpoznávání	Indikace probíhající fáze. Tato fáze trvá maximálně několik sekund.
<b>LED L3</b>	<b>Stav</b>	<b>Akce</b>
<b>Nesvítil *</b>	Vše v pořádku	Jednoduchý cyklus
<b>Svítil</b>	Vše v pořádku	Celý cyklus
<b>* Může se jednat i o pohotovostní režim (standby)</b>		

## 9.9 - SPECIFIKACE

### 9.9.1 – Systém ECS

Systém ECS umožňuje připojení ECS zařízení s použitím dvou vodičů, které zajišťují jak komunikaci tak i napájení připojených zařízení. Všechna zařízení jsou ke sběrnici připojena paralelně. Každé ze zařízení je individuálně rozpoznáno řídicí jednotkou podle jeho unikátní adresy, přiřazené během instalace.

Ke sběrnici mohou být kromě fotobuněk připojena další zařízení, jako jsou bezpečnostní prvky, ovládací tlačítka, indikační světla, atd. Pro podrobnější informace o ECS zařízeních viz katalog výrobků Nice Home nebo navštivte stránky [www.niceforyou.com](http://www.niceforyou.com)

Aplikací rozpoznávací procedury řídicí jednotka postupně rozpoznává jednotlivá připojená zařízení. To jí umožňuje během provozu detekovat provozní stavy a abnormality s velmi vysokou přesností. Z těchto důvodů, kdykoli je na sběrnici ECS připojeno nebo odpojeno nějaké zařízení, je nutné opakovat proceduru rozpoznávání (odst. 9.2.1).

### 9.9.2 – Vstup Stop



Tento vstup slouží k okamžitému zastavení manévru brány. Pro jeho aktivaci mohou být použity kontakty typu NO (v klidu rozepnuto) nebo NC (v klidu sepnuto), ale i zařízení s rezistencí kontaktu 8,2k $\Omega$  (např. zařízení typu „sensitive edges“). Ke vstupu je možno připojit i kombinaci zařízení různých typů podle **TAB. 11**.

TABULKA 11				
Zařízení typu 2	Zařízení typu 1			
		NO	NC	8,2 k $\Omega$
	NO	paralelně (pozn. 2)	(pozn. 1)	paralelně
NC	(pozn. 1)	do série (pozn. 3)	do série	8,2 k $\Omega$
8,2 k $\Omega$	paralelně	do série	pozn. 4	

**Pozn. 1:** Kombinace kontaktů NO a NC je možná při paralelním zapojení a při použití odporu 8,2k $\Omega$  zapojeném v sérii s kontaktem NC (je tedy možné kombinovat 3 zařízení: NO, NC a 8,2k $\Omega$ ).

**Pozn. 2:** Neomezený počet zařízení NO může být připojeno paralelně.

**Pozn. 3:** Neomezený počet zařízení NC může být připojeno v sérii.

**Pozn. 4:** Pouze 2 zařízení s rezistencí kontaktu 8,2k $\Omega$  mohou být připojena paralelně. Pokud je to třeba připojit více zařízení s rezistencí kontaktu 8,2k $\Omega$ , musí být tato zařízení zapojena v kaskádě pouze s jedním zakončovacím rezistorem 8,2k $\Omega$ .

**POZOR! – Pokud je použit vstup Stop pro připojení zařízení s bezpečnostní funkcí, potom pouze zařízení s rezistencí kontaktu 8,2k $\Omega$  zaručují bezpečnost standard Kategorie 3 odolnosti proti chybám.**

Podobně jako na sběrnici ECS řídicí jednotka rozpoznává i zařízení připojená ke vstupu Stop (musí být provedena rozpoznávací procedura).

### 9.9.3 – Životnost výrobku

Průměrná životnost výrobku je silně ovlivňována četností jeho používání – tj. suma všech činitelů, které mají vliv na jeho opotřebení - viz tabulku 10. Pro odhad životnosti ve vašich konkrétních podmínkách postupujte podle následujících kroků:

**01.** Zadejte všechny hodnoty do vstupních polí v **TAB. 12**

**02.** V **Grafu 1**, od hodnoty získané výše vedte vertikální spojnicu, která protne křivku životnosti. Z tohoto průsečíku vedte horizontální přímkou, která protne osu počtu manévrů. Získaná hodnota je odhadovanou životností výrobku.

Hodnoty životnosti podle této tabulky jsou dosažitelné pouze, pokud je na zařízení prováděna pravidelná údržba podle kapitoly 7. Životnost je odhadována na základě projekčních výpočtů a výsledků zjištěných na prototypch. Protože se jedná pouze o odhadované hodnoty, není možné tyto hodnoty uplatňovat při případné reklamaci výrobku.

*Příklad výpočtu odhadované životnosti: Systém brány s křídly dlouhými 1,5 m o váze 220kg, instalováno ve větrném prostředí. V TAB. 1 jsou uvedeny korekční faktory pro tento typ instalace: 10% (délka křidel), 20% (váha dveří) a 15% (instalace ve větrném prostředí). Tyto faktory musí být zahrnuty do výpočtu celkového korekčního faktoru (sečteny)- výsledný faktor je tedy 45%.*

*Tuto vypočtenou hodnotu (45%) vynesete do grafu 1 (na osu korekční faktor) a na ose počtu cyklů odečtete hodnotu, která vychází 55 000 cyklů, což je odhadovaná životnost výrobku.*

TAB. 12		Korekční faktor	
		ARIA200M	ARIA400M
Váha křídla brány	> 100 kg	10%	10%
	> 200 kg	20%	20%
	> 300 kg	-	30%
	> 400 kg	-	40%
Délka křídla brány	1 – 1,5 m	10%	-
	1,5 – 2,5 m	20%	-
	2,5 – 3,5 m	-	20%
	3,5 – 4,5 m	-	30%
Okolní teplota vyšší než 40°C nebo nižší než 0°C, nebo vlhkost vyšší než 80%		20%	20%
Pevné křídlo brány		15%	15%
Nízký atmosférický tlak		15%	15%

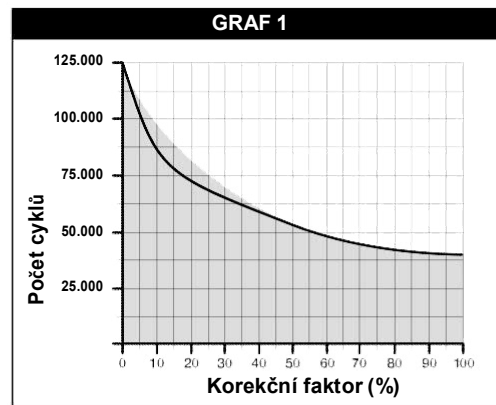

## 10 ŘEŠENÍ PROBLÉMŮ

TAB. 15 – užitečné informace pro řešení závad vzniklých během instalace

TAB. 15	
Příznak	Možný postup odstranění problému
Dálkový ovladač nevysílá žádný signál a příslušná kontrolka LED neblíká.	Zkontrolujte baterii: pokud je vybitá, vyměňte ji (viz též manuál s instrukcemi pro tento ovladač).
Požadovaný manévr se nespouští a LED ECS na řídicí jednotce neblíká.	<ul style="list-style-type: none"> <li>Zkontrolujte, zda je napájecí kabel správně zasunut do zásuvky.</li> <li>Zkontrolujte pojistky. Pokud jsou spálené, určete příčinu jejich výpadku a vyměňte je za nové stejného typu: viz obr. 33.</li> </ul>
Požadovaný manévr se nespouští a výstražná lampa nesvíí.	Zkontrolujte přijetí signálu z ovladače. Pokud je signál přijat, dostane se na vstup Krokování (SbS), odpovídající SbS LED se rozsvítí. Pokud je použit dálkový ovladač, LED ECS 2x dlouze blikne.
Požadovaný manévr se nespouští a výstražná lampa několikrát blikne.	<ul style="list-style-type: none"> <li>Zkontrolujte, jestli je vstup Stop aktivní (jestli LED Stop svítí). Pokud toto není příčinou problému, zkontrolujte zařízení připojené ke vstupu Stop (závada může být na tomto zařízení).</li> <li>Selhal test fotobuněk (tento test provádí řídicí jednotka při startu každého manévru). Zkontrolujte fotobuňky kontrolou jejich stavu podle TAB. 8.</li> </ul>
Požadovaný manévr se spustí, ale je ihned následován reverzním pohybem.	Nastavená hodnota omezovače síly motoru je příliš nízká. Brána se nemůže pohybovat. Zkontrolujte, jestli nejsou v cestě brány nějaké překážky, které by jí bránily v pohybu. Pokud je to nutné, nastavte vyšší sílu motoru podle odst. 9.1.1.
Požadovaný manévr je proveden, ale výstražná lampa nefunguje.	Během manévru zkontrolujte, jestli je na svorkách výstražné lampy napětí. Pokud ano, je závada na výstražné lampě (viz manuál s instrukcemi pro tuto lampu).

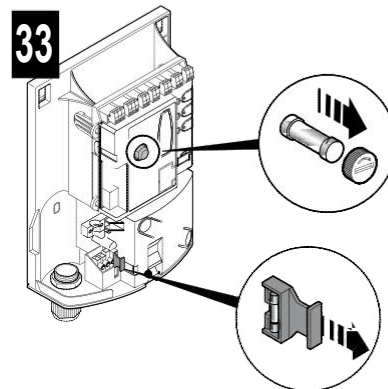

## ES Prohlášení o shodě

Prohlášení o shodě dle následujících nařízení: 1999/5/EC (R&TTE), 2014/30/EU (EMC); 2006/42/EC (MD) dodatek II, část B

*Poznámka: Obsah tohoto prohlášení koresponduje s oficiálním dokumentem uloženém v archívech Nice S.p.a. Text tohoto prohlášení byl reeditován z vydavatelských důvodů. Kopie originálního prohlášení o shodě je dostupná na požádání u Nice S.p.a. (TV) – Itálie.*

Číslo prohlášení: 580/ARIA

Revize: 0

Jazyk: EN

**Název výrobce:** NICE S.p.A. - **Adresa:** Via Pezza Alta N°13, 31046 Rustignè di Oderzo (TV), Italy - **Subjekt oprávněný k poskytování technické dokumentace:** NICE S.p.A. - **Typ výrobku:** Elektromechanický servomotor 24VDC pro otočné brány - **Model / Typ:** ARIA200M, ARIA400M, CLB202, CLB203 - **Příslušenství:** PR100, ECCO5BO, ECCO5WO, PH200, FL200

Níže podepsaný, Roberto Griffa, ředitel společnosti, prohlašuje na svou vlastní zodpovědnost, že výše specifikované výrobky vyhovují nařízením následujících předpisů:

Modely CLB202 a CLB203 vyhovují nařízení 1999/5/EC EVROPSKÉHO PARLAMENTU A RADY ze dne 9. března 1999, která se týkají radiových zařízení a telekomunikačních terminálů. Uvedené výrobky dále odpovídají následujícím harmonizovaným předpisům, které se týkají:

- Ochrany zdraví (čl. 3(1)(a)): EN 62479:2010
- Elektrické bezpečnosti: (čl. 3(1)(a)): EN 60950-1:2006+A11:2009+A12:2011+A1:2010+A2:2013
- Elektromagnetické kompatibility: (čl. 3(1)(b)): EN 301 489-1 V1.9.2:2011, EN 301 489-3 V1.6.1:2013
- Rozhlasových pásem: (čl. 3(2)): EN 300 220-2 V2.4.1:2012

Modely ARIA200M, ARIA400M, CLB202 a CLB203 vyhovují NAŘÍZENÍ 2014/30/EU EVROPSKÉHO PARLAMENTU A RADY z 26. února 2014 o harmonizaci právních předpisů členských států týkajících se elektromagnetické kompatibility (přepracované znění) v souladu s následujícími harmonizovanými normami: EN 61000-6-2:2005, EN 61000-6-3:2007 + A1:2011

Modely ARIA200M, ARIA400M, CLB202 a CLB203 vyhovují NAŘÍZENÍ 2014/35/EU EVROPSKÉHO PARLAMENTU A RADY z 26. února 2014 o harmonizaci právních předpisů členských států týkajících se uvádění na trh elektrických zařízení určených pro použití v určitých mezích napětí (přepracované znění) podle těchto harmonizovaných norem:

EN 60335-1:2002 + A1:2004 + A11:2004 + A12:2006 + A2:2006 + A13:2008 + A14:2010 + A15:2011; EN 60335-2-103:2003+A11:2009, EN 62233:2008

Kromě toho jsou modely ARIA200M, ARIA400M, CLB202 a CLB203 v souladu s ustanoveními platnými pro částečně kompletovaní strojní zařízení:

Nařízení 2006/42/EC EVROPSKÉHO PARLAMENTU A RADY ze 17. května 2006 o strojích a o změně směrnice 95/16 / ES (přepracované znění).

- Tímto se prohlašuje, že příslušná technická dokumentace byla sestavena v souladu s přílohou VII částí B směrnice 2006/42 / ES a že byly splněny tyto základní požadavky: 1.1- 1.1.2- 1.1.3- 1.2.1-1.2.6- 1.5.1-1.5.2- 1.5.5- 1.5.6- 1.5.7- 1.5.8- 1.5.10- 1.5.11

- Výrobce se zavazuje předat na základě odůvodněné žádosti vnitrostátních orgánů příslušné informace o částečně kompletovaném strojním zařízení. Tím nejsou dotčena práva duševního vlastnictví výrobce částečně kompletovaného strojního zařízení.

Pokud by se částečně kompletované strojní zařízení uvedlo do provozu v evropské zemi s úředním jazykem odlišným od úředního jazyka používaného v tomto prohlášení, překlad do tohoto jazyka musí být poskytnut osobou, která uvádí strojní zařízení do této jazykové oblasti.

Částečně kompletované strojní zařízení nesmí být uvedeno do provozu, dokud celé zařízení, do něhož má být toto zařízení začleněno, není schváleno podle ustanovení směrnice 2006/42 / ES.

Kromě toho modely ARIA200M, ARIA400M, CLB202 a CLB203 vyhovovat relevantní části těchto norem:

EN 13241-1:2003 + A1:2011, EN 12445:2000, EN 12453:2000, EN 12978:2003 + A1:2009

Oderzo, 24. srpen 2016

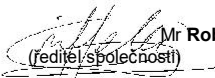
  
Mr Roberto Griffa  
(ředitel společnosti)

# 11 UŽIVATELSKÝ NÁVOD – oddělitelná příloha (k předání koncovému uživateli)

**⚠** Tento návod slouží pro obsluhu zařízení. Uložte jej na vhodném místě, aby byl dostupný všem uživatelům systému.

## 11.1 – Bezpečnostní instrukce

- Při manipulaci s tímto automatickým zařízením sledujte vždy jeho pohyb z bezpečné vzdálenosti, až do konce zvoleného manévru (do úplného zavření či otevření).
- Nedovoďte dětem, aby si v blízkosti automatické brány hrály nebo bránu ovládaly pomocí jejich ovládacích prvků.
- Dálkové ovladače držte mimo dosah dětí.
- Pokud nastane při manipulaci s bránou jakákoli abnormální situace (neobvyklý zvuk nebo trhavé pohyby), bránu zastavte. Nedodržením tohoto pokynu může dojít k vážnému úrazu nebo škodě na majetku.
- Během pohybu brány se nedotýkejte žádné z jejích součástí.
- Nezanedbávejte provádění periodických kontrol podle přiloženého Plánu údržby.
- Údržbové práce a opravy na zařízení mohou být prováděny výhradně osobami s předepsanou kvalifikací.
- Posílání příkazu při vyřazených bezpečnostních prvcích:

Pokud bezpečnostní prvky mepracují správně, nebo jsou vadné, je možno bránu obsluhovat.

01. Aktivujte příkaz na otevření (pomocí dálkového ovladače nebo pomocí ovladače pro krokování - SbS). Pokud není brána blokována vlivem bezpečnostních prvků (fotobuňky apod.), tak se normálně otevře. V opačném případě je nutné toto tlačítko 3 sekundy po stisknutí ještě přidržet.
02. Po přibližně 2s se brána začne pohybovat v režimu "přítomnost osob", tj. po dobu, kdy je tlačítko stisknuto se brána pohybuje, po uvolnění tlačítka se zastaví. Pokud má některý z bezpečnostních prvků poruchu, je nutné tuto závadu co nejdříve odstranit.

## 11.2 – Manuální uvolnění a zajištění servomotoru

Servomotory ARIA (modely 200M/400M) jsou vybaveny mechanickým systémem pro manuální otevírání a zavírání brány.

Manuální ovládání je nutné zejména v případech výpadku napájení nebo v případě poruchy brány. Pro zálohování napájení je možné použít záložní baterii (model PR100 – není součástí dodávky), viz kapitolu č. 9 (pro další informace viz příslušný návod k obsluze).

Pokud dojde k prouše servomotoru, je možné tento servomotor mechanicky a ověřit si, jestli není závada v uvolňovacím mechanismu.

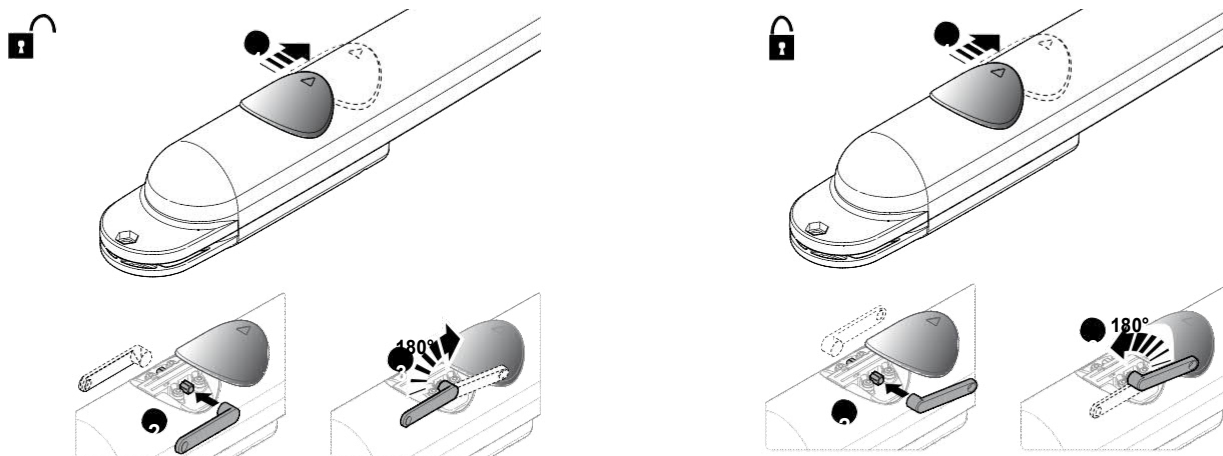

## 11.3 – Seznam operací, které může provádět běžný uživatel

Pravidelně prováděné operace:

01. Odpojení napájecího napětí.
02. Kontrola stavu jednotlivých komponentů systému (zhoršení stavu) se zaměřením na korozi, erozi základních částí. Výměna dílů, které vykazují vážné závady.
03. Kontrola a dotažení šroubových spojů.
04. Kontrola promazání šroubových spojů.
05. Kontrola opotřebení všech pohyblivých částí systému a jejich případná výměna.
06. Připojení napájecího napětí a provedení testů a kontrol podle kapitoly 5.
07. Čištění povrchu lehce navlhčeným (ne mokrým) hadrem. Nepoužívejte k čištění látky, na bázi alkoholu, benzínu, ředidel nebo jiných hořlavín. Při použití těchto látek hrozí poškození zařízení, požár a úraz elektrickým proudem.

Pro údržbu zde neuvedených částí systému viz odpovídající uživatelské manuály.

## 11.4 – Výměna baterie v dálkovém ovladači

Pokud se při stisknutí tlačítka rozsvítí, ale ihned zhasne, odpovídající kontrolka LED, znamená to, že je baterie v ovladači vybitá a je třeba ji vyměnit. Pokud se tato LED rozsvítí jen na krátkou dobu, znamená to, že je baterie částečně vybitá. Pro přenesení příkazu musí být tlačítko stisknuto minimálně po dobu 1/2 sekundy.

**⚠** Baterie obsahují látky škodlivé životnímu prostředí, proto je nevhazujte do běžného domovního odpadu. Zneškodňujte je podle platných environmentálních předpisů na určeném sběrném místě.

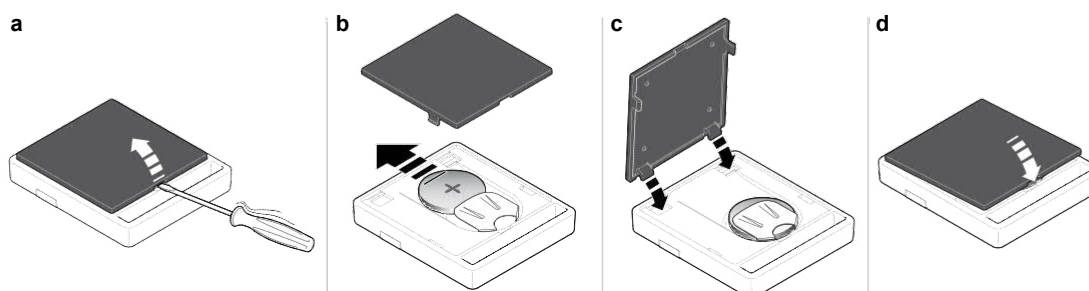

## ES PROHLÁŠENÍ O SHODĚ

V souladu s nařízením 2006/42/EC DODATEK II část A (ES prohlášení o shodě pro strojní zařízení)

Níže podepsaný / společnost (jméno nebo název společnosti, která uvedla automatickou bránu do provozu):

.....

.....

Adresa: .....

.....

Prohlašuje na vlastní zodpovědnost, že:

- automatický systém: automaticky řízená křídlová brána

- Výrobní číslo: .....

- Rok výroby: .....

- Umístění (adresa): .....

.....

Vyhovuje základním požadavkům následujících nařízení a předpisů:

**2006/42/EC** Směrnice pro strojní zařízení

a jak je stanoveno v následujících harmonizovaných normách:

**EN 12445** Vrata - Bezpečnost při používání motoricky ovládaných vrat - Zkušební metody

**EN 12453** Vrata - Bezpečnost při používání motoricky ovládaných vrat - Požadavky

Jméno: ..... Podpis: .....

Datum: .....

Místo: .....



## Service Après Vente France

En cas de panne, merci de contacter obligatoirement  
notre Service Après Vente par téléphone ou par email :

**0 820 859 203**

Service 0,15 €/min + prix appel

**niceservice@niceforyou.com**

Merci de ne pas retourner le produit en magasin

## Worldwide Customer Service

**customerservice@niceforyou.com**



**Nice S.p.A.**  
Via Pezza Alta, 13  
31046 Oderzo TV Italy  
info@niceforyou.com

[www.niceforyou.com](http://www.niceforyou.com)