

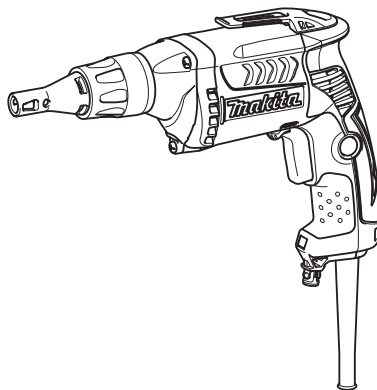

EN	Drywall Screwdriver	INSTRUCTION MANUAL	5
UK	Шурупверт для штукатурених поверхонь	ІНСТРУКЦІЯ З ЕКСПЛУАТАЦІЇ	8
PL	Wkrętarka	INSTRUKCJA OBSŁUGI	12
RO	Mașină de înșurubat pentru plăci aglomerate	MANUAL DE INSTRUCȚIUNI	16
DE	Schrauber	BEDIENUNGSANLEITUNG	20
HU	Csavarbehajtó szárazfalazathoz	HASZNÁLATI KÉZIKÖNYV	24
SK	Skrutkovač do sadrokartónu	NÁVOD NA OBSLUHU	28
CS	Elektronický šroubovák	NÁVOD K OBSLUZE	32

FS4000
FS4000X
FS4200
FS4300
FS4300X
FS6200
FS6300
FS6300R
FS6300X



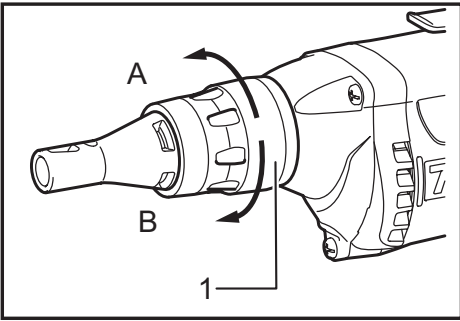

Fig.1

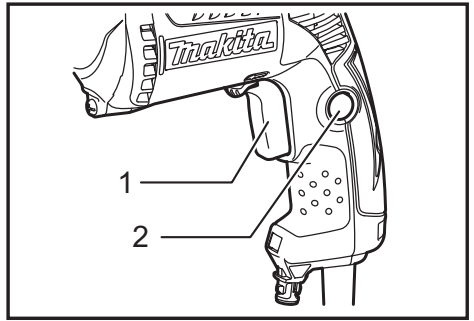

Fig.5

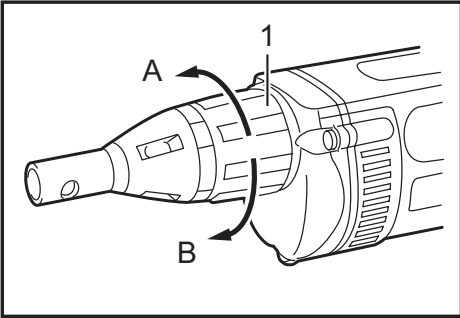

Fig.2

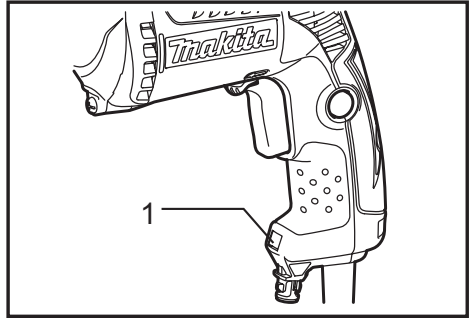

Fig.6

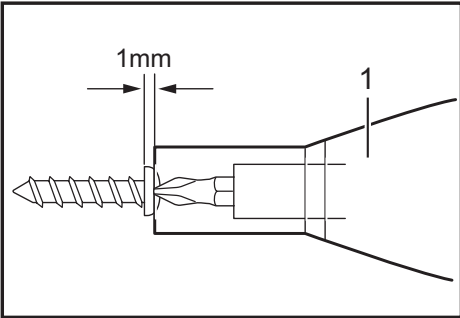

Fig.3

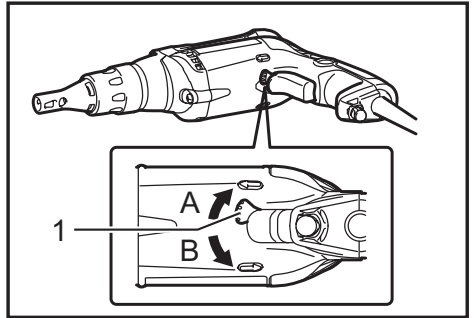

Fig.7

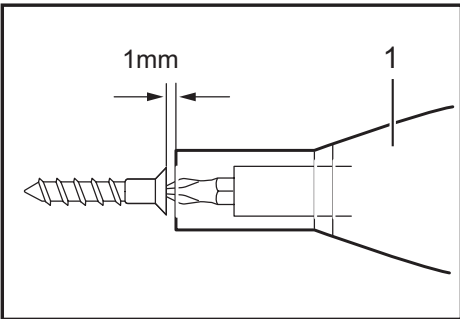

Fig.4

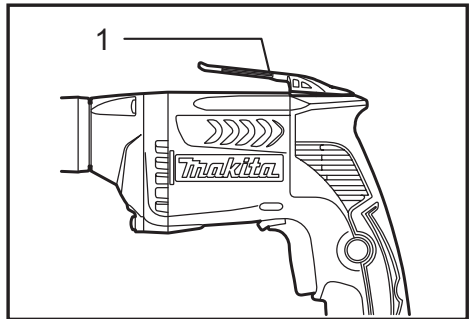

Fig.8

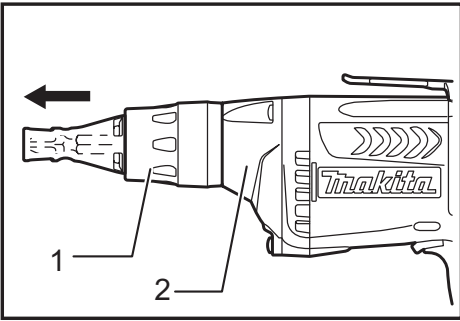

Fig.9

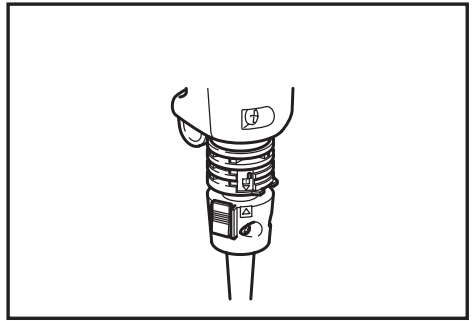

Fig.13

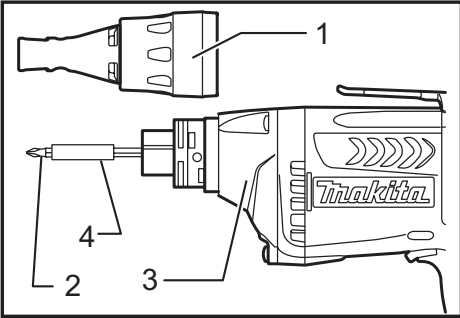

Fig.10

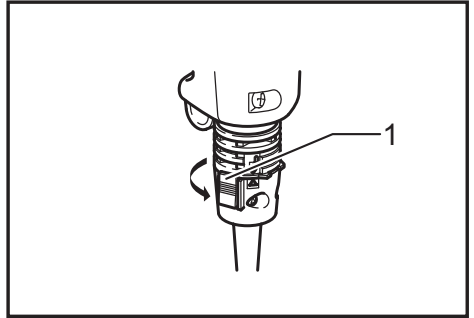

Fig.14

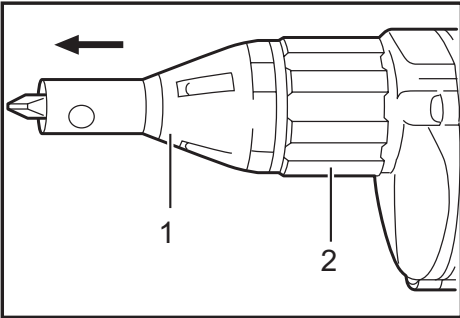

Fig.11

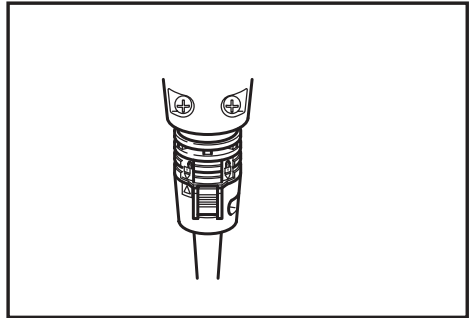

Fig.15

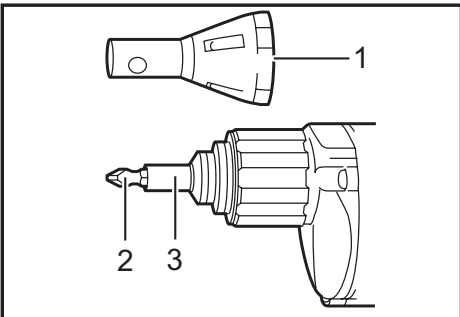

Fig.12

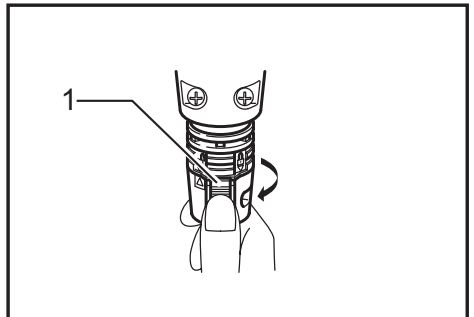

Fig.16

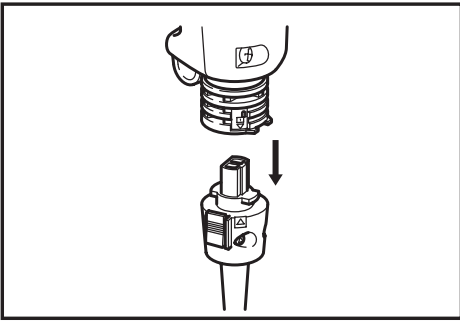

Fig.17

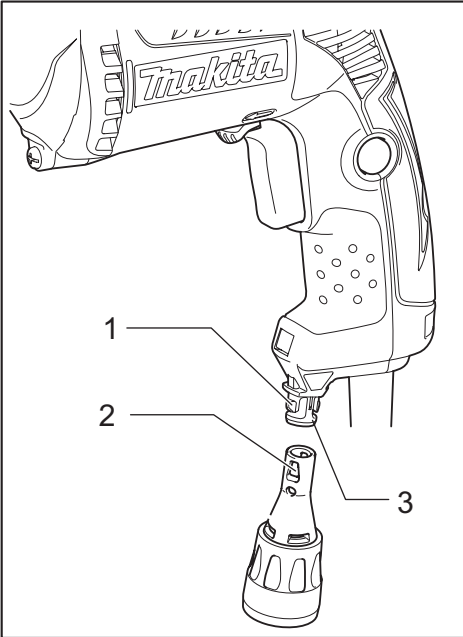

Fig.18

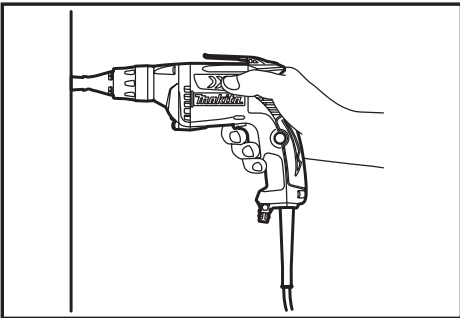

Fig.19

SPECIFICATIONS

Model		FS4000	FS4000X	FS4200	FS4300	FS4300X	FS6200	FS6300	FS6300R	FS6300X	
Capacities	Self drilling screw	6 mm					-				
	Drywall screw	5 mm					4 mm				
No load speed (min ⁻¹)		0 - 4,000					0 - 6,000				
Overall length		269 mm	284 mm	269 mm	279 mm	293 mm	269 mm	279 mm	279 mm	293 mm	
Net weight		1.3 kg			1.4 kg						
Safety class		□/II									

- Due to our continuing program of research and development, the specifications herein are subject to change without notice.
- Specifications may differ from country to country.
- Weight according to EPTA-Procedure 01/2014

Intended use

The tool is intended for screw driving in wood, metal and plastic.

Power supply

The tool should be connected only to a power supply of the same voltage as indicated on the nameplate, and can only be operated on single-phase AC supply. They are double-insulated and can, therefore, also be used from sockets without earth wire.

Noise

The typical A-weighted noise level determined according to EN62841:

Model FS4000, FS4000X, FS4200, FS4300, FS4300X, FS6300, FS6300R, FS6300X

Sound pressure level (L_{pA}): 82 dB (A)

Sound power level (L_{WA}): 93 dB (A)

Uncertainty (K): 3 dB (A)

Wear ear protection

Vibration

The vibration total value (tri-axial vector sum) determined according to EN62841:

Model FS4000, FS4000X, FS4200, FS4300, FS4300X, FS6300, FS6300R, FS6300X

Work mode: screwdriving without impact

Vibration emission (a_h): 2.5 m/s² or less

Uncertainty (K): 1.5 m/s²

NOTE: The declared vibration emission value has been measured in accordance with the standard test method and may be used for comparing one tool with another.

NOTE: The declared vibration emission value may also be used in a preliminary assessment of exposure.

⚠ WARNING: The vibration emission during actual use of the power tool can differ from the declared emission value depending on the ways in which the tool is used.

⚠ WARNING: Be sure to identify safety measures to protect the operator that are based on an estimation of exposure in the actual conditions of use (taking account of all parts of the operating cycle such as the times when the tool is switched off and when it is running idle in addition to the trigger time).

EC Declaration of Conformity

For European countries only

The EC declaration of conformity is included as Annex A to this instruction manual.

General power tool safety warnings

⚠ WARNING: Read all safety warnings, instructions, illustrations and specifications provided with this power tool. Failure to follow all instructions listed below may result in electric shock, fire and/or serious injury.

Save all warnings and instructions for future reference.

The term "power tool" in the warnings refers to your mains-operated (corded) power tool or battery-operated (cordless) power tool.

Screwdriver safety warnings

1. **Hold the power tool by insulated gripping surfaces, when performing an operation where the fastener may contact hidden wiring or its own cord.** Fasteners contacting a "live" wire may make exposed metal parts of the power tool "live" and could give the operator an electric shock.
2. **Always be sure you have a firm footing. Be sure no one is below when using the tool in high locations.**
3. **Hold the tool firmly.**
4. **Keep hands away from rotating parts.**
5. **Do not touch the bit or the workpiece immediately after operation; they may be extremely hot and could burn your skin.**
6. **Always secure workpiece in a vise or similar hold-down device.**

SAVE THESE INSTRUCTIONS.

⚠ WARNING: DO NOT let comfort or familiarity with product (gained from repeated use) replace strict adherence to safety rules for the subject product.

MISUSE or failure to follow the safety rules stated in this instruction manual may cause serious personal injury.

FUNCTIONAL DESCRIPTION

⚠ CAUTION:

- Always be sure that the tool is switched off and unplugged before adjusting or checking function on the tool.

Depth adjustment

For model FS4000, FS4200, FS4300, FS6200, FS6300, FS6300R

► Fig.1: 1. Lock ring

The depth can be adjusted by turning the lock ring. Turn it in "B" direction for less depth and in "A" direction for more depth. One full turn of the lock ring equals 2.0 mm change in depth.

For model FS4000X, FS4300X, FS6300X

► Fig.2: 1. Locking sleeve

The depth can be adjusted by turning the locking sleeve. Turn it in "A" direction for less depth and in "B" direction for more depth. One full turn of the locking sleeve equals 1.5 mm change in depth.

for all Models

Adjust the lock ring so that the distance between the tip of the locator and the screw head is approximately 1 mm as shown in the figures. Drive a trial screw into your material or a piece of duplicate material. If the depth is still not suitable for the screw, continue adjusting until you obtain the proper depth setting.

► Fig.3: 1. Locator

► Fig.4: 1. Locator

Switch action

► Fig.5: 1. Switch trigger 2. Lock button

⚠ CAUTION:

- Before plugging in the tool, always check to see that the switch trigger actuates properly and returns to the "OFF" position when released.

To start the tool, simply pull the switch trigger. Tool speed is increased by increasing pressure on the switch trigger. Release the switch trigger to stop.

For continuous operation, pull the switch trigger and then push in the lock button.

To stop the tool from the locked position, pull the switch trigger fully, then release it.

NOTE:

- Even with the switch on and motor running, the bit will not rotate until you fit the point of the bit in the screw head and apply forward pressure to engage the clutch.

Lighting up the lamps

For model FS4200, FS4300, FS4300X, FS6200, FS6300, FS6300R, FS6300X

► Fig.6: 1. Lamp

⚠ CAUTION:

- Do not look in the light or see the source of light directly.

To turn on the lamp, pull the trigger. Release the trigger to turn it off.

NOTE:



- Use a dry cloth to wipe the dirt off the lens of lamp. Be careful not to scratch the lens of lamp, or it may lower the illumination.

Reversing switch action

► Fig.7: 1. Reversing switch lever

⚠ CAUTION:

- Always check the direction of rotation before operation.
- Use the reversing switch only after the tool comes to a complete stop. Changing the direction of rotation before the tool stops may damage the tool.

This tool has a reversing switch to change the direction of rotation. Move the reversing switch lever to the  position (A side) for clockwise rotation or the  position (B side) for counterclockwise rotation.

Hook

► Fig.8: 1. Hook

The hook is convenient for temporarily hanging the tool.

ASSEMBLY

⚠ CAUTION:

- Always be sure that the tool is switched off and unplugged before carrying out any work on the tool.

Installing or removing the bit

For model FS4000, FS4200, FS4300, FS6200, FS6300, FS6300R

To remove the bit, first remove the locator by pulling the lock ring away from the gear housing.

► Fig.9: 1. Lock ring 2. Gear housing

Grasp the bit with a pair of pliers and pull the bit out of the magnetic bit holder. Sometimes, it helps to wiggle the bit with the pliers as you pull.

To install the bit, push it firmly into the magnetic bit holder. Then install the locator by pushing it firmly back onto the gear housing.

- **Fig.10:** 1. Locator 2. Bit 3. Gear housing
4. Magnetic bit holder

For model FS4000X, FS4300X, FS6300X

To remove the bit, first pull the locator out of the locking sleeve. Then grasp the bit with a pair of pliers and pull the bit out of the magnetic bit holder. Sometimes, it helps to wiggle the bit with the pliers as you pull.

- **Fig.11:** 1. Locator 2. Locking sleeve

To install the bit, push it firmly into the magnetic bit holder. Then install the locator by pushing it firmly back onto the locking sleeve.

- **Fig.12:** 1. Locator 2. Bit 3. Magnetic bit holder

Installing removable cord adapter

For Model FS6300R

- **Fig.13**

Insert the removable cord adapter as far as it goes so that the marking \triangle on an end of the removable cord adapter on the side of connecting to power supply cord is aligned to the marking \heartsuit on the other end of the removable cord adapter on the side of connecting to the tool. Turn the removable cord adapter clockwise until it is locked with a lock button.

- **Fig.14:** 1. Lock button

And at this time the marking \triangle on an end of the removable cord adapter on the side of power supply cord is aligned to the marking \heartsuit on the other end of the removable cord adapter on the side of connecting to the tool.

- **Fig.15**

Removing removable cord adapter

- **Fig.16:** 1. Lock button

Rotate the removable cord adapter counterclockwise until it stops while pressing the lower part of the lock button. Then pull the removable cord adapter in that position.

- **Fig.17**

Use of locator holder

- **Fig.18:** 1. Swells 2. Trapezoidal holes 3. Locator holder

The locator can be temporarily held on the locator holder during replacing bit or using without locator. To hold the locator, position the trapezoidal holes of the locator on the swells of the locator holder and push it in.

OPERATION

- **Fig.19**

Fit the screw on the point of the bit and place the point of the screw on the surface of the workpiece to be fastened. Apply pressure to the tool and start it. Withdraw the tool as soon as the clutch cuts in. Then release the switch trigger.

⚠ CAUTION:

- When fitting the screw onto the point of the bit, be careful not to push in on the screw. If the screw is pushed in, the clutch will engage and the screw will rotate suddenly. This could damage a workpiece or cause an injury.
- Make sure that the bit is inserted straight in the screw head, or the screw and/or bit may be damaged.
- Hold the tool only by the handle when performing an operation. Do not touch the metal part.

MAINTENANCE

⚠ CAUTION:

- Always be sure that the tool is switched off and unplugged before attempting to perform inspection or maintenance.
- Never use gasoline, benzine, thinner, alcohol or the like. Discoloration, deformation or cracks may result.

To maintain product SAFETY and RELIABILITY, repairs, carbon brush inspection and replacement, any other maintenance or adjustment should be performed by Makita Authorized Service Centers, always using Makita replacement parts.

OPTIONAL ACCESSORIES

⚠ CAUTION:

- These accessories or attachments are recommended for use with your Makita tool specified in this manual. The use of any other accessories or attachments might present a risk of injury to persons. Only use accessory or attachment for its stated purpose.

If you need any assistance for more details regarding these accessories, ask your local Makita Service Center.

- Phillips Insert bits
- Magnetic bit holder
- Locator
- Plastic carrying case

NOTE:

- Some items in the list may be included in the tool package as standard accessories. They may differ from country to country.

ТЕХНІЧНІ ХАРАКТЕРИСТИКИ

Модель		FS4000	FS4000X	FS4200	FS4300	FS4300X	FS6200	FS6300	FS6300R	FS6300X	
Діаметр свердління	Самосвердлячий гвинт	6 мм					-				
	Гвинт для штукатурки	5 мм					4 мм				
Швидкість без навантаження (хв ⁻¹)		0 - 4000					0 - 6000				
Загальна довжина		269 мм	284 мм	269 мм	279 мм	293 мм	269 мм	279 мм	279 мм	293 мм	
Чиста вага		1,3 кг			1,4 кг						
Клас безпеки		Ⓜ/II									

- Оскільки наша програма наукових досліджень і розробок триває безперервно, наведені тут технічні характеристики можуть бути змінені без попередження.
- У різних країнах технічні характеристики можуть бути різними.
- Маса відповідно до EPTA-Procedure 01/2014

Призначення

Інструмент призначено для укрупчування гвинтів у деревину, пластмасу та метал.

Джерело живлення

Інструмент можна підключати лише до джерела живлення, що має напругу, зазначену в таблиці із заводськими характеристиками, і він може працювати лише від однофазного джерела змінного струму. Він має подвійну ізоляцію, а отже може також підключатися до розеток без лінії заземлення.

Шум

Рівень шуму за шкалою А у типовому виконанні, визначений відповідно до EN62841:

Модель FS4000, FS4000X, FS4200, FS4300, FS4300X, FS6300, FS6300R, FS6300X

Рівень звукового тиску (L_{pA}): 82 дБ (А)

Рівень звукової потужності (L_{WA}): 93 дБ (А)

Похибка (К): 3 дБ (А)

Користуйтеся засобами захисту слуху

Вібрація

Загальна величина вібрації (сума трьох векторів) визначена згідно з EN62841:

Модель FS4000, FS4000X, FS4200, FS4300, FS4300X, FS6300, FS6300R, FS6300X

Режим роботи: загвинчування без ударної дії.

Вібрація (a_{h1}): 2,5 м/с² або менше

Похибка (К): 1,5 м/с²

ПРИМІТКА: Заявлене значення вібрації було виміряно у відповідності до стандартних методів тестування та може використовуватися для порівняння одного інструмента з іншим.

ПРИМІТКА: Заявлене значення вібрації може також використовуватися для попередньої оцінки впливу.

⚠ ПОПЕРЕДЖЕННЯ: Залежно від умов використання вібрація під час фактичної роботи інструмента може відрізнятись від заявленого значення вібрації.

⚠ ПОПЕРЕДЖЕННЯ: Забезпечте належні запобіжні заходи для захисту оператора, що відповідатимуть умовам використання інструмента (слід брати до уваги всі складові робочого циклу, такі як час, коли інструмент вимкнено та коли він починає працювати на холостому ході під час запуску).

Декларація про відповідність стандартам ЄС

Тільки для країн Європи

Декларацію про відповідність стандартам ЄС наведено в Додатку А до цієї інструкції з експлуатації.

Загальні застереження щодо техніки безпеки при роботі з електроінструментами

⚠ ПОПЕРЕДЖЕННЯ: Уважно ознайомтеся з усіма попередженнями про дотримання правил техніки безпеки, інструкціями, ілюстраціями та технічними характеристиками, що стосуються цього електроінструмента. Невиконання будь-яких інструкцій, перелічених нижче, може призвести до ураження електричним струмом, пожежі та/або тяжких травм.

Збережіть усі інструкції з техніки безпеки та експлуатації на майбутнє.

Термін «електроінструмент», зазначений у інструкції з техніки безпеки, стосується електроінструмента, який функціонує від електромережі (електроінструмент з кабелем живлення), або електроінструмента з живленням від батареї (безпроводний електроінструмент).

Попередження про необхідну обережність під час роботи з викруткою

1. Тримайте електроприлад за призначені для цього ізольовані поверхні під час виконання дії, за якої кріпильний виріб може зачепити сховану проводку або власний шнур. Торкання кріпильним виробом дроту під напругою може призвести до передавання напруги до оголених металевих частин інструмента та до ураження оператора електричним струмом.
2. Обов'язково забезпечте надійну опору. При виконанні робіт з інструментом на висоті переконайтеся, що внизу нікого немає.
3. Тримайте інструмент міцно.
4. Не наближайте руки до деталей, що обертаються.
5. Не торкайтеся свердла або оброблюваної деталі одразу після різання; вони можуть бути дуже гарячими, і це може призвести до опіку шкіри.
6. Оброблювану деталь обов'язково необхідно затискати в лещатах або подібному пристрої фіксації.

ЗБЕРІГАЙТЕ ЦІ ВКАЗІВКИ.

▲ПОПЕРЕДЖЕННЯ: НІКОЛИ НЕ втрачайте пильності та не розслабляйтеся під час користування виробом (що можливо при частому використанні); обов'язково строго дотримуйтеся відповідних правил безпеки.

НЕНАЛЕЖНЕ ВИКОРИСТАННЯ або недотримання правил техніки безпеки, викладених у цій інструкції з експлуатації, може призвести до серйозних травм.

ІНСТРУКЦІЯ З ВИКОРИСТАННЯ

▲ОБЕРЕЖНО:

- Перед регулюванням та перевіркою справності інструменту, переконайтеся в тому, що він вимкнений та відключений від мережі.

Регулювання глибини

Для моделі FS4000, FS4200, FS4300, FS6200, FS6300, FS6300R

► **Рис.1:** 1. Регулювальне кільце

Глибину можна регулювати, повернувши стопорне кільце. Поверніть його в напрямку "В" для зменшення глибини та в напрямку "А" – для її збільшення. Один повний поворот стопорного кільця дорівнює зміні глибини на 2,0 мм.

Для моделі FS4000X, FS4300X, FS6300X

► **Рис.2:** 1. Стопорна муфта

Глибину можна регулювати, повернувши стопорну муфту. Поверніть її в напрямку "А" для зменшення глибини та в напрямку "В" – для збільшення. Один повний поворот стопорної муфти дорівнює зміні глибини на 1,5 мм.

для усіх моделей

Відрегулюйте регулювальне кільце так, щоб відстань між кінчиком направляючої та голівкою гвинта була приблизно 1 мм, як показано на малюнках. Угвинтіть пробний гвинт у необхідний матеріал або його аналог. Якщо глибина все ще не підходить для гвинта, продовжуйте регулювання, доки не отримаєте відповідне значення глибини.

► **Рис.3:** 1. Направляюча

► **Рис.4:** 1. Направляюча

Дія вимикача

► **Рис.5:** 1. Курковий вмикач 2. Фіксатор

▲ОБЕРЕЖНО:

- Перед вмиканням інструменту у мережу обов'язково перевірте, чи кнопка вимикача нормально спрацьовує і після відпускання повертається в положення "вимкнено".

Щоб включити інструмент, просто натисніть кнопку вимикача. Швидкість інструменту збільшується при сильнішому натисканні на кнопку вимикача. Щоб зупинити - відпустіть кнопку вимикача.

Для довготривалої роботи натисніть кнопку вимикача, після чого натисніть кнопку фіксатора.

Щоб зупинити інструмент із зафіксованим вимикачем, натисніть кнопку вимикача до кінця і відпустіть її.

ПРИМІТКА:

- Навіть якщо вмикач є увімкненим та працює мотор, наконечник не обертатиметься, доки ви не вставите наконечник викрутки в голівку гвинта та не натиснете на нього, щоб забезпечити зчеплення.

Увімкнення підсвітки**Для моделі FS4200, FS4300, FS4300X, FS6200, FS6300, FS6300R, FS6300X**

► **Рис.6:** 1. Ліхтар

⚠ ОБЕРЕЖНО:

- Не дивіться на світло або безпосередньо на джерело світла.

Для того, щоб увімкнути підсвічування, натисніть курок вмикача. Для вимкнення підсвічування відпустіть курок.

ПРИМІТКА:



- Для видалення бруду з лінзи підсвітки користуйтеся сухою тканиною. Будьте обережні, щоб не подряпати лінзу підсвітки, тому що можна погіршити освітлювання.

Дія вимикача зворотного ходу

► **Рис.7:** 1. Важіль перемикача реверсу

⚠ ОБЕРЕЖНО:

- Перед початком роботи слід завжди перевіряти напрямок обертання.
- Перемикач зворотного ходу можна використовувати тільки після повної зупинки інструмента. Зміна напрямку обертання до повної зупинки інструмента може його пошкодити.

Інструмент обладнаний перемикачем зворотного ходу для зміни напрямку обертання. Для обертання по годинниковій стрілці перемикач зворотного ходу слід пересунути в положення  (сторона "А"), проти годинникової стрілки - в положення  (сторона "В").

Скоба

► **Рис.8:** 1. Скоба

Гак є зручним для тимчасового підвішування інструмента.

КОМПЛЕКТУВАННЯ**⚠ ОБЕРЕЖНО:**

- Перед тим, як щось встановлювати на інструмент, переконайтеся в тому, що він вимкнений та відключений від мережі.

Встановлення та зняття наконечників**Для моделі FS4000, FS4200, FS4300, FS6200, FS6300, FS6300R**

Щоб зняти наконечник, спочатку зніміть центратор, витягнувши стопорне кільце з корпусу редуктора.

► **Рис.9:** 1. Регульовальне кільце 2. Корпус механізму

Візьміться за наконечник плоскогубцями та витягніть його з магнітного тримача. Інколи допомагає розхитування наконечника плоскогубцями під час його витягування.

Для встановлення наконечника слід міцно вставити його в магнітний тримач. Потім слід встановити на місце направляючу, міцно втиснувши її в корпус редуктора.

► **Рис.10:** 1. Направляюча 2. Свердло 3. Корпус механізму 4. Магнітний тримач наконечника

Для моделі FS4000X, FS4300X, FS6300X

Для того, щоб зняти наконечник, слід витягнути центратор зі стопорної муфти. Потім візьміться за наконечник плоскогубцями та витягніть його з магнітного тримача. Інколи допомагає розхитування наконечника плоскогубцями під час його витягування.



► **Рис.11:** 1. Направляюча 2. Стопорна муфта

Для встановлення наконечника слід міцно вставити його в магнітний тримач. Потім встановіть центратор, міцно втиснувши його в стопорну муфту.

► **Рис.12:** 1. Направляюча 2. Свердло 3. Магнітний тримач наконечника



Встановлення знімного адаптера для шнура**Для моделі FS6300R**

► **Рис.13**

Вставте знімний адаптер шнура до упора, щоб мітка  на знімному адаптері шнура з боку підключення шнура живлення була суміщена з міткою  на іншому кінці адаптера з боку підключення до інструмента.

Повертайте знімний адаптер шнура по годинниковій стрілці, доки він не буде заблокований кнопкою блокування.

► **Рис.14:** 1. Фіксатор

Тепер мітка  на знімному адаптері шнура з боку живлення суміщена з міткою  з іншого боку знімного адаптера шнура з боку підключення до інструмента.

► **Рис.15**

Зняття знімного адаптера для шнура

► Рис.16: 1. Фіксатор

Повертайте знімний адаптер шнура по годинниковій стрілці до упора, натискаючи на нижню частину кнопки блокування.

Потім з цього положення потягніть знімний адаптер шнура.

► Рис.17

Використання тримача направляючої

► Рис.18: 1. Виступи 2. Трапецієподібні отвори 3. Тримач направляючої

Направляючу можна тимчасово утримувати на тримачі направляючої під час заміни наконечника або використання інструменту без направляючої. Для утримування направляючої розташуйте трапецієподібні отвори направляючої на виступах утримувача направляючої та натисніть на нього.

ЗАСТОСУВАННЯ

► Рис.19

Встановіть гвинт на наконечник, а потім встановіть кінчик гвинта на поверхню деталі, яка кріпиться. Натисніть на інструмент та запустіть його. Інструмент слід забирати одразу після спрацювання зчеплення. Потім слід відпустити курок вмикача.

⚠ ОБЕРЕЖНО:

- Встановлюючи гвинт на наконечник слід бути обережним, щоб не натиснути на гвинт. Якщо натиснути на гвинт, то може спрацювати зчеплення, і гвинт раптово почне обертатись. Це може пошкодити деталь, або призвести до поранень.
- Перевірте, щоб викрутка була рівно вставлена в голівку гвинта, інакше гвинт та/або викрутка можуть пошкодитись.
- Під час роботи інструмент слід тримати тільки за ручку. Не торкайтесь металевих деталей.

ТЕХНІЧНЕ ОБСЛУГОВУВАННЯ

⚠ ОБЕРЕЖНО:

- Перед тим, як оглянути інструмент, або виконати ремонт, переконайтеся, що він вимкнений та відключений від мережі.
- Ніколи не використовуйте газолін, бензин, розріджувач, спирт та подібні речовини. Їх використання може призвести до зміни кольору, деформації та появи тріщин.

Для того, щоб підтримувати БЕЗПЕКУ та НАДІЙНІСТЬ, ремонт, огляд та заміну вугільних щіток, будь-яке інше технічне обслуговування або регулювання мають виконувати уповноважені центри обслуговування "Макіта", де використовуються лише стандартні запчастини "Макіта".

ДОДАТКОВЕ ПРИЛАДДЯ

⚠ ОБЕРЕЖНО:

- Це оснащення або приладдя рекомендовано для використання з інструментами "Макіта", що описані в інструкції з експлуатації. Використання якогось іншого оснащення або приладдя може спричинити травмування. Оснащення або приладдя слід використовувати лише за призначенням.

У разі необхідності, отримати допомогу в більш детальному ознайомленні з оснащенням звертайтесь до місцевого Сервісного центру "Макіта".

- Вставні хрестоподібні наконечники
- Магнітний тримач наконечника
- Направляюча
- Пластмасова валіза для транспортування

ПРИМІТКА:

- Деякі елементи списку можуть входити до комплекту інструмента як стандартне приладдя. Вони можуть відрізнятись залежно від країни.

SPECYFIKACJE

Model		FS4000	FS4000X	FS4200	FS4300	FS4300X	FS6200	FS6300	FS6300R	FS6300X	
Wydajność	Śruba samowkręcająca	6 mm					-				
	Wkręt do montażu płyt kartonowo-gipsowych	5 mm					4 mm				
Prędkość bez obciążenia (min ⁻¹)		0 - 4 000					0 - 6 000				
Długość całkowita		269 mm	284 mm	269 mm	279 mm	293 mm	269 mm	279 mm	279 mm	293 mm	
Ciężar netto		1,3 kg		1,4 kg							
Klasa bezpieczeństwa		II/III									

- W związku ze stałe prowadzonym przez naszą firmę programem badawczo-rozwojowym niniejsze dane mogą ulec zmianom bez wcześniejszego powiadomienia.
- Dane techniczne mogą różnić się w zależności od kraju.
- Ciężar podany zgodnie z procedurą EPTA 01/2014

Przeznaczenie

Narzędzie przeznaczone jest do osadzania wkrętów w drewnie, metalu i tworzywach sztucznych.

Zasilanie

Narzędzie wolno podłączać tylko do źródeł zasilania o napięciu zgodnym z napięciem podanym na tabliczce znamionowej. Można je zasilac wyłącznie jednofazowym prądem przemiennym. Jest ono podwójnie izolowane, dlatego też można je zasilac z gniazda bez uziemienia.

Poziom hałasu i drgań

Typowy równoważny poziom dźwięku A określony w oparciu o EN62841:

Model FS4000, FS4000X, FS4200, FS4300, FS4300X, FS6300, FS6300R, FS6300X

Poziom ciśnienia akustycznego (L_{PA}): 82 dB (A)

Poziom mocy akustycznej (L_{WA}): 93 dB (A)

Niepewność (K): 3 dB (A)

Należy stosować ochroniacze na uszy

Drgania

Całkowita wartość poziomu drgań (suma wektorów w 3 osiach) określona zgodnie z normą EN62841:

Model FS4000, FS4000X, FS4200, FS4300, FS4300X, FS6300, FS6300R, FS6300X

Tryb pracy: wkręcanie bez uderu

Emisja drgań (a_v): 2,5 m/s² lub mniej

Niepewność (K): 1,5 m/s²

WSKAZÓWKA: Deklarowana wartość wytwarzanych drgań została zmierzona zgodnie ze standardową metodą testową i można ją wykorzystać do porównywania narzędzi.

WSKAZÓWKA: Deklarowaną wartość wytwarzanych drgań można także wykorzystać we wstępnej ocenie narażenia.

⚠️ OSTRZEŻENIE: Drgania wytwarzane podczas rzeczywistego użytkowania elektronarzędzia mogą się różnić od wartości deklarowanej, w zależności od sposobu jego użytkowania.

⚠️ OSTRZEŻENIE: W oparciu o szacowane narażenie w rzeczywistych warunkach użytkowania należy określić środki bezpieczeństwa w celu ochrony operatora (uwzględniając wszystkie elementy cyklu działania, tj. czas, kiedy narzędzie jest wyłączone i kiedy pracuje na biegu jałowym, a także czas, kiedy jest wyłączone).

Deklaracja zgodności WE

Dotyczy tylko krajów europejskich

Deklaracja zgodności WE jest dołączona jako załącznik A do niniejszej instrukcji obsługi.

Ogólne zasady bezpiecznej eksploatacji elektronarzędzi

⚠️ OSTRZEŻENIE: Należy zapoznać się z ostrzeżeniami dotyczącymi bezpieczeństwa, instrukcjami, ilustracjami i danymi technicznymi dołączonymi do tego elektronarzędzia. Niezastosowanie się do podanych poniżej instrukcji może prowadzić do porażenia prądem, pożaru i/lub poważnych obrażeń ciała.

Wszystkie ostrzeżenia i instrukcje należy zachować do wykorzystania w przyszłości.

Pojęcie „elektronarzędzie”, występujące w wymienionych tu ostrzeżeniach, odnosi się do elektronarzędzia zasilanego z sieci elektrycznej (z przewodem zasilającym) lub do elektronarzędzia akumulatorowego (bez przewodu zasilającego).

Ostrzeżenia dotyczące bezpiecznej eksploatacji wkrętarki

1. Trzymać elektronarzędzie za izolowane powierzchnie rękojeści podczas wykonywania prac, przy których element złączny może dotknąć niewidocznej instalacji elektrycznej lub własnego przewodu zasilającego. Zetknięcie elementów złącznych z przewodem elektrycznym znajdującym się pod napięciem spowoduje, że odsłonięte elementy metalowe narzędzia również znajdą się pod napięciem, grożąc porażeniem operatorem prądem elektrycznym.
2. Podczas pracy należy zadbać o stabilne oparcie dla nóg.
W przypadku pracy na wysokości upewnić się, że na dole nie przebywają żadne osoby.
3. Narzędzie należy trzymać mocno i pewnie.
4. Trzymać ręce z dala od części obrotowych.
5. Nie dotykać wiertła ani części obrabianej od razu po zakończeniu danej operacji; mogą one być bardzo gorące i spowodować oparzenie skóry.
6. Element obrabiany należy zawsze mocować w imadle lub podobnym uchwycie.

ZACHOWAĆ NINIEJSZE INSTRUKCJE.

⚠ OSTRZEŻENIE: NIE WOLNO pozwolić, aby wygoda lub rutyna (nabyta w wyniku wielokrotnego używania urządzenia) zastąpiły ściśle przestrzeganie zasad bezpieczeństwa obsługi.

NIEWŁAŚCIWE UŻYTKOWANIE narzędzia lub niestosowanie się do zasad bezpieczeństwa podanych w niniejszej instrukcji obsługi może prowadzić do poważnych obrażeń ciała.

OPIS DZIAŁANIA

⚠ PRZESTROGA:

- Przed rozpoczęciem regulacji i sprawdzania działania elektronarzędzia, należy upewnić się, czy jest ono wyłączone i nie podłączone do sieci.

Ogranicznik głębokości

Dotyczy modelu FS4000, FS4200, FS4300, FS6200, FS6300, FS6300R

► **Rys.1:** 1. Pierścień blokujący

Głębokość można wyregulować, obracając pierścień blokujący. Aby zmniejszyć głębokość, obrócić go w kierunku „B”, natomiast aby zwiększyć głębokość, obrócić go w kierunku „A”. Jeden pełny obrót pierścienia blokującego odpowiada zmianie głębokości o 2,0 mm.

Dotyczy modelu FS4000X, FS4300X, FS6300X

► **Rys.2:** 1. Tuleja blokująca

Głębokość można wyregulować, obracając tuleję blokującą. Aby zmniejszyć głębokość, obróć ją w kierunku „A”, natomiast aby zwiększyć głębokość, obróć ją w kierunku „B”. Jeden pełny obrót tulei odpowiada zmianie głębokości o 1,5 mm.

dotyczy wszystkich modeli

Ustawić pierścień blokujący tak, aby odległość pomiędzy końcówką elementu ustalającego a łbem śruby wynosiła ok. 1 mm - tak, jak pokazano na ilustracjach. Wkręcić śrubę próbną w materiał lub w jego zapasach. Jeżeli głębokość nadal nie jest odpowiednia dla śruby, kontynuować regulację do uzyskania właściwej głębokości.

► **Rys.3:** 1. Element ustalający

► **Rys.4:** 1. Element ustalający

Włączanie

► **Rys.5:** 1. Spust przełącznika 2. Przycisk blokujący

⚠ PRZESTROGA:

- Przed podłączeniem elektronarzędzia do sieci zawsze sprawdzać czy spust włącznika działa poprawnie i wraca do pozycji "OFF" po zwolnieniu.

W celu uruchomienia elektronarzędzia należy nacisnąć spust przełącznika. Prędkość pracy elektronarzędzia zwiększa się w miarę zwiększania nacisku na spust przełącznika. Zwolnić spust włącznika, aby wyłączyć elektronarzędzie.

Dla uruchomienia trybu pracy ciągłej, nacisnąć spust przełącznika, a następnie wcisnąć przycisk blokujący. Do zatrzymania elektronarzędzia pracującego w trybie ciągłym, nacisnąć spust włącznika do oporu, a następnie zwolnić go.

WSKAZÓWKA:

- Nawet po włączeniu narzędzia i uruchomieniu silnika końcówka nie będzie się obracać, dopóki nie dopasujesz końcówki do łba śruby i nie dociśniesz jej lekko, aby zadziałało sprzęgło.

Zaświecenie się lampek

Dotyczy modelu FS4200, FS4300, FS4300X, FS6200, FS6300, FS6300R, FS6300X

- Rys.6: 1. Lampka

⚠ PRZESTROGA:

- Nie patrzeć na światło ani bezpośrednio na źródło światła.

Aby włączyć lampkę, pociągnij za język spustowy przełącznika. Aby ją wyłączyć zwołnij język spustowy przełącznika.

WSKAZÓWKA:



- Użyć suchej tkaniny aby zetrzeć zanieczyszczenia z osłony lampki. Uważać, aby nie zarysować osłony lampki, gdyż może to zmniejszyć natężenie oświetlenia.

Włączanie obrotów wstecznych

- Rys.7: 1. Dźwignia przełącznika obrotów wstecznych

⚠ PRZESTROGA:

- Przed uruchomieniem narzędzia należy zawsze sprawdzić ustawienie kierunku obrotów.
- Kierunek obrotów można zmieniać tylko wówczas, gdy urządzenie całkowicie się zatrzyma. Zmiana kierunku obrotów przed zatrzymaniem się narzędzia grozi jego uszkodzeniem.

Odmawiane narzędzie jest wyposażone w przełącznik umożliwiający zmianę kierunku obrotów. Przesunięcie dźwigni przełącznika zmiany kierunku obrotów w położenie  (w stronę A) powoduje zmianę kierunku obrotów na zgodne z ruchem wskazówek zegara, a w położenie  (w stronę B) - na przeciwnie.

Zaczepek

- Rys.8: 1. Hak

Zaczepek jest wygodny, aby na chwilę zawiesić narzędzie.

MONTAŻ

⚠ PRZESTROGA:

- Przed wykonywaniem jakichkolwiek czynności na elektronarzędziu należy upewnić się, czy jest ono wyłączone i nie podłączone do sieci.

Montaż lub demontaż końcówki

Dotyczy modelu FS4000, FS4200, FS4300, FS6200, FS6300, FS6300R

W celu wyjęcia końcówki należy najpierw usunąć element ustalający, ściągając pierścień blokujący z obudowy przekładni zębatej.

- Rys.9: 1. Pierścień blokujący 2. Obudowa przekładni zębatej

Chwycić końcówkę szczypcami i wyciągnąć ją z uchwytu magnetycznego. Nieraz podczas wyciągania końcówki pomaga poruszanie jej szczypcami.

Aby zainstalować końcówkę, wepchnij ją mocno w uchwyt magnetyczny. Następnie zamontuj element ustalający, wypychając go mocno z powrotem w obudowę przekładni zębatej.

- Rys.10: 1. Element ustalający 2. Wiertło
3. Obudowa przekładni zębatej
4. Magnetyczny uchwyt na końcówki

Dotyczy modelu FS4000X, FS4300X, FS6300X

Aby wyjąć końcówkę, najpierw wyciągnij element ustalający z tulei blokującej. Uchwycić końcówkę kleszczami i wyciągnij ją z magnetycznego uchwytu. Czasem łatwiej jest wyciągnąć końcówkę, jeżeli po ściśnięciu jej kleszczami lekko się ją porusza.

- Rys.11: 1. Element ustalający 2. Tuleja blokująca



Aby zainstalować końcówkę, wepchnij ją mocno w uchwyt magnetyczny. Następnie zamontuj element ustalający, wypychając go mocno w tuleję blokującą.

- Rys.12: 1. Element ustalający 2. Wiertło
3. Magnetyczny uchwyt na końcówki

Montaż wymiennego adaptera przewodu zasilającego



Dla modelu FS6300R

- Rys.13

Wsuń do oporu wymienny adapter przewodu zasilającego, tak aby znak  na końcu adaptera, do którego podłącza się przewód zasilający, pokrył się ze znakiem  na drugim końcu adaptera, po stronie podłączenia narzędzia.

Obróć wymienny adapter przewodu zasilającego zgodnie z ruchem wskazówek zegara, aż zostanie zablokowany przez mechanizm przycisku blokady.

- Rys.14: 1. Przycisk blokujący

W tym momencie znak  na końcu adaptera, do którego podłącza się przewód zasilający, pokrywa się ze znakiem  na drugim końcu adaptera, który podłączony jest do narzędzia.

- Rys.15

Montaż wymiennego adaptera przewodu zasilającego

► Rys.16: 1. Przycisk blokujący

Naciskając dolną część przycisku blokady, przekręć do oporu wymienny adapter przewodu zasilającego obracając go przeciwnie do ruchu wskazówek zegara.

W tej pozycji wyciągnij wymienny adapter przewodu zasilającego.

► Rys.17

Użycie uchwytu elementu ustalającego

► Rys.18: 1. Występy 2. Otwory trapezowe 3. Oprawka elementu ustalającego

Element ustalający można czasowo przechowywać w uchwycie podczas wymiany końcówki lub gdy nie ma potrzeby jego użycia. Aby wsunąć element ustalający w uchwyt, należy ustawić otwory trapezowe elementu ustalającego tak, aby pokrywały się z występami na uchwycie i wepchnąć element.

DZIAŁANIE

► Rys.19

Ustaw wkręt na końcówce i umieść koniec wkreту na powierzchni elementu, w który ma być wkręcony. Dociśnij narzędzie i rozpocznij pracę. Wycofaj narzędzie, gdy tylko sprzęgło zadziała. Następnie zwolnij język spustowy przelącznika.

▲PRZESTROGA:

- Podczas dopasowywania wkreту do końcówki pamiętaj, aby jej nie docisnąć do wkreту. Jeżeli tak się stanie, sprzęgło zadziała, a wkreт zacznie się nagle obracać. Mogłoby to uszkodzić obrabiany element lub spowodować obrażenia.
- Końcówka do wkręcania powinna być wprowadzona do łba wkreту w linii prostej, w przeciwnym razie wkreт i/lub końcówka mogą ulec uszkodzeniu.
- Podczas pracy trzymaj narzędzie wyłącznie za uchwyt. Nie dotykaj metalowej części.

KONSERWACJA

▲PRZESTROGA:

- Przed wykonywaniem kontroli i konserwacji należy się zawsze upewnić, czy elektronarzędzie jest wyłączone i nie podłączone do sieci.
- Nie wolno używać benzyny, benzenu, rozpuszczalnika, alkoholu itp. Substancje takie mogą spowodować odbarwienia, odkształcenia lub pęknięcia.

Dla zachowania BEZPIECZEŃSTWA i NIEZAWODNOŚCI wyrobu, naprawy, wymiana szczotek węglowych oraz inne prace konserwacyjne i regulacyjne powinny być wykonywane przez Autoryzowane Centra Serwisowe Makita, wyłącznie przy użyciu części zamiennych Makita.

AKCESORIA OPCJONALNE

▲PRZESTROGA:

- Zaleca się stosowanie wymienionych akcesoriów i dodatków razem z elektronarzędziem Makita opisanym w niniejszej instrukcji. Stosowanie jakichkolwiek innych akcesoriów i dodatków może stanowić ryzyko uszkodzenia ciała. Stosować akcesoria i dodatki w celach wyłącznie zgodnych z ich przeznaczeniem.

W razie potrzeby, wszelkiej pomocy i szczegółowych informacji na temat niniejszych akcesoriów udziela Państwu lokalne Centra Serwisowe Makita.

- Końcówki krzyżowe
- Magnetyczny uchwyt na końcówki
- Element ustalający
- Walizka z tworzywa sztucznego

WSKAZÓWKA:

- Niektóre pozycje znajdujące się na liście mogą być dołączone do pakietu narzędziowego jako akcesoria standardowe. Mogą to być różne pozycje, w zależności od kraju.

SPECIFICAȚII

Model		FS4000	FS4000X	FS4200	FS4300	FS4300X	FS6200	FS6300	FS6300R	FS6300X	
Capacități	Șurub autofiletant	6 mm					-				
	Șurub pentru plăci aglomerate (Spax)	5 mm					4 mm				
Turație în gol (min ⁻¹)		0 - 4.000					0 - 6.000				
Lungime totală		269 mm	284 mm	269 mm	279 mm	293 mm	269 mm	279 mm	279 mm	293 mm	
Greutate netă		1,3 kg		1,4 kg							
Clasa de siguranță		II/III									

- Datorită programului nostru continuu de cercetare și dezvoltare, specificațiile pot fi modificate fără o notificare prealabilă.
- Specificațiile pot varia în funcție de țară.
- Greutatea este specificată conform procedurii EPTA 01/2014

Destinația de utilizare

Mașina este destinată înșurubării în lemn, metal și plastic.

Sursă de alimentare

Unealta trebuie conectată doar la o sursă de alimentare cu aceeași tensiune precum cea indicată pe plăcuța indicatoare a caracteristicilor tehnice și poate fi operată doar de la o sursă de curent alternativ cu o singură fază. Acestea au o izolație dublă și, drept urmare, pot fi utilizate de la prize fără împământare.

Emisie de zgomot

Nivelul de zgomot normal ponderat A determinat în conformitate cu EN62841:

Model FS4000, FS4000X, FS4200, FS4300, FS4300X, FS6300, FS6300R, FS6300X

Nivel de presiune acustică (L_{pA}): 82 dB (A)

Nivel de putere acustică (L_{WA}): 93 dB (A)

Marjă de eroare (K): 3 dB (A)

Portați mijloace de protecție a auzului

Vibrații

Valoarea totală a vibrațiilor (suma vectorilor tri-axiali) determinată conform EN62841:

Model FS4000, FS4000X, FS4200, FS4300, FS4300X, FS6300, FS6300R, FS6300X

Mod de funcționare: înșurubare fără impact

Emisie de vibrații (a_h): 2,5 m/s² sau mai puțin

Marjă de eroare (K): 1,5 m/s²

NOTĂ: Nivelul de vibrații declarat a fost măsurat în conformitate cu metoda de test standard și poate fi utilizat pentru compararea unei uneelte cu alta.

NOTĂ: Nivelul de vibrații declarat poate fi, de asemenea, utilizat într-o evaluare preliminară a expunerii.

⚠️ AVERTIZARE: Nivelul de vibrații în timpul utilizării reale a unelei electrice poate diferi de valoarea nivelului declarat, în funcție de modul în care unealta este utilizată.

⚠️ AVERTIZARE: Asigurați-vă că identificați măsurile de siguranță pentru a proteja operatorul, acestea fiind bazate pe o estimare a expunerii în condiții reale de utilizare (luând în considerare toate părțile ciclului de operare, precum timpii în care unealta a fost oprită, sau a funcționat în gol, pe lângă timpul de declanșare).

Declarație de conformitate CE

Numai pentru țările europene

Declarația de conformitate CE este inclusă ca Anexa A în acest manual de instrucțiuni.

Avertismente generale de siguranță pentru mașinile electrice

⚠️ AVERTIZARE: Citiți toate avertismentele privind siguranța, instrucțiunile, ilustrațiile și specificațiile furnizate cu această sculă electrică. Nerespectarea integrală a instrucțiunilor de mai jos poate cauza electrocutări, incendii și/sau vătămări corporale grave.

Păstrați toate avertismentele și instrucțiunile pentru consultări ulterioare.

Termenul „mașină electrică” din avertizări se referă la mașinile dumneavoastră electrice acționate de la rețea (prin cablu) sau cu acumulator (fără cablu).

Avertismente de siguranță privind surubelnița

1. **Țineți mașina electrică doar de suprafețele de prindere izolate atunci când executați o operație în care dispozitivul de fixare poate intra în contact cu cabluri ascunse sau cu propriul cablu.** Contactul dispozitivelor de fixare cu un cablu aflat sub tensiune poate pune sub tensiune piesele metalice expuse ale mașinii electrice, conducând la electrocutarea operatorului.
2. **Păstrați-vă echilibrul.** Asigurați-vă că nu se află nicio persoană dedesubt atunci când folosiți mașina la înălțime.
3. **Țineți bine mașina.**
4. **Nu atingeți piesele în mișcare.**
5. **Nu atingeți capul de acționare sau piesa prelucrată imediat după executarea lucrării; acestea pot fi extrem de fierbinți și pot provoca arsuri ale pielii.**
6. **Piesa de prelucrat trebuie fixată întotdeauna cu o menghină sau cu un alt dispozitiv similar de fixare.**

PĂSTRAȚI ACESTE INSTRUCȚIUNI.

⚠️ AVERTIZARE: NU permiteți comodității și familiarizării cu produsul (obținute prin utilizare repetată) să înlocuiască respectarea strictă a normelor de securitate pentru acest produs.

FOLOSIREA INCORECTĂ sau nerespectarea normelor de securitate din acest manual de instrucțiuni poate provoca vătămări corporale grave.

DESCRIERE FUNCȚIONALĂ

⚠️ ATENȚIE:

- Asigurați-vă că ați oprit mașina și că ați debransat-o de la rețea înainte de a o regla sau de a verifica starea sa de funcționare.

Reglarea adâncimii

Pentru modelul FS4000, FS4200, FS4300, FS6200, FS6300, FS6300R

► Fig.1: 1. Inel de blocare

Adâncimea poate fi reglată prin rotirea inelului de blocare. Rotiți-l în direcția "B" pentru adâncime mai mică și în direcția "A" pentru adâncime mai mare. O rotație completă a inelului de blocare corespunde unei modificări cu 2,0 mm a adâncimii.

Pentru modelul FS4000X, FS4300X, FS6300X

► Fig.2: 1. Manșon de blocare

Adâncimea poate fi reglată prin rotirea manșonului de blocare. Rotiți-l în direcția "B" pentru adâncime mai mică sau în direcția "A" pentru adâncime mai mare. O rotație completă a manșonului de blocare corespunde unei modificări cu 1,5 mm a adâncimii.

pentru toate modelele

Reglați inelul de blocare astfel încât distanța dintre vârful fixatorului și capul șurubului să fie de aproximativ 1 mm după cum se vede în imagini. Înfingeți un șurub de probă în materialul dumneavoastră sau într-o bucată de dublură. Dacă adâncimea tot nu este bună pentru șurub, continuați reglajul până obțineți adâncimea dorită.

► Fig.3: 1. Fixator

► Fig.4: 1. Fixator

Acționarea întrerupătorului

► Fig.5: 1. Declanșator întrerupător 2. Buton de blocare

⚠️ ATENȚIE:

- Înainte de a branșa mașina la rețea, verificați dacă trăgaciul întrerupătorului funcționează corect și dacă revine la poziția "OFF" (oprit) atunci când este eliberat.

Pentru a porni mașina, acționați întrerupătorul. Cu cât apăsați mai tare întrerupătorul, cu atât viteza mașinii crește. Eliberați întrerupătorul pentru a opri mașina. Pentru o funcționare continuă, acționați întrerupătorul apoi apăsați butonul de blocare. Pentru a opri mașina din poziția de blocare, acționați la maxim trăgaciul întrerupătorului apoi eliberați-l.

NOTĂ:

- Chiar și cu comutatorul pornit și motorul în funcțiune, scula nu se va roti până când nu introduceți vârful sculei în capul șurubului și nu apăsați mașina înainte pentru a angrena cuplajul.

Aprinderea lămpilor**Pentru modelul FS4200, FS4300, FS4300X, FS6200, FS6300, FS6300R, FS6300X**

► Fig.6: 1. Lampă

ATENȚIE:

- Nu priviți direct în raza sau în sursa de lumină.

Pentru a aprinde lampa, apăsați butonul declanșator. Eliberați butonul declanșator pentru a o stinge.

NOTĂ:

- Folosiți o cârpă curată pentru a șterge depunerile de pe lentila lămpii. Aveți grijă să nu zgâriați lentila lămpii, deoarece calitatea iluminării va fi afectată.

Funcționarea inversorului

► Fig.7: 1. Levier de inversor

ATENȚIE:

- Verificați întotdeauna sensul de rotație înainte de utilizare.
- Folosiți comutatorul de inversare numai după ce mașina s-a oprit complet. Schimbarea sensului de rotație înainte de oprirea mașinii poate avaria mașina.

Această mașină dispune de un comutator de inversare pentru schimbarea sensului de rotație. Deplasați pârghia comutatorului de inversare în poziția ↶ (poziția A) pentru rotire în sens orar sau în poziția ↷ (poziția B) pentru rotire în sens anti-orar.

Agățătoare

► Fig.8: 1. Agățătoare

Cârligul este util pentru suspendarea temporară a mașinii.

MONTARE**ATENȚIE:**

- Asigurați-vă că ați oprit mașina și că ați deconectat-o de la rețea înainte de a efectua vreo intervenție asupra mașinii.

Instalarea sau demontarea capului de înșurubare (bit)**Pentru modelul FS4000, FS4200, FS4300, FS6200, FS6300, FS6300R**

Pentru a scoate capul de înșurubare, scoateți mai întâi fixatorul, împingând inelul de blocare departe de compartimentul angrenajului.

► Fig.9: 1. Inel de blocare 2. Carcasa angrenajului

Apucați capul de înșurubare cu un clește și trageți-l din portscula magnetică. Uneori, poate fi util să mișcați puțin capul de înșurubare cu cleștele în timp ce trageți. Pentru a instala capul de înșurubare, împingeți-l cu putere în portscula magnetică. Apoi instalați fixatorul împingându-l puternic înapoi pe compartimentul angrenajului.

► Fig.10: 1. Fixator 2. Cap de înșurubat 3. Carcasa angrenajului 4. Portsculă magnetică

Pentru modelul FS4000X, FS4300X, FS6300X

Pentru a scoate scula, extrageți întâi fixatorul din manșonul de blocare. Apoi apucați scula cu un clește și extrageți-o din portscula magnetică. Uneori este util să clătinați scula cu cleștele în timp ce trageți.

► Fig.11: 1. Fixator 2. Manșon de blocare

Pentru a instala scula, împingeți-o puternic în portscula magnetică. Apoi instalați fixatorul împingându-l puternic înapoi în manșonul de blocare.

► Fig.12: 1. Fixator 2. Cap de înșurubat 3. Portsculă magnetică

Instalarea adaptorului de cablu detașabil**Pentru modelul FS6300R**

► Fig.13

Introduceți adaptorul de cablu detașabil până la capăt astfel încât marcajul \triangle de pe capătul dinspre conectorul cablului de alimentare al adaptorului de cablu detașabil să fie aliniat cu marcajul \ominus de pe capătul dinspre conectorul mașinii al adaptorului de cablu detașabil.

Apoi rotiți adaptorul de cablu detașabil în sens orar până când se blochează cu butonul de blocare.

► Fig.14: 1. Buton de blocare

În această fază, marcajul \triangle de pe capătul dinspre conectorul cablului de alimentare al adaptorului de cablu detașabil este aliniat cu marcajul \ominus de pe capătul dinspre conectorul mașinii al adaptorului de cablu detașabil.

► Fig.15

Demontarea adaptorului de cablu detașabil

► **Fig.16:** 1. Buton de blocare

Rotiți adaptorul de cablu detașabil în sens anti-orar până când se oprește în timp ce apăsați partea inferioară a butonului de blocare.

Apoi trageți adaptorul de cablu detașabil în poziția respectivă.

► **Fig.17**

Utilizarea unui portfixator

► **Fig.18:** 1. Proeminențe 2. Găuri trapezoidale
3. Porfixator

Fixatorul poate fi menținut temporar pe portfixator, în cursul înlocuirii capului de înșurubare sau al utilizării fără fixator. Pentru a menține fixatorul, poziționați găurile trapezoidale ale acestuia pe proeminențele portfixatorului și împingeți-l înăuntru.

FUNCȚIONARE

► **Fig.19**

Aplicați șurubul pe vârful sculei și așezați vârful șurubului pe suprafața piesei de fixat. Apăsați pe mașină și porniți-o. Retrageți mașina imediat ce cuplajul anclanșează. Apoi eliberați butonul declanșator.

⚠ATENȚIE:

- Când instalați șurubul pe vârful sculei, aveți grijă să nu apăsați pe șurub. Dacă apăsați pe șurub, cuplajul va anclanșa și șurubul se va roti brusc. Acesta poate deteriora piesa sau poate provoca vătămări corporale.
- Asigurați-vă că ați introdus drept scula în capul șurubului, în caz contrar șurubul și/sau scula pot fi deteriorate.
- Apucați mașina numai de mâner atunci când executați o lucrare. Nu atingeți partea metalică.

ÎNȚREȚINERE

⚠ATENȚIE:

- Asigurați-vă că ați oprit mașina și că ați debransat-o de la rețea înainte de a efectua operațiuni de verificare sau întreținere.
- Nu utilizați niciodată gazolină, benzină, diluant, alcool sau alte substanțe asemănătoare. În caz contrar, pot rezulta decolorări, deformări sau fisuri.

Pentru a menține SIGURANȚA și FIABILITATEA mașinii, reparațiile, schimbarea și verificarea periilor de carbon, precum și orice alte operațiuni de întreținere sau reglare trebuie să fie efectuate numai la Centrele de service autorizat Makita, folosindu-se piese de schimb Makita.

ACCESORII OPȚIONALE

⚠ATENȚIE:

- Folosiți accesoriile sau piesele auxiliare recomandate pentru mașina dumneavoastră în acest manual. Utilizarea oricăror alte accesorii sau piese auxiliare poate cauza vătămări. Folosiți accesoriile pentru operațiunea pentru care au fost concepute.

Dacă aveți nevoie de asistență sau de mai multe detalii referitoare la aceste accesorii, adresați-vă centrului local de service Makita.

- Capete de înșurubat Phillips
- Portsculă magnetică
- Fixator
- Cutia de plastic pentru transport

NOTĂ:

- Unele articole din listă pot fi incluse ca accesorii standard în ambalajul de scule. Acestea pot diferi în funcție de țară.

TECHNISCHE DATEN

Modell		FS4000	FS4000X	FS4200	FS4300	FS4300X	FS6200	FS6300	FS6300R	FS6300X	
Leistungen	Gewindebohrende Schraube	6 mm						-			
	Trockenbauschraube	5 mm						4 mm			
Leerlaufdrehzahl (min ⁻¹)		0 - 4.000						0 - 6.000			
Gesamtlänge		269 mm	284 mm	269 mm	279 mm	293 mm	269 mm	279 mm	279 mm	293 mm	
Netto-Gewicht		1,3 kg			1,4 kg						
Sicherheitsklasse		II/III									

- Wir behalten uns vor, Änderungen der technischen Daten im Zuge der Entwicklung und des technischen Fortschritts ohne vorherige Ankündigung vorzunehmen.
- Die technischen Daten können von Land zu Land unterschiedlich sein.
- Gewicht nach EPTA-Verfahren 01/2014

Verwendungszweck

Das Werkzeug wurde für das Schrauben in Holz, Metall und Kunststoff entwickelt.

Stromversorgung

Das Werkzeug darf ausschließlich an Einphasen-Wechselstrom mit der auf dem Typenschild angegebenen Spannung angeschlossen werden. Das Werkzeug verfügt über ein doppelt isoliertes Gehäuse und kann daher auch an einer Stromversorgung ohne Schutzkontakt betrieben werden.

Geräuschpegel

Die typischen A-bewerteten Geräuschpegel, bestimmt gemäß EN62841:

Modell FS4000, FS4000X, FS4200, FS4300, FS4300X, FS6300, FS6300R, FS6300X

Schalldruckpegel (L_{pA}): 82 dB (A)

Schallleistungspegel (L_{WA}): 93 dB (A)

Abweichung (K): 3 dB (A)

Tragen Sie Gehörschutz

Schwingung

Schwingungsgesamtwerte (Vektorsumme dreier Achsen) nach EN62841:

Modell FS4000, FS4000X, FS4200, FS4300, FS4300X, FS6300, FS6300R, FS6300X

Arbeitsmodus: Schrauben ohne Schlag

Schwingungsbelastung (a_h): 2,5 m/s² oder weniger

Abweichung (K): 1,5 m/s²

HINWEIS: Die deklarierte Schwingungsbelastung wurde gemäß der Standardtestmethode gemessen und kann für den Vergleich von Werkzeugen untereinander verwendet werden.

HINWEIS: Die deklarierte Schwingungsbelastung kann auch in einer vorläufigen Bewertung der Gefährdung verwendet werden.

⚠️ WARNUNG: Die Schwingungsbelastung während der tatsächlichen Anwendung des Elektrowerkzeugs kann in Abhängigkeit von der Art und Weise der Verwendung des Werkzeugs vom deklarierten Belastungswert abweichen.

⚠️ WARNUNG: Stellen Sie sicher, dass Schutzmaßnahmen für den Bediener getroffen werden, die auf den unter den tatsächlichen Arbeitsbedingungen zu erwartenden Belastungen beruhen (beziehen Sie alle Bestandteile des Arbeitsablaufs ein, also zusätzlich zu den Arbeitszeiten auch Zeiten, in denen das Werkzeug ausgeschaltet ist oder ohne Last läuft).

EG-Konformitätserklärung

Nur für europäische Länder

Die EG-Konformitätserklärung ist als Anhang A in dieser Bedienungsanleitung enthalten.

Allgemeine Sicherheitswarnungen für Elektrowerkzeuge

⚠️ WARNUNG: Lesen Sie alle mit diesem Elektrowerkzeug gelieferten Sicherheitswarnungen, Anweisungen, Abbildungen und technischen Daten durch. Eine Missachtung der unten aufgeführten Anweisungen kann zu einem elektrischen Schlag, Brand und/oder schweren Verletzungen führen.

Bewahren Sie alle Warnungen und Anweisungen für spätere Bezugnahme auf.

Der Ausdruck „Elektrowerkzeug“ in den Warnhinweisen bezieht sich auf Ihr mit Netzstrom (mit Kabel) oder Akku (ohne Kabel) betriebenes Elektrowerkzeug.

Sicherheitswarnungen für Schraubendreher

1. Halten Sie das Elektrowerkzeug nur an den isolierten Griffflächen, wenn Sie Arbeiten ausführen, bei denen die Gefahr besteht, dass das Befestigungselement verborgene Kabel oder das eigene Kabel kontaktiert. Bei Kontakt mit einem Strom führenden Kabel können die freiliegenden Metallteile des Elektrowerkzeugs ebenfalls Strom führend werden, so dass der Benutzer einen elektrischen Schlag erleiden kann.
2. Achten Sie stets auf sicheren Stand. Vergewissern Sie sich bei Einsatz des Werkzeugs an hochgelegenen Arbeitsplätzen, dass sich keine Personen darunter aufhalten.
3. Halten Sie das Werkzeug mit festem Griff.
4. Halten Sie Ihre Hände von rotierenden Teilen fern.
5. Vermeiden Sie eine Berührung des Einsatzes oder des Werkstücks unmittelbar nach der Bearbeitung, weil die Teile noch sehr heiß sind und Hautverbrennungen verursachen können.
6. Spannen Sie Werkstücke stets in einen Schraubstock oder eine ähnliche Aufspannvorrichtung ein.

DIESE ANWEISUNGEN AUFBEWAHREN.

⚠️ WARNUNG: Lassen Sie sich NICHT durch Bequemlichkeit oder Vertrautheit mit dem Produkt (durch wiederholten Gebrauch erworben) von der strikten Einhaltung der Sicherheitsregeln für das vorliegende Produkt abhalten.

MISSBRAUCH oder Missachtung der Sicherheitsvorschriften in dieser Anleitung können schwere Verletzungen verursachen.

FUNKTIONSBESCHREIBUNG

⚠️ VORSICHT:

- Überzeugen Sie sich immer vor dem Einstellen des Werkzeugs oder der Kontrolle seiner Funktion, dass es abgeschaltet und der Stecker aus der Dose gezogen ist.

Tiefeneinstellung

Für Modell FS4000, FS4200, FS4300, FS6200, FS6300, FS6300R

► **Abb.1:** 1. Arretierring

Um die Tiefe einzustellen, drehen Sie den Arretiererring. Drehen Sie ihn in Richtung „B“ für weniger und in Richtung „A“ für mehr Tiefe. Eine volle Umdrehung des Arretierings entspricht einer Tiefenänderung von 2,0 mm.

Für Modell FS4000X, FS4300X, FS6300X

► **Abb.2:** 1. Sicherungskranz

Um die Tiefe einzustellen, drehen Sie den Sicherungskranz. Drehen Sie ihn in Richtung "A" für weniger und in Richtung "B" für mehr Tiefe. Eine volle Umdrehung des Sicherungskranzes entspricht 1,5 mm Tiefe.

Für alle Modelle

Stellen Sie den Zentriering so ein, dass der Abstand zwischen der Spitze des Zentrierings und dem Schraubenkopf ca. 1 mm beträgt (siehe Abbildung). Schrauben Sie eine Probeschraube in das Material oder in ein Materialduplikat. Falls die Tiefe für die Schraube nicht ausreicht, passen Sie die Einstellung bis zur entsprechenden Tiefe weiter an.

► **Abb.3:** 1. Zentriering

► **Abb.4:** 1. Zentriering

Einschalten

► **Abb.5:** 1. Griffschalter 2. Blockierungstaste

⚠️ VORSICHT:

- Achten Sie vor dem Einstecken des Netzsteckers des Werkzeugs in die Steckdose darauf, dass sich der Ein/Aus-Schalter korrekt bedienen lässt und beim Loslassen in die Position "OFF" (AUS) zurückkehrt.

Wenn Sie das Werkzeug eingangsetzen wollen, muss nur der Schalter gedrückt werden. Die Werkzeugdrehzahl steigt mit der Druckerhöhung auf den Schalter. Wenn Sie das Werkzeug abschalten wollen, lassen Sie den Schalter los. Wenn Sie kontinuierlich arbeiten wollen, drücken Sie den Schalter und dann die Blockierungstaste. Wenn Sie das Werkzeug aus dem Blockierungsbetrieb abschalten wollen, drücken Sie fest den Schalter und lassen ihn dann los.

HINWEIS:

- Auch bei eingeschaltetem Schalter und laufendem Motor dreht sich der Einsatz nicht, bis Sie die Spitze des Einsatzes in den Schraubenkopf einsetzen und Druck darauf ausüben, um die Kupplung zu aktivieren.

Anschalten der Lampe

Für Modell FS4200, FS4300, FS4300X, FS6200, FS6300, FS6300R, FS6300X

- **Abb.6:** 1. Lampe

⚠ VORSICHT:

- Schauen Sie nicht direkt ins Licht oder die Lichtquelle.

Ziehen Sie zum Einschalten der Lampe den Auslöser. Lassen Sie den Auslöser los, um sie auszuschalten.

HINWEIS:



- Verwenden Sie für das Abwischen der Unreinheiten von der Lichtlinse einen trockenen Lappen. Achten Sie darauf, dass Sie die Lichtlinse nicht zerkratzen, dadurch kann ihre Leuchtkraft verringert werden.

Umschalten der Drehrichtung

- **Abb.7:** 1. Umschalthebel der Drehrichtung

⚠ VORSICHT:

- Überprüfen Sie vor jedem Betrieb immer die Drehrichtung.
- Der Umschalter darf nur betätigt werden, wenn das Werkzeug ganz angehalten wurde. Wenn Sie die Drehrichtung ändern, solange das Werkzeug noch läuft, kann es beschädigt werden.

Dieses Werkzeug verfügt über einen Umschalter, mit dem die Drehrichtung geändert werden kann. Stellen Sie für eine Drehbewegung im Uhrzeigersinn den Umschalthebel in die Stellung  (Seite A) und für eine Drehbewegung gegen den Uhrzeigersinn in die Stellung .

Haken

- **Abb.8:** 1. Haken

Der Haken ist nützlich, wenn Sie das Werkzeug vorübergehend aufhängen möchten.

MONTAGE

⚠ VORSICHT:

- Ehe Sie am Werkzeug irgendwelche Arbeiten beginnen, überzeugen Sie sich immer vorher, dass es abgeschaltet und der Stecker aus der Dose gezogen ist.

Montage und Demontage des Einsatzes

Für Modell FS4000, FS4200, FS4300, FS6200, FS6300, FS6300R

Zum Entfernen des Einsatzes entfernen Sie zuerst den Zentrierring, indem Sie den Arretiering vom Gehäuse ziehen.

- **Abb.9:** 1. Arretiering 2. Getriebegehäuse

Fassen Sie den Einsatz mit einer Zange und ziehen Sie ihn aus dem Magneteinsatzhalter. Wackeln Sie bei Bedarf mit der Zange am Einsatz, um diesen herauszuziehen.

Zum Einsetzen drücken Sie den Einsatz fest in den Magneteinsatzhalter. Drücken Sie zum Einsetzen des Zentrierring diesen wieder fest auf das Gehäuse.

- **Abb.10:** 1. Zentrierring 2. Einsatz
3. Getriebegehäuse
4. Magneteinsatzhalter

Für Modell FS4000X, FS4300X, FS6300X

Um den Einsatz zu entfernen, ziehen Sie zunächst den Zentrierring aus dem Sicherungskranz. Greifen Sie dann den Einsatz mit einer Zange und ziehen ihn aus dem Magnet-Einsatzhalter. Manchmal hilft es, beim Ziehen mit der Zange am Einsatz zu wackeln.

- **Abb.11:** 1. Zentrierring 2. Sicherungskranz



Um den Einsatz anzubringen, stecken Sie ihn fest in den Magneteinsatzhalter. Bringen Sie dann den Zentrierring an, indem Sie ihn fest zurück in den Sicherungskranz drücken.

- **Abb.12:** 1. Zentrierring 2. Einsatz
3. Magneteinsatzhalter



Anbringen des abnehmbaren Kabeladapters

Für Modell FS6300R

- **Abb.13**

Setzen Sie den abnehmbaren Kabeladapter so weit wie möglich ein, so dass die Markierung  an einem Ende des abnehmbaren Kabeladapters auf der Seite zum Anschluss des Stromkabels mit der Markierung  am anderen Ende des abnehmbaren Kabeladapters auf der Anschlussseite zum Werkzeug ausgerichtet ist. Drehen Sie den abnehmbaren Kabeladapter im Uhrzeigersinn, bis er mit der Arretiertaste einrastet.

- **Abb.14:** 1. Blockierungstaste

Die Markierung  an einem Ende des abnehmbaren Kabeladapters ist nun auf der Seite zum Anschluss des Stromkabels mit der Markierung  am anderen Ende des abnehmbaren Kabeladapters auf der Anschlussseite zum Werkzeug ausgerichtet.

- **Abb.15**

Entfernen des abnehmbaren Kabeladapters

► Abb.16: 1. Blockierungstaste

Drehen Sie den abnehmbaren Kabeladapter gegen den Uhrzeigersinn, bis es nicht mehr möglich ist, während Sie den unteren Teil der Arretiertaste drücken.

Ziehen Sie dann den abnehmbaren Kabeladapter in dieser Position.

► Abb.17

Verwendung des Zentrierringhalters

► Abb.18: 1. Ausbuchtung 2. Trapezförmige Löcher 3. Zentrierringhalter

Der Zentrierring kann vorübergehend während des Austauschs eines Einsatzes oder des Betriebs ohne Zentrierring auf dem Zentrierringhalter bleiben.

Positionieren Sie zum Befestigen des Zentrierrings die trapezförmigen Löcher des Zentrierrings auf der Ausbuchtung des Zentrierringhalters und drücken Sie den Ring hinein.

ARBEIT

► Abb.19

Bringen Sie die Schraube auf der Spitze des Einsatzes an und setzen Sie die Schraubenspitze auf der Oberfläche des zu befestigenden Werkstücks an. Üben Sie Druck auf das Werkzeug aus und starten Sie es. Ziehen Sie das Werkzeug zurück, sobald die Kupplung unterbricht. Lassen Sie dann den Auslöseschalter los.

▲VORSICHT:

- Wenn Sie die Schraube auf die Spitze des Einsatzes aufsetzen, dürfen Sie keinen Druck auf die Schraube ausüben. Wenn die Schraube hineingedrückt wird, wird die Kupplung aktiviert, und die Schraube dreht sich. Dies kann das Werkstück beschädigen und zu Verletzungen führen.
- Vergewissern Sie sich, dass der Einsatz gerade im Schraubenkopf sitzt. Andernfalls kann die Schraube und/oder der Einsatz beschädigt werden.
- Halten Sie das Werkzeug bei der Arbeit ausschließlich am Griff. Berühren Sie nicht den Metallteil.

WARTUNG

▲VORSICHT:

- Bevor Sie mit der Kontrolle oder Wartung des Werkzeugs beginnen, überzeugen Sie sich immer, dass es ausgeschaltet und der Stecker aus der Steckdose herausgezogen ist.
- Verwenden Sie zum Reinigen niemals Kraftstoffe, Benzin, Verdünnern, Alkohol oder ähnliches. Dies kann zu Verfärbungen, Verformungen oder Rissen führen.

Zur Aufrechterhaltung der SICHERHEIT und ZUVERLÄSSIGKEIT des Produkts müssen die Reparaturen, die Kontrolle und der Wechsel der Kohlen sowie alle Wartungen und Einstellungen von den autorisierten Servicestellen der Firma Makita und unter Verwendung der Ersatzteile von Makita durchgeführt werden.

SONDERZUBEHÖR

▲VORSICHT:

- Für Ihr Werkzeug Makita, das in dieser Anleitung beschrieben ist, empfehlen wir folgende Zubehörteile und Aufsätze zu verwenden. Bei der Verwendung anderer Zubehörteile oder Aufsätze kann die Verletzungsgefahr für Personen drohen. Die Zubehörteile und Aufsätze dürfen nur für ihre festgelegten Zwecke verwendet werden.

Wenn Sie nähere Informationen bezüglich dieses Zubehörs benötigen, wenden Sie sich bitte an Ihre örtliche Servicestelle der Firma Makita.

- Phillips-Zwischeneinsätze
- Magneteinsatzhalter
- Zentrierring
- Kunststoffkoffer

HINWEIS:

- Einige der in der Liste aufgeführten Elemente sind dem Werkzeugpaket als Standardzubehör beigelegt. Diese können in den einzelnen Ländern voneinander abweichen.

RÉSZLETES LEÍRÁS

Modell		FS4000	FS4000X	FS4200	FS4300	FS4300X	FS6200	FS6300	FS6300R	FS6300X	
Teljesítmény	Önbehajtó csavar	6 mm						-			
	Csavar szárazfalazatba	5 mm						4 mm			
Üresjárat fordulatszám (min ⁻¹)		0 - 4000						0 - 6000			
Teljes hossz		269 mm	284 mm	269 mm	279 mm	293 mm	269 mm	279 mm	279 mm	293 mm	
Tiszta tömeg		1,3 kg			1,4 kg						
Biztonsági osztály		⊠/II									

- Folyamatos kutató- és fejlesztőprogramunk eredményeként az itt felsorolt tulajdonságok figyelmeztetés nélkül megváltozhatnak.
- A tulajdonságok országról országra különbözhetnek.
- Súly, az EPTA 01/2014 eljárás szerint

Rendeltetésszerű használat

A szerszám csavarbehajtásra használható, fába, fémekbe és műanyagokba.

Tápfeszültség

A szerszámot kizárólag olyan egyfázisú, váltóáramú hálózatra szabad kötni, amelynek feszültsége meg egyezik az adattábláján szereplő feszültséggel. A szerszám kettős szigetelésű, ezért földelővezeték nélküli aljzatról is működtethető.

Zaj

A típus A-súlyozású zajszint, az EN62841 szerint meghatározva:

Típus FS4000, FS4000X, FS4200, FS4300, FS4300X, FS6300, FS6300R, FS6300X
 Hangnyomásszint (L_{pA}): 82 dB (A)
 Hangteljesítményszint (L_{WA}): 93 dB (A)
 Tűrés (K): 3 dB (A)

Visseljen fülvédőt

Vibráció

A vibráció teljes értéke (háromtengelyű vektorösszeg) EN62841 szerint meghatározva:

Típus FS4000, FS4000X, FS4200, FS4300, FS4300X, FS6300, FS6300R, FS6300X
 Működési mód: csavarbehajtás ütések nélkül
 Rezgés kibocsátás (a_h): 2,5 m/s² vagy kevesebb
 Tűrés (K): 1,5 m/s²

MEGJEGYZÉS: A rezgés kibocsátás értéke a szabványos vizsgálati eljárásnak megfelelően lett mérve, és segítségével az elektromos kéziszerszámok összehasonlíthatók egymással.

MEGJEGYZÉS: A rezgés kibocsátás értékének segítségével előzetesen megbecsülhető a rezgésnek való kitettség mértéke.

▲ FIGYELMEZTETÉS: A szerszám rezgés kibocsátása egy adott alkalmazásnál eltérhet a megadott értéktől a használat módjától függően.

▲ FIGYELMEZTETÉS: Határozza meg a kezelő védelmét szolgáló munkavédelmi lépéseket, melyek az adott munkafeltételek melletti vibrációs hatás becsült mértékén alapulnak (figyelembe véve a munkaciklus elemeit, mint például a gép leállításának és üresjáratának mennyiségét az elindítások száma mellett).

EK Megfelelőségi nyilatkozat

Csak európai országokra vonatkozóan

Az EK-megfelelőségi nyilatkozat az útmutató „A” mellékletében található.

A szerszámgépekre vonatkozó általános biztonsági figyelmeztetések

▲ FIGYELMEZTETÉS: Olvassa el a szerszámgéphez mellékelt összes biztonsági figyelmeztetést, utasítást, illusztrációt és a műszaki adatokat. A következőkben leírt utasítások figyelmen kívül hagyása elektromos áramütést, tüzet és/vagy súlyos sérülést eredményezhet.

Őrizzen meg minden figyelmeztetést és utasítást a későbbi tájékozódás érdekében.

A figyelmeztetéseken szereplő "szerszámgép" kifejezés az Ön hálózatról (vezetékes) vagy akkumulátorról (vezeték nélküli) működtetett szerszámgépére vonatkozik.

A csavarbehajtóra vonatkozó biztonsági figyelemztetések

1. **Tartsa az elektromos szerszámot a szigetelt markolófelületeinél fogva, amikor olyan műveletet végez, amelynél fennáll a veszélye, hogy a kötőelem rejtett vezetékbe vagy a saját vezetékébe ütközhet.** A kötőelemek áram alatt lévő vezetékkel való érintkezésekor a szerszám fém alkatrészei is áram alá kerülnek, és megrázkéltatják a kezelőt.
2. **Mindig stabil helyzetben dolgozzon.** A szerszám magasban történő használatkor győződjön meg arról, hogy nem tartózkodik-e valaki odalent.
3. **Tartsa stabilan a szerszámot.**
4. **Ne nyúljon a forgó részekhez.**
5. **Ne érjen a szerszámhoz vagy a munkadarabhoz közvetlenül a munkavégzést követően;** azok rendkívül forrók lehetnek és megégethetik a bőrt.
6. **A munkadarabokat mindig rögzítse satuban, vagy más hasonló befogó eszközzel.**

ŐRIZZE MEG EZEKET AZ UTASÍTÁSOKAT.

▲ FIGYELEMZTETÉS: NE HAGYJA, hogy (a termék többszöri használatából eredő) kényelem és megszokás váltsa fel a termék biztonsági előírásainak szigorú betartását.

A HELYTELEN HASZNÁLAT és a használati útmutatóban szereplő biztonsági előírások megszegése súlyos személyi sérülésekhez vezethet.

MŰKÖDÉSI LEÍRÁS

▲ VIGYÁZAT:

- Mindig bizonyosodjon meg a szerszám kikapcsolt és a hálózathoz nem csatlakoztatott állapotáról mielőtt ellenőrizi vagy beállítja azt.

Mélységbeállítás

A következő típusnál: FS4000, FS4200, FS4300, FS6200, FS6300, FS6300R

► **Ábra1:** 1. Rögzítőgyűrű

A kívánt mélység a rögzítőgyűrű elforgatásával állítható be. Forgassa azt a „B” irányba a kisebb mélység, illetve „A” irányba a nagyobb mélység beállításához. A rögzítőgyűrű egy teljes fordulata 2,0 mm-rel változtatja meg a mélységet.

A következő típusnál: FS4000X, FS4300X, FS6300X

► **Ábra2:** 1. Rögzítőhüvely

A kívánt mélység a rögzítőhüvely elforgatásával állítható be. Fordítsa az „A” irányba kisebb mélység, vagy a „B” irányba nagyobb mélység beállításához. A rögzítőhüvely egy teljes fordulata 1,5 mm-rel változtatja meg a mélységet.

Minden típusnál

Állítsa be a rögzítőgyűrűt úgy, hogy a mélységütköző hegye és a csavarfej közötti távolság körülbelül 1 mm legyen, az ábrán látható módon. Csavarozzon be egy próbacsavart az anyagba vagy egy abból származó darabba. Ha a mélység még mindig nem megfelelő a csavarhoz, folytassa a beállítást addig, amíg el nem éri a kívánt mélységbeállítást.

► **Ábra3:** 1. Rögzítőpecek

► **Ábra4:** 1. Rögzítőpecek

A kapcsoló használata

► **Ábra5:** 1. Kioldókapcsoló 2. Zárógomb

▲ VIGYÁZAT:

- A szerszám hálózatra csatlakoztatása előtt mindig ellenőrizze hogy a kapcsoló kioldógombja megfelelően mozog és visszatér a kikapcsolt (OFF) állapotba elengedése után.

A szerszám elindításához egyszerűen nyomja meg a kapcsolót. A kapcsolóra alkalmazott nagyobb nyomással a szerszám sebessége növekszik. A megálláshoz engedje el a kapcsolót.

Folyamatos üzemhez nyomja meg a kapcsolót majd nyomja be a zárógombot.

A szerszám megállításához zárt kapcsolónál teljesen nyomja le majd engedje el a kapcsolót.

MEGJEGYZÉS:

- Még ha a kapcsoló be is van kapcsolva és a motor működik is, a betét nem fog forogni addig, amíg nem illeszti a betét hegyét a csavarhegybe és előre nem nyomja a szerszámot, hogy a tengelykapcsoló összekapcsolódjon.

A lámpák bekapcsolása

A következő típusnál: FS4200, FS4300, FS4300X, FS6200, FS6300, FS6300R, FS6300X

► **Ábra6:** 1. Lámpa

⚠ VIGYÁZAT:

- Ne tekintsen a fénybe vagy ne nézze egyenesen a fényforrást.

A lámpa bekapcsolásához húzza meg a kapcsolót. Engedje fel a kapcsolót a kikapcsoláshoz.

MEGJEGYZÉS:



- Használjon száraz rongyot a lámpa lencséin lévő szennyeződés eltávolításához. Ügyeljen arra hogy ne karcolja meg a lámpa lencsét, ez csökkentheti a megvilágítás erősségét.

Forgásirányváltó kapcsoló használata

► **Ábra7:** 1. Forgásirányváltó kapcsolókar

⚠ VIGYÁZAT:

- A bekapcsolás előtt mindig ellenőrizze a beállított forgásirányt.
- Az irányváltó kapcsolót csak azután használja, hogy a szerszám teljesen megállt. A forgásirány megváltoztatása még azelőtt, hogy a szerszám leállt volna, a gép károsodását okozhatja.

Ez a szerszám irányváltó kapcsolóval van felszerelve a forgásirány megváltoztatásához. Mozgassa az irányváltó kart a  pozícióba (A oldal) az óramutató járásával megegyező vagy a  pozícióba (B oldal) az azzal ellentétes irányú forgáshoz.

Akasztó

► **Ábra8:** 1. Övtartó

Az akasztó a szerszám ideiglenes felakasztására használható.

ÖSSZESZERELÉS

⚠ VIGYÁZAT:

- Mindig bizonyosodjon meg a szerszám kikapcsolásáról és a hálózathoz nem csatlakoztatott állapotáról mielőtt bármilyen munkát végezne rajta.

A vésőszerszám berakása vagy eltávolítása

A következő típusnál: FS4000, FS4200, FS4300, FS6200, FS6300, FS6300R

A vésőszerszám eltávolításához először távolítsa el a mélységütközőt úgy, hogy a rögzítőgyűrűt elhúzza a fogaskerékháztól.

► **Ábra9:** 1. Rögzítőgyűrű 2. Fogaskerékház

Fogja meg a betétet egy fogóval és húzza ki a betétet a mágneses betéttartóból. Néha az is segíthet, ha a betétet ide-oda mozgatja a kihúzás közben.

A betét behelyezéséhez nyomja be a betétet mágneses betéttartóba. Ezután nyomja vissza a mélységütközőt a fogaskerékházra.

► **Ábra10:** 1. Rögzítőpecek 2. Betét 3. Fogaskerékház 4. Mágneses betéttartó

A következő típusnál: FS4000X, FS4300X, FS6300X

A betét eltávolításához először húzza ki a rögzítőpecket a rögzítőhüvelyből. Ezután fogja meg a betétet egy fogóval és húzza ki a betétet a mágneses betéttartóból. Néha az is segíthet, ha a betétet ide-oda mozgatja a kihúzás közben.

► **Ábra11:** 1. Rögzítőpecek 2. Rögzítőhüvely



A betét behelyezéséhez nyomja be a betétet mágneses betéttartóba. Ezután szerelje vissza a rögzítőpecket a rögzítőhüvelyre.

► **Ábra12:** 1. Rögzítőpecek 2. Betét 3. Mágneses betéttartó

A cserélhető csatlakozósinór adapter felszerelése



FS6300R típus

► **Ábra13**

Tolja be a cserélhető csatlakozósinór adaptert ameddig csak lehet úgy, hogy a cserélhető csatlakozósinór adapter csatlakozókábelhez kapcsolódó végén található  jelölés a cserélhető csatlakozósinór adapter szerszám felőli végén található  jelöléssel legyen egy irányban.

Fordítsa el a cserélhető csatlakozósinór adaptert az óramutató járásának irányába addig, amíg rögzíti a reteszelőgomb.

► **Ábra14:** 1. Zárógomb

Ekkor a cserélhető csatlakozósinór adapter csatlakozókábelhez kapcsolódó végén található  jelölés a cserélhető csatlakozósinór adapter szerszámhoz kapcsolódó végén található  jelöléssel lesz egy vonalban.

► **Ábra15**

A cserélhető csatlakozózsínór adapter eltávolítása

► Ábra16: 1. Zárógomb

Fordítsa a cserélhető csatlakozózsínór adaptert az óramutató járásával ellentétes irányba ütközésig, közben tartsa lenyomva a reteszelőgomb alsó részét. Ezután húzza ki a cserélhető csatlakozózsínór adaptert abban a helyzetben.

► Ábra17

A mélységütköző-tartó használata

► Ábra18: 1. Kiemelkedések 2. Trapéz alakú nyílások 3. Mélységütköző-tartó

A mélységütközőt ideiglenesen a mélységütköző-tartóra lehet helyezni betétcsere idejére, vagy ha a szerszámot a mélységütköző nélkül akarják használni. A mélységütköző rögzítéséhez igazítsa a mélységütköző trapéz alakú nyílásait a kiemelkedésre, majd tolja be.

ÜZEMELTETÉS

► Ábra19

Illessze a csavart a betét hegyére és helyezze a csavar hegyét a rögzíteni kívánt munkadarab felületére. Fejtsen ki nyomást a szerszámra és indítsa be. Húzza vissza a szerszámot, amint a tengelykapcsoló szétkapcsol. Ezután engedje fel kioldókapcsolót.

▲VIGYÁZAT:

- Amikor a csavart a betét hegyére illeszti, legyen óvatos, nehogy benyomja a hegyet a csavarfejbe. Ha benyomja azt a csavarfejbe, akkor a tengelykapcsoló összekapcsolódik és a csavar hirtelen forogni kezd. Ez károsíthatja a munkadarabot vagy sérülésekhez vezethet.
- Ellenőrizze, hogy a csavarhúzóbetét egyenesen lett behelyezve a csavarfejbe, mert ellenkező esetben a csavar és/vagy a betét károsodhat.
- A használat során a szerszámot csak a fogantyújánál fogja. Ne érintse a fém részt.

KARBANTARTÁS

▲VIGYÁZAT:

- Mindig bizonyosodjék meg arról hogy a szerszám kikapcsolt és a hálózatra nem csatlakoztatott állapotban van mielőtt a vizsgálatához vagy karbantartásához kezdene.
- Soha ne használjon gázolajt, benzint, hígítót, alkoholt vagy hasonló anyagokat. Ezek elszíneződést, alakvesztést vagy repedést okozhatnak.

A termék BIZTONSÁGÁNAK és MEGBÍZHATÓSÁGÁNAK fenntartásához, a javításokat, a szénkefék ellenőrzését és cseréjét, bármilyen egyéb karbantartást vagy beszabályozást a Makita Autorizált Szervizközpontoknak kell végrehajtaniuk, mindig Makita pótalkatrészek használatával.

OPCIONÁLIS KIEGÉSZÍTŐK

▲VIGYÁZAT:

- Ezek a tartozékok vagy kellékek ajánlottak az Önnek ebben a kézikönyvben leírt Makita szerszámához. Bármely más tartozék vagy kellék használata személyes veszélyt vagy sérülést jelenthet. A tartozékokat vagy kelléket használja csupán annak kifejezett rendeltetésére.

Ha bármilyen segítségre vagy további információkra van szüksége ezekkel a tartozékokkal kapcsolatban, keresse fel a helyi Makita Szervizközpontot.

- Phillips betétek
- Mágneses betéttartó
- Rögzítőfecek
- Műanyag szállítóbord

MEGJEGYZÉS:

- A listán felsorolt néhány kiegészítő megtalálható az eszköz csomagolásában standard kiegészítőként. Ezek országonként eltérőek lehetnek.

TECHNICKÉ ÚDAJE

Model		FS4000	FS4000X	FS4200	FS4300	FS4300X	FS6200	FS6300	FS6300R	FS6300X	
Výkony	Samorezná skrutka	6 mm					-				
	Skrutka do sadrokartónu	5 mm					4 mm				
Otáčky naprázdno (min ⁻¹)		0 - 4000					0 - 6000				
Celková dĺžka		269 mm	284 mm	269 mm	279 mm	293 mm	269 mm	279 mm	279 mm	293 mm	
Hmotnosť netto		1,3 kg			1,4 kg						
Trieda bezpečnosti		II/II									

- Vzhľadom na neustály výskum a vývoj podliehajú technické údaje uvedené v tomto dokumente zmenám bez upozornenia.
- Technické údaje sa môžu pre rôzne krajiny líšiť.
- Hmotnosť podľa postupu EPTA 01/2014

Určené použitie

Tento nástroj je určený na zaskrutkovanie skrutiek do dreva, kovu a plastu.

Napájanie

Náradie by malo byť pripojené jedine k prívodu elektrickej energie s hodnotou napätia rovnakou, ako je uvedená na štítku s názvom zariadenia, pričom náradie môže byť napájané jedine jednofázovým striedavým prúdom. Je vybavené dvojistou izoláciou a preto sa môže používať pri zapojení do zásuviek bez uzemňovacieho vodiča.

Hluk

Typická hladina akustického tlaku pri záťaži A určená podľa EN62841:

Model FS4000, FS4000X, FS4200, FS4300, FS4300X, FS6300, FS6300R, FS6300X

Hladina akustického tlaku (L_{pA}): 82 dB (A)

Hladina akustického výkonu (L_{WA}): 93 dB (A)

Odchýlka (K): 3 dB (A)

Používajte chrániče sluchu

Vibrácie

Celková hodnota vibrácií (trojosový vektorový súčet) určená podľa normy EN62841:

Model FS4000, FS4000X, FS4200, FS4300, FS4300X, FS6300, FS6300R, FS6300X

Pracovný režim: skrutkovanie bez príklepu

Emisie vibrácií (a_{h1}): 2,5 m/s² alebo menej

Odchýlka (K): 1,5 m/s²

POZNÁMKA: Deklarovaná hodnota emisií vibrácií bola meraná podľa štandardnej skúšobnej metódy a môže sa použiť na porovnanie jedného náradia s druhým.

POZNÁMKA: Deklarovaná hodnota emisií vibrácií sa môže použiť aj na predbežné posúdenie vystavenia ich účinkom.

VAROVANIE: Emisie vibrácií počas skutočného používania elektrického náradia sa môžu odlišovať od deklarovanej hodnoty emisií vibrácií, a to v závislosti na spôsoboch používania náradia.

VAROVANIE: Nezabudnite označiť bezpečnostné opatrenia s cieľom chrániť obsluhu, a to tie, ktoré sa zakladajú na odhade vystavenia účinkom v rámci reálnych podmienok používania (berúc do úvahy všetky súčasti prevádzkového cyklu, ako sú doby, kedy je náradie vypnuté a kedy beží bez zaťaženia, ako dodatok k dobe zapnutia).

Vyhlasenie o zhode ES

Len pre krajiny Európy

Vyhlasenie o zhode ES sa nachádza v prílohe A tohto návodu na obsluhu.

Všeobecné bezpečnostné predpisy pre elektrické nástroje

VAROVANIE: Preštudujte si všetky bezpečnostné varovania, pokyny, vyobrazenia a technické špecifikácie určené pre tento elektrický nástroj. Pri nedodržaní všetkých nižšie uvedených pokynov môže dôjsť k úrazu elektrickým prúdom, požiaru alebo vážnemu zraneniu.

Všetky výstrahy a pokyny si odložte pre prípad potreby v budúcnosti.

Pojem „elektrický nástroj“ sa vo výstrahách vzťahuje na elektricky napájané elektrické nástroje (s káblom) alebo batériou napájané elektrické nástroje (bez kábla).

Bezpečnostné varovania pre skrutkovač

1. Ak pri práci hrozí, že by upínací prvok mohol prísť do kontaktu so skrytým vedením alebo vlastným káblom, držte elektrický nástroj len za izolované povrchy určené na držanie. Upínací prvok, ktorý sa dostane do kontaktu s vodičom pod napätím, môže spôsobiť prechod elektrického prúdu kovovými časťami elektrického nástroja a spôsobí tak obsluhu zasiahnutie elektrickým prúdom.
2. Vždy dbajte na pevný postoj. Ak pracujete vo výškach, dbajte na to, aby pod vami nikto nebol.
3. Náradie držte pevne.
4. Nepribližujte ruky k otáčajúcim sa častiam.
5. Nedotýkajte sa nastavca alebo obrobku hneď po úkone; môžu byť extrémne horúce a môžu popáliť vašu pokožku.
6. Obrobok vždy upínajte do zveráka či do podobného upevňovacieho zariadenia.

TIETO POKYNY USCHOVAJTE.

VAROVANIE: NIKDY nepripustíte, aby seba-vedomie a dobrá znalosť výrobku (získané opakovaným používaním) nahradili presné dodržiavanie bezpečnostných pravidiel pre náradie.

NESPRÁVNE POUŽÍVANIE alebo nedodržiavanie bezpečnostných zásad uvedených v tomto návode môže viesť k vážnemu zraneniu.

POPIS FUNKCIE

POZOR:

- Pred nastavovaním nástroja alebo kontrolou jeho funkcie sa vždy presvedčte, že je vypnutý a vytiahnutý zo zásuvky.

Prispôsobenie hĺbky

Pre model FS4000, FS4200, FS4300, FS6200, FS6300, FS6300R

► Obr.1: 1. Poistný krúžok

Hĺbku nastavíte pomocou otočenia poistného krúžku. Otáčaním v smere „B“ nastavíte menšiu hĺbku; otáčaním v smere „A“ nastavíte väčšiu hĺbku. Jedno celé otočenie poistného krúžku sa rovná zmene hĺbky o 2,0 mm.

Pre model FS4000X, FS4300X, FS6300X

► Obr.2: 1. Upínacia vložka

Hĺbku rezu nastavíte pomocou otočenia upínacej vložky. Otočenie v smere "A" zmenší hĺbku a v smere "B" zväčší hĺbku. Jedno celé otočenie upínacej vložky sa rovná zmene hĺbky o 1,5 mm.

pre všetky modely

Nastavte poistný krúžok tak, aby vzdialenosť medzi hrotom nastavovacieho prvku a hlavou skrutky bol približne 1 mm, ako vidno na obrázkoch. Do vášho materiálu alebo kúska rovnakého materiálu zaskrutkujte skúšobnú skrutku. Ak je hĺbka nedostatočná pre skrutku, nastavujte ďalej, kým nedosiahnete správne nastavenie hĺbky.

► Obr.3: 1. Nastavovací prvok

► Obr.4: 1. Nastavovací prvok

Zapínanie

► Obr.5: 1. Spínač 2. Blokovacie tlačidlo

POZOR:

- Pred pripojením nástroja do zásuvky vždy skontrolujte, či spúšť funguje správne a po uvoľnení sa vracia do vypnutej polohy.

Ak chcete nástroj spustiť, stlačí stlačíte jeho spúšť. Otáčky nástroja sa zvyšujú zvýšením tlaku na spúšť. Ak chcete nástroj vypnúť, uvoľnite spúšť.

Ak chcete pracovať nepretržite, stlačte spúšť a potom stlačte blokovacie tlačidlo.

Ak chcete nástroj vypnúť zo zablokovanej polohy, stlačte spúšť naplno a potom ju pustíte.

POZNÁMKA:

- Aj keď je spínač zapnutý a motor beží, vrták sa nebude otáčať, kým nenasadíte hrot vrtáka na hlavu skrutky a nezatláčite dopredu, čím sa aktivuje spojka.

Zapnutie svetla

Pre model FS4200, FS4300, FS4300X, FS6200, FS6300, FS6300R, FS6300X

► Obr.6: 1. Svetlo

▲ POZOR:

- Neďívajte sa priamo do svetla alebo jeho zdroja.

Lampa sa zapína stlačením spúšťacieho tlačidla. Vypnete ju uvoľnením tohto tlačidla.

POZNÁMKA:



- Na utretie nečistôt z šošovky svetla používajte suchú handričku. Dávajte pozor, aby ste šošovku svetla nepoškrabali, môže sa tým zmenšiť jeho svietivosť.

Prepínanie smeru otáčania

► Obr.7: 1. Prepínacia páčka smeru otáčania

▲ POZOR:

- Pred začatím činnosti vždy skontrolujte smer otáčania.
- Vratný prepínač používajte len po úplnom zastavení nástroja. Pri zmene smeru otáčania pred úplným zastavením by sa mohol nástroj poškodiť.

Tento nástroj má vratný prepínač na zmenu smeru otáčania. Zatláčajte páčku vratného prepínača do polohy  (strana A) pre otáčanie v smere pohybu hodinových ručičiek alebo do polohy  (strana B) pre otáčanie proti smeru pohybu hodinových ručičiek.

Hák

► Obr.8: 1. Hák

Hák je vhodný na dočasné zavesenie nástroja.

MONTÁŽ

▲ POZOR:

- Než začnete na nástroji robiť akékoľvek práce, vždy sa predtým presvedčte, že je vypnutý a vyťahnutý zo zásuvky.

Montáž alebo demontáž vrtáka

Pre model FS4000, FS4200, FS4300, FS6200, FS6300, FS6300R

Aby ste demontovali vrták, najprv demontujte nastavovací prvok potiahnutím poistného krúžku z prevodovej skrinky.

► Obr.9: 1. Poistný krúžok 2. Skriňa prevodovky

Kliešťami uchopíte vrták a vyťahnite ho z magnetického držiaka hrotov. Niekedy pri vyťahovaní hrotu kliešťami pomôže, keď trochu hrotom povrtíte.

Ak chcete namontovať vrták, zatlačte ho pevne do magnetického držiaka vrtáka. Potom nasadíte nastavovací prvok pevným zatlačením naspäť na prevodovú skrinku.

► Obr.10: 1. Nastavovací prvok 2. Vrták 3. Skriňa prevodovky 4. Magnetický držiak vrtáka

Pre model FS4000X, FS4300X, FS6300X

Ak chcete odstrániť vrták, najskôr vyťahnite nastavovací prvok z upínacej vložky. Potom kliešťami uchopíte vrták a vyťahnite ho z magnetického držiaka vrtáka. Niekedy pri vyťahovaní vrtáka kliešťami pomôže, keď trochu vrtákom povrtíte.

► Obr.11: 1. Nastavovací prvok 2. Upínacia vložka



Ak chcete namontovať vrták, zatlačte ho pevne do magnetického držiaka vrtáka. Potom nasadíte nastavovací prvok pevným zatlačením dozadu na upínaciu vložku.

► Obr.12: 1. Nastavovací prvok 2. Vrták 3. Magnetický držiak vrtáka



Montáž odpojiteľného káblového adaptéra

Pre model FS6300R

► Obr.13

Vložte odpojiteľný káblový adaptér čo najďalej tak, aby značka  na konci odpojiteľného káblového adaptéra na strane pripojenia napájacieho kábla bola zarovnaná na značku  na druhom konci odpojiteľného káblového adaptéra na strane pripojenia nástroja. Otáčajte odpojiteľným káblovým adaptérom v smere pohybu hodinových ručičiek, kým sa neuzamkne uzamykacím tlačidlom.

► Obr.14: 1. Blokovacie tlačidlo

V tomto momente značka  na konci odpojiteľného káblového adaptéra na strane pripojenia napájacieho kábla je zarovnaná na značku  na druhom konci odpojiteľného káblového adaptéra na strane pripojenia nástroja.

► Obr.15

Demontáž odpojiteľného káblového adaptéra

► Obr.16: 1. Blokovacie tlačidlo

Otáčajte odpojiteľným káblovým adaptérom proti smeru pohybu hodinových ručičiek, kým sa nezastaví a súčasne stláčajte dolnú časť uzamykacieho tlačidla. Potom potiahnite odpojiteľný káblový adaptér v tejto pozícii.

► Obr.17

Použite držiak nastavovacieho prvku

► Obr.18: 1. Výstupky 2. Hranaté otvory 3. Držiak nastavovacieho prvku

Počas výmeny vrtáka alebo počas používania bez nastavovacieho prvku môže byť nastavovací prvok dočasne upnutý na držiaku nastavovacieho prvku. Pre upnutie nastavovacieho prvku zarovnajete hranaté otvory na nastavovacom prvku s výstupkami na držiaku nastavovacieho prvku a zatlačte.

PRÁCA

► Obr.19

Nasadte skrutku na hrot vrtáka a hrot skrutky priložte na povrch obrobku, ktorý sa má upevniť. Prítlačte na nástroj a spustíte ho. Nástroj vyťahnite hneď, ako sa vyradí spojka.

▲POZOR:

- Pri pripieňovaní skrutky na hrot vrtáka dávajte pozor, aby ste nezatlačili na skrutku. Ak na ňu zatlačíte, spojka sa aktivuje a skrutka sa náhle roztočí. To môže zapríčiniť poškodenie obrobku alebo spôsobiť zranenie.
- Skontrolujte, či je vrták vsunutý priamo v hlave skrutky, v opačnom prípade sa môže skrutka a/alebo skrutkovač poškodiť.
- Keď s nástrojom pracujete, držte ho len za rukoväť. Nedotýkajte sa kovových častí.

ÚDRŽBA

▲POZOR:

- Než začnete robiť kontrolu alebo údržbu nástroja, vždy se presvedčte, že je vypnutý a vytiahnutý zo zásuvky.
- Nepoužívajte benzín, riedidlo, alkohol ani nič podobné. Mohlo by to spôsobiť zmenu farby, deformácie alebo praskliny.

Kvôli zachovaniu BEZPEČNOSTI a SPOLAHLIVOSTI výrobku musia byť opravy, kontrola a výmena uhlíkov a akákoľvek ďalšia údržba či nastavovanie robené autorizovanými servisnými strediskami firmy Makita a s použitím náhradných dielov Makita.

VOLITEĽNÉ PRÍSLUŠENSTVO

▲POZOR:

- Pre váš nástroj Makita, opísaný v tomto návode, doporučujeme používať toto príslušenstvo a nástavce. Pri použití iného príslušenstva či nástavcov môže hroziť nebezpečenstvo zranenia osôb. Príslušenstvo a nástavce sa môžu používať len na účely pre ne stanovené.

Ak potrebujete bližšie informácie týkajúce sa tohoto príslušenstva, obráťte sa na vaše miestne servisné stredisko firmy Makita.

- Skrutkovacie hroty Phillips
- Magnetický držiak vrtáka
- Nastavovací prvok
- Plastový kufrík

POZNÁMKA:

- Niektoré položky zo zoznamu môžu byť súčasťou balenia náradia vo forme štandardného príslušenstva. Rozsah týchto položiek môže byť v každej krajine odlišný.

TECHNICKÉ ÚDAJE

Model		FS4000	FS4000X	FS4200	FS4300	FS4300X	FS6200	FS6300	FS6300R	FS6300X	
Výkony	Samovrtný šroub	6 mm					-				
	Vrut do sádrokartonu	5 mm					4 mm				
Otáčky bez zatížení (min ⁻¹)		0 - 4 000					0 - 6 000				
Celková délka		269 mm	284 mm	269 mm	279 mm	293 mm	269 mm	279 mm	279 mm	293 mm	
Hmotnost netto		1,3 kg			1,4 kg						
Třída bezpečnosti		⊠/II									

- Vzhledem k neustálému výzkumu a vývoji podléhají zde uvedené specifikace změnám bez upozornění.
- Specifikace se mohou pro různé země lišit.
- Hmotnost podle EPTA-Procedure 01/2014

Určení nástroje

Nástroj je určen ke šroubování do dřeva, kovů a plastů.

Napájení

Zařízení je třeba připojit pouze k napájení se stejným napětím, jaké je uvedeno na výrobním štítku a může být provozováno pouze v jednofázovém napájecím okruhu se střídavým napětím. Nářadí je vybaveno dvojitou izolací a může být tedy připojeno i k zásuvkám bez zemnicího vodiče.

Hlučnost

Typická vážená hladina hluku (A) určená podle normy EN62841:

Model FS4000, FS4000X, FS4200, FS4300, FS4300X, FS6300, FS6300R, FS6300X
 Hladina akustického tlaku (L_{pA}): 82 dB (A)
 Hladina akustického výkonu (L_{WA}): 93 dB (A)
 Nejistota (K): 3 dB (A)

Používejte ochranu sluchu

Vibrace

Celková hodnota vibrací (vektorový součet tří os) určená podle normy EN62841:

Model FS4000, FS4000X, FS4200, FS4300, FS4300X, FS6300, FS6300R, FS6300X
 Pracovní režim: Šroubování bez ovlivňování
 Emise vibrací (a_{H1}): 2,5 m/s² nebo méně
 Nejistota (K): 1,5 m/s²

POZNÁMKA: Deklarovaná hodnota emisí vibrací byla změřena v souladu se standardní testovací metodou a může být využita ke srovnávání nářadí mezi sebou.

POZNÁMKA: Deklarovanou hodnotu emisí vibrací lze rovněž využít k předběžnému posouzení vystavení jejich vlivu.

VAROVÁNÍ: Emise vibrací během skutečného používání elektrického nářadí se mohou od deklarované hodnoty emisí vibrací lišit v závislosti na způsobu použití nářadí.

VAROVÁNÍ: Na základě odhadu vystavení účinkům vibrací v aktuálních podmínkách zajistěte bezpečnostní opatření k ochraně obsluhy (vezměte v úvahu všechny části pracovního cyklu, mezi něž patří kromě doby pracovního nasazení i doba, kdy je nářadí vypnuto nebo pracuje ve volnoběhu).

Prohlášení ES o shodě

Pouze pro evropské země

Prohlášení ES o shodě je obsaženo v Příloze A tohoto návodu k obsluze.

Obecná bezpečnostní upozornění k elektrickému nářadí

VAROVÁNÍ: Přečtěte si všechny bezpečnostní výstrahy i pokyny a prohlédněte si ilustrace a specifikace dodané k tomuto elektrickému nářadí. Nedodržení všech níže uvedených pokynů může vést k úrazu elektrickým proudem, požáru či vážnému zranění.

Všechna upozornění a pokyny si uschovejte pro budoucí potřebu.

Pojem „elektrické nářadí“ v upozorněních označuje elektrické nářadí, které se zapojuje do elektrické sítě, nebo elektrické nářadí využívající akumulátory.

Bezpečnostní upozornění k použití šroubováku

1. Při práci v místech, kde může dojít ke kontaktu spojovacího prvku se skrytým elektrickým vedením nebo s vlastním napájecím kabelem, držte elektrické nářadí za izolované části držádel. Spojovací prvky mohou při kontaktu s vodičem pod napětím přenést proud do nechráněných částí nářadí a obsluha může utrpět úraz elektrickým proudem.
2. Vždy zaujměte stabilní postoj. Při práci s nářadím ve výškách dbejte, aby se pod vámi nepohybovaly žádné osoby.
3. Držte nářadí pevně.
4. Nepřibližujte ruce k otáčejícím se částem.
5. Nedotýkejte se bezprostředně po skončení práce nástroje ani obrobku. Mohou být velmi horké a mohly by způsobit popáleniny kůže.
6. Obrobek vždy upínejte do svěráku či do podobného upevňovacího zařízení.

TYTO POKYNY USCHOVEJTE.

VAROVÁNÍ: NEDOVOLTE, aby pohodlnost nebo pocit znalostí výrobku (získaný na základě předchozího použití) vedl k zanedbání dodržování bezpečnostních pravidel platných pro tento výrobek.

NESPRÁVNÉ POUŽÍVÁNÍ či nedodržení bezpečnostních pravidel uvedených v tomto návodu k obsluze může způsobit vážné zranění.

POPIS FUNKCE

UPOZORNĚNÍ:

- Před nastavováním nástroje nebo kontrolou jeho funkce se vždy přesvědčte, že je vypnutý a vytažený ze zásuvky.

Nastavení hloubky

Model FS4000, FS4200, FS4300, FS6200, FS6300, FS6300R

► Obr.1: 1. Upínací kroužek

Hloubku lze nastavit otáčením upínacího kroužku. Otáčením ve směru „B“ se hloubka zmenšuje a otáčením ve směru „A“ se zvětšuje. Jedna úplná otáčka upínacího kroužku odpovídá změně hloubky o 2,0 mm.

Model FS4000X, FS4300X, FS6300X

► Obr.2: 1. Upínací pouzdro

Hloubku lze nastavit otáčením upínacího pouzdra. Otáčením ve směru „A“ se hloubka zmenšuje, zatímco otáčením ve směru „B“ se hloubka zvětšuje. Jedna úplná otáčka upínacího pouzdra odpovídá změně hloubky 1,5 mm.

platí pro všechny modely

Nastavte upínací kroužek tak, aby byla vzdálenost mezi špičkou hloubkového dorazu a hlavou šroubu přibližně 1 mm tak, jak je znázorněno na obrázcích. Do materiálu nebo do kousku náhradního materiálu zavrtejte zkušební šroub. Není-li hloubka pro daný šroub stále vyhovující, pokračujte v seřizování, až dosáhnete nastavení správné hloubky.

► Obr.3: 1. Lokátor

► Obr.4: 1. Lokátor

Zapínání

► Obr.5: 1. Spínač 2. Blokovací tlačítko

UPOZORNĚNÍ:

- Před připojením nástroje do zásuvky vždy zkontrolujte, zda spoušť funguje správně a po uvolnění se vrací do vypnuté polohy.

Chcete-li nástroj spustit, stačí stisknout jeho spoušť. Otáčky nástroje se zvyšují zvýšením tlaku na spoušť. Chcete-li nástroj vypnout, uvolněte spoušť. Chcete-li pracovat nepřetržitě, stiskněte spoušť a potom stiskněte blokovací tlačítko. Chcete-li nástroj vypnout ze zablokované polohy, stiskněte spoušť naplno a pak ji pusťte.

POZNÁMKA:

- Šroubovák se nebude otáčet i když je zapnut spínač a otáčí se motor, dokud nevolíte šroubovák do hlavy šroubu a vyvinutím tlaku směrem dopředu nezaktivujete spojku.

Rozsvícení světla

Model FS4200, FS4300, FS4300X, FS6200, FS6300, FS6300R, FS6300X

► Obr.6: 1. Světlo

⚠ UPOZORNĚNÍ:

- Nedívejte přímo do světla nebo jeho zdroje.

Pracovní osvětlení se zapíná stisknutím spouště. Vypíná se uvolněním spouště.

POZNÁMKA:

- K očištění nečistot z čočky světla používejte suchý hadřík. Dávejte pozor, abyste čočku světla nepoškrábali, může se tím zmenšit jeho svítivost.

Přepínání směru otáčení

► Obr.7: 1. Přepínací páčka směru otáčení

⚠ UPOZORNĚNÍ:

- Před zahájením provozu vždy zkontrolujte nastavený směr otáčení.
- S přepínačem směru otáčení manipulujte až poté, co nástroj dosáhne úplného klidu. Provedete-li změnu směru otáčení před zastavením nástroje, může dojít k jeho poškození.

Tento nástroj je vybaven přepínačem směru otáčení. Požadujete-li otáčení ve směru hodinových ručiček, přesuňte páčku přepínače směru otáčení do polohy ↶ (strana A). Pokud potřebujete otáčení proti směru hodinových ručiček, přesuňte páčku do polohy ↷ (strana B).

Hák

► Obr.8: 1. Hák

Háček je výhodný pro dočasné pověšení nástroje.

MONTÁŽ

⚠ UPOZORNĚNÍ:

- Než začnete na nástroji provádět jakékoliv práce, vždy se předtím přesvědčte, že je vypnutý a vytažený ze zásuvky.

Instalace a demontáž pracovního nástroje

Model FS4000, FS4200, FS4300, FS6200, FS6300, FS6300R

Chcete-li šroubovací bit vyjmout, sejměte nejprve hloubkový doraz odtažením upínacího kroužku směrem od převodovky.

► Obr.9: 1. Upínací kroužek 2. Skříň převodovky

Uchopte bit kleštěmi a vytáhněte jej z magnetického držáku. Při vytahování může někdy pomoci bitem v kleštích zavlakat.

Chcete-li nasadit šroubovací bit, zatlačte jej pevně do magnetického držáku. Pak nainstalujte hloubkový doraz - natlačte jej pevně zpět k převodovce.

► Obr.10: 1. Lokátor 2. Vrták 3. Skříň převodovky 4. Magnetický držák nástroje

Model FS4000X, FS4300X, FS6300X

Při demontáži pracovního nástroje nejdříve vytáhněte z upínacího pouzdra lokátor. Poté uchopte pracovní nástroj kleštěmi a vytáhněte jej z magnetického držáku. Vytahování si můžete někdy usnadnit mírným třepáním kleštěmi.

► Obr.11: 1. Lokátor 2. Upínací pouzdro

Při instalaci nástroje jej zasuňte pevně do magnetického držáku. Poté nainstalujte lokátor; zasuňte jej pevně do upínacího pouzdra.

► Obr.12: 1. Lokátor 2. Vrták 3. Magnetický držák nástroje

Instalace snímatelného kabelového adaptéru

Platí pro model FS6300R

► Obr.13

Vložte co nejdále snímatelný kabelový adaptér tak, aby symbol \triangle na konci kabelového adaptéru na straně připojení k napájecímu kabelu byl vyrovnán se symbolem \ominus na druhém konci kabelového adaptéru na straně připojení k nástroji.

Otáčejte snímatelným kabelovým adaptérem ve směru hodinových ručiček, dokud nebude uchycen zajišťovacím tlačítkem.

► Obr.14: 1. Blokovací tlačítko

Nyní je symbol \triangle na konci snímatelného kabelového adaptéru na straně připojení k napájecímu kabelu vyrovnán se symbolem \ominus na druhém konci kabelového adaptéru na straně připojení k nástroji.

► Obr.15

Demontáž snímatelného kabelového adaptéru

► Obr.16: 1. Blokovací tlačítko

Otáčejte snímatelným kabelovým adaptérem proti směru hodinových ručiček, dokud se nezastaví. Při otáčení stiskněte dolní část zajišťovacího tlačítka. Následně do této polohy protáhněte snímatelný kabelový adaptér.

► Obr.17

Použití držáku hloubkového dorazu

► Obr.18: 1. Výstupky 2. Lichoběžníkové otvory 3. Držák hloubkového dorazu

Při výměně bitu nebo při práci bez použití hloubkového dorazu lze hloubkový doraz provizorně umístit do držáku. Hloubkový doraz upevníte nasměrováním lichoběžníkových otvorů hloubkového dorazu k výstupkům držáku a zatlačením.

PRÁCE

► Obr.19

Nasadte šroub na hrot nástroje a umístěte hrot šroubu na povrch upevňovaného dílu. Vyviňte na nástroj tlak a uveďte jej do chodu. Jakmile se zaktivuje spojka, okamžitě nástroj odstraňte. Poté uvolněte spoušť.

▲ UPOZORNĚNÍ:

- Při nasazování šroubu na hrot nástroje dávejte pozor, abyste šroub nezatlačili. Pokud šroub zatlačíte, dojde k aktivaci spojky a šroub se náhle otočí. To by mohlo vést k poškození dílu a zranění.
- Dbejte, aby byl šroubovákový nástavec nasazen kolmo na hlavu šroubu. V opačném případě může dojít k poškození šroubu a/nebo nástavce.
- Během provozu držte nástroj pouze za držadlo. Nedotýkejte se kovové části.

POZNÁMKA:

- Některé položky seznamu mohou být k zařazení přibaleny jako standardní příslušenství. Přibalené příslušenství se může v různých zemích lišit.

ÚDRŽBA

▲ UPOZORNĚNÍ:

- Než začnete provádět kontrolu nebo údržbu nástroje, vždy se přesvědčte, že je vypnutý a vytažený ze zásuvky.
- Nikdy nepoužívejte benzín, benzen, ředidlo, alkohol či podobné prostředky. Mohlo by tak dojít ke změnám barvy, deformacím či vzniku prasklin.

Kvůli zachování BEZPEČNOSTI a SPOLEHLIVOSTI výrobku musí být opravy, kontrola a výměna uhlíků a veškerá další údržba či seřizování prováděny autorizovanými servisními středisky firmy Makita a s použitím náhradních dílů Makita.

VOLITELNÉ PŘÍSLUŠENSTVÍ

▲ UPOZORNĚNÍ:

- Pro váš nástroj Makita, popsany v tomto návodu, doporučujeme používat toto příslušenství a nástavce. Při použití jiného příslušenství či nástavců může hrozit nebezpečí zranění osob. Příslušenství a nástavce lze používat pouze pro jejich stanovené účely.

Potřebujete-li bližší informace ohledně tohoto příslušenství, obraťte se na vaše místní servisní středisko firmy Makita.

- Křížové zasunovací nástavce
- Magnetický držák nástroje
- Lokátor
- Plastový kufřík

Makita Europe N.V. Jan-Baptist Vinkstraat 2,
3070 Kortenberg, Belgium

Makita Corporation 3-11-8, Sumiyoshi-cho,
Anjo, Aichi 446-8502 Japan

www.makita.com

884894F97Z
EN, UK, PL, RO,
DE, HU, SK, CS
20170427