



# SANO

ART.: 10257674  
10257680 (CH)

Manufactured for  
HORNACH Baumarkt AG  
Hornbachstrasse 11  
76879 Bornheim / Germany  
product@hornbach.com  
www.hornbach.com

ART.: 10257674  
10257680 (CH)

Version 02 | 10.2023

<b>DE</b>	Bedienungsanleitung/ Montageanleitung für das Dusch-WC	01 ~ 21	<b>NL</b>	Gebruikershandleiding/ montagehandleiding voor het douchetoilet	88 ~ 109
<b>FR</b>	Notice d'utilisation/ Notice de montage pour le WC-douche	22 ~ 43	<b>RO</b>	Manual de instrucțiuni/ Ghid de montaj pentru bideul electric	110 ~ 131
<b>IT</b>	Manuale di utilizzazione/ Manuale di montaggio per il washlet	44 ~ 65	<b>CZ</b>	Návod k používání/ Návod k montáži WC prkénka s bidetem	132 ~ 153
<b>SK</b>	Návod na obsluhu/ Návod na montáž pre sprchovacie WC	66 ~ 87	<b>SE</b>	Bruksanvisning/ Monteringsanvisning för dusch-toaletten	154 ~ 175



# REIKA

DE



## Bedienungsanleitung/ Montageanleitung für das Dusch-WC

ART.: 10257674  
10257680 (CH)

**“Wichtige Schutzmaßnahmen/Allgemeine Vorsichtsmaßnahmen ”** sind Informationen, die den Benutzer vor Sicherheitsrisiken schützen und Schäden vermeiden können. Bitte lesen Sie die Gebrauchsanweisung sorgfältig durch.

- Dieses Produkt sollte nur an eine 220 - 240 V Steckdose angeschlossen werden. Unser Unternehmen übernimmt bei unterschiedlichen Netzteilen und Spannungen keine Garantie für die Produktqualität.
- Die Garantiekarte für das Produkt ist in diesem Handbuch enthalten. Bitte bewahren Sie sie an einem sicheren Ort auf.
- Der Inhalt und die Komponenten dieses Produkts können sich ohne Vorankündigung ändern.



Nicht auf den WC-Deckel sitzen!



Nicht auf den WC-Deckel stehen oder drücken!



# Wichtige Sicherheitshinweise

Folgende Inhalte sind für den bestimmungsgemäßen Gebrauch, die Sicherheit des Anwenders und die Vermeidung von unerwarteten Gefahren und Sachschäden wichtig.



## Warnung

- Eine Nichtbeachtung kann zum Tod oder schweren Verletzungen führen.

**Das Gerät nicht zerteilen, demontieren, reparieren oder umbauen und keine Fremdkörper in das Gerät gelangen lassen.**

- Dies kann einen Brand oder einen elektrischen Schlag verursachen.
- Dieses Produkt sollte ausschließlich durch qualifiziertes Servicepersonal repariert werden.

**Kein Wasser auf das Hauptgerät oder das Netzkabel spritzen und nicht in Bereichen mit hoher Luftfeuchtigkeit verwenden.**

- Dies kann einen Brand oder einen elektrischen Schlag verursachen.

**Dieses Produkt muss vor Gebrauch geerdet und an eine 220 V ~ 240 V Steckdose angeschlossen werden.**

- Wenn die Erdung nicht durchgeführt wird, kann es zu einem Brand oder einem elektrischen Schlag kommen.

**Das Netzkabel nicht mit nassen Händen berühren.**

- Das Netzkabel nicht mit nassen Händen ein- oder ausstecken, da dies einen elektrischen Schlag oder Verletzungen verursachen kann.

**Das Gerät erst dann mit Strom versorgen, wenn es auf der Toilette installiert und der Wasserschlauch richtig angeschlossen ist.**

- Das Einstecken kann zu einem Brand oder einem Geräteausfall führen.

**Nicht mehrere Netzkabel an eine Steckdose anschließen.**

- Dieses Gerät verwendet eine 220 V~240 V Steckdose.
- Kann zu Überhitzung oder Brandgefahr führen.
- Das Netzkabel korrekt in die Steckdose einstecken.

**Vorsicht vor Verbrennungen auch bei niedrigen Temperaturen.**

- Nach dem Gebrauch der Sitzheizung bei hohen Temperaturen sollte die Temperatur für ältere Menschen, Kinder und Personen mit empfindlicher Haut auf "niedrig" eingestellt werden.

**Aus Sicherheitsgründen den Netzstecker ziehen, wenn Sie das Produkt reinigen oder das Gerät von der Toilettenschüssel abnehmen.**

- Die Nichtbeachtung kann einen elektrischen Schlag verursachen.

**Öffentliche Wasserversorgung verwenden.**

**Das Gerät nicht an Brauch- oder Grauwasser anschließen.**

- Dies kann zu Hautinfektionen oder Harnwegsinfektionen und Produktschäden führen

**Kein beschädigtes Netzkabel oder eine lose montierte Steckdose verwenden.**

- Dies kann einen Brand oder einen elektrischen Schlag verursachen.

**Der Einbau muss, ebenso wie alle Reparaturen, von einem qualifizierten Elektriker oder Servicetechniker (gemäß den nationalen Vorschriften) durchgeführt werden. Andernfalls erlischt die Garantie. Es dürfen nur Original-Ersatzteile verwendet werden.**

**Bei der Reinigung keine Reinigungsmittel (oxidierte Produkte, Spülprodukte, Toilettenreinigungsmittel und alle Arten von Fleckentfernungsmitteln) auf der Außenseite des elektronischen Toilettensitzes verwenden und keine Lufterfrischer oder aromatischen Produkte auf den Sitz sprühen, um Gerüche zu beseitigen.**

- Die Produkte können verfärbt und beschädigt werden.
- Dies kann einen Brand oder einen elektrischen Schlag verursachen.

**Zigaretten oder brennbare Stoffe vom Gerät fernhalten.**

- Dies kann einen elektrischen Schlag oder Körperverletzungen verursachen.



## Warnung

- Um das Risiko von Verbrennungen, Stromschlägen, Feuer oder Verletzungen zu vermeiden.

**Bei Beschädigung das Produkt nicht verwenden.**

- Die Verwendung eines beschädigten Produkts kann zu einem Brand oder einem elektrischen Schlag führen. Bitte kontaktieren Sie den Kundendienst, wenn das Produkt beschädigt ist.

**Lassen Sie den Ausgang des Warmluftföns oder die Duscharm-Düse nicht mit Urin in Berührung kommen.**

- Dies kann zu Geruchsbildung und Produktschäden führen.

**Da das Gerät für den Einsatz im Badezimmer gedacht ist, sollten Sie es nicht für andere Zwecke verwenden.**

- Dies kann einen Brand oder einen elektrischen Schlag verursachen.

**Den Sitz oder den WC-Deckel nicht mit Gewalt zuschlagen oder schließen.**

- Dies kann zu Produktschäden führen.

**Verhindern Sie, dass Kinder Fremdkörper oder ihre Hände in den Warmluftfön Auslass oder auf die Duscharm-Düse stecken.**

- Dies kann zu Verbrennungen, Stromschlägen oder Verletzungen führen.

**Nicht auf die Sitzabdeckung, den Sitz oder die Haupteinheit stehen.**

- Dadurch kann das Gerät beschädigt werden oder brechen.

**Den Verbindungsschlauch nicht kräftig ziehen oder biegen.**

- Dies kann zu Wasserleckagen oder Problemen in der Wasserversorgung führen.

**Das Produkt nicht in Wasser stellen.**

- Dies kann zu Schäden am Produkt oder einem elektrischen Schlag führen.

**Wenn Sie das Gerät reinigen oder über einen längeren Zeitraum nicht benutzen, den Netzstecker ziehen und Wasser im Produkt ablassen.**

# Produkteigenschaften

<b>Automatische Tankentleerung</b>	Um den Wassertank frei von Verunreinigungen, Keimen und Schimmel zu halten, entleert sich der Wassertank selbsttätig.
<b>Hygienische Düse</b>	Mit dem Edelstahl-Duscharm ist dieses Produkt für einen sauberen und hygienischen Einsatz geeignet.
<b>Eco-Modus</b>	Um Energie zu sparen, verfügt das Produkt über zwei verschiedene Eco-Modi.
<b>Einfache Installation</b>	Einfache Montage und Demontage des Produkts auf der Toilettenschüssel.
<b>Oszillationsreinigung</b>	Bei der Oszillationsfunktion schwingt die Düse automatisch hin und her, um ein Erweiterung des Waschbereichs zu erreichen.
<b>Benutzer-Sensor</b>	Der Hautsensor des Sitzes wird nur bei Körperkontakt aktiviert. Er verhindert das Auftreten einer Fehlfunktion und sorgt für die Sicherheit von Kindern.
<b>3-in-1-Düse</b>	Gesäßdusche, Ladydusche und Intensiv-Spülung. Jede Düse ist für unterschiedliche Anwendungen konzipiert.
<b>Intensiv-Spül-Funktion</b>	Dieses Produkt verfügt über eine Intensiv-Spülung, die den Wasserdruck so sanft und gleichzeitig so stark regelt, dass es für die Benutzer zu einer erfrischenden Erfahrung wird.

## Das Dusch-WC- die reinste Form der modernen Körperhygiene - mit Wasser!

Vielen Dank, dass Sie sich für ein Dusch-WC aus dem Hause entschieden haben.

Das Dusch-WC ist für die Reinigung des Intimbereichs (Gesäß- und Intensivreinigung sowie mit der Lady Dusche der Vaginalbereich) bestimmt und ausschließlich für diesen Gebrauch vorgesehen.

Eine Vorreinigung mit Papier ist nicht notwendig.

Verwenden Sie für Ihre Intimreinigung nur die Funktionen der Dushdüse. Die Trocknung kann mit dem eingebauten Fön, einem Stück Toilettenpapier oder einem Handtuch erfolgen.

Bei einem nicht bestimmungsgemäßen Gebrauch des Produkts erlöschen alle Gewährleistungs- und Haftungsansprüche.

Das Dusch-WC kann jederzeit als normales WC verwendet werden, da die Spülung unabhängig vom Dusch-WC funktioniert. Sie wird unverändert durch die Spültaste an der Wand oder am Spülkasten ausgelöst.

Das Dusch-WC ist nach den anerkannten europäischen Normen geprüft und zugelassen. Die Konformitätserklärung kann direkt bei der zuständigen Vertriebsgesellschaft eingesehen werden.

# Inhaltsverzeichnis

Wichtige Sicherheitshinweise .....	2
Produktbestandteile und Lieferumfang .....	6
Funktionen .....	7
Betrieb und Bedienung .....	8
Einbau/Installation .....	12
Inbetriebnahme .....	15
Demontage .....	16
Reinigung und Wartung .....	17
Fehlersuche und Technische Daten .....	18
Gewährleistung .....	20

# Produktbestandteile

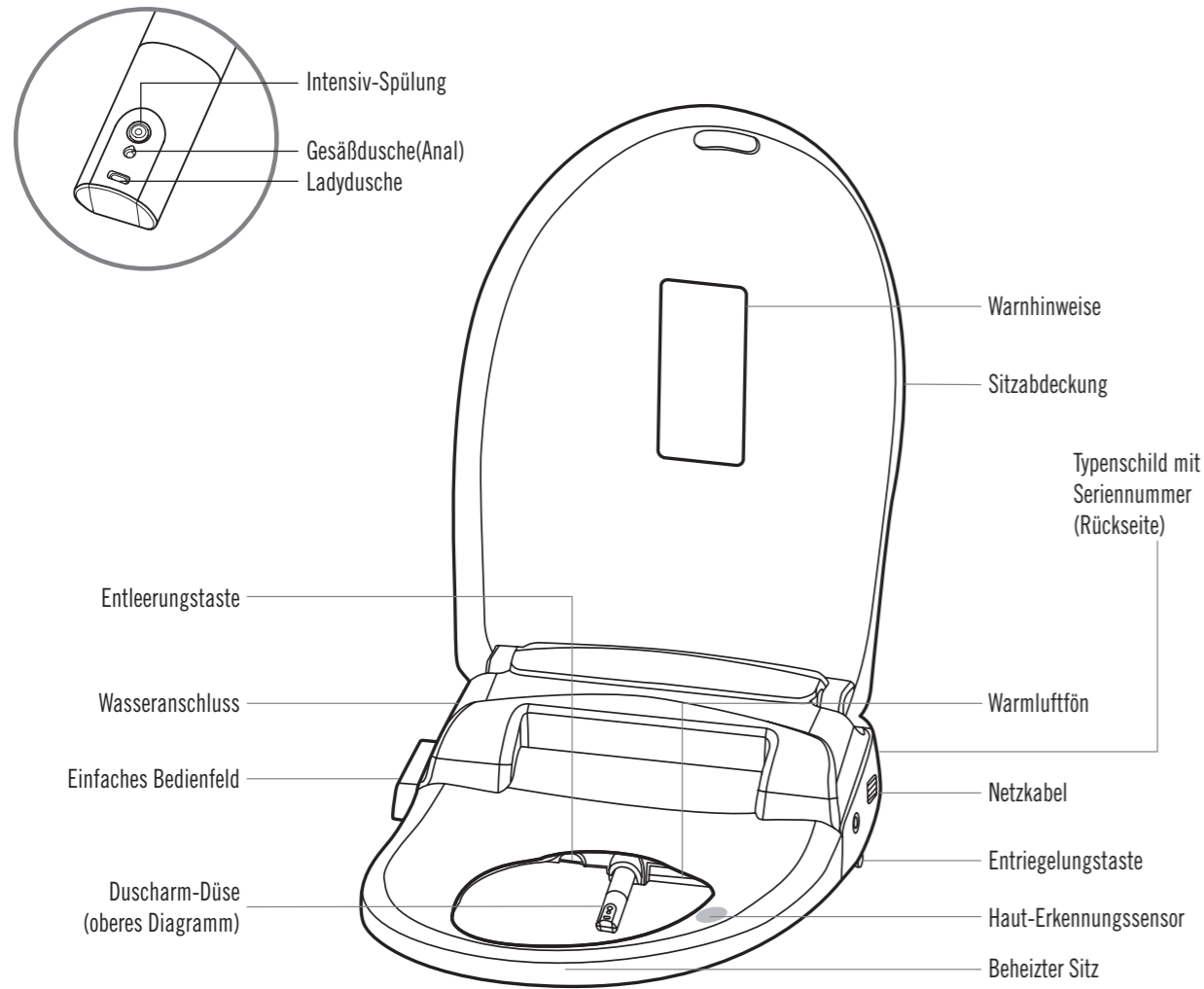

## Teile

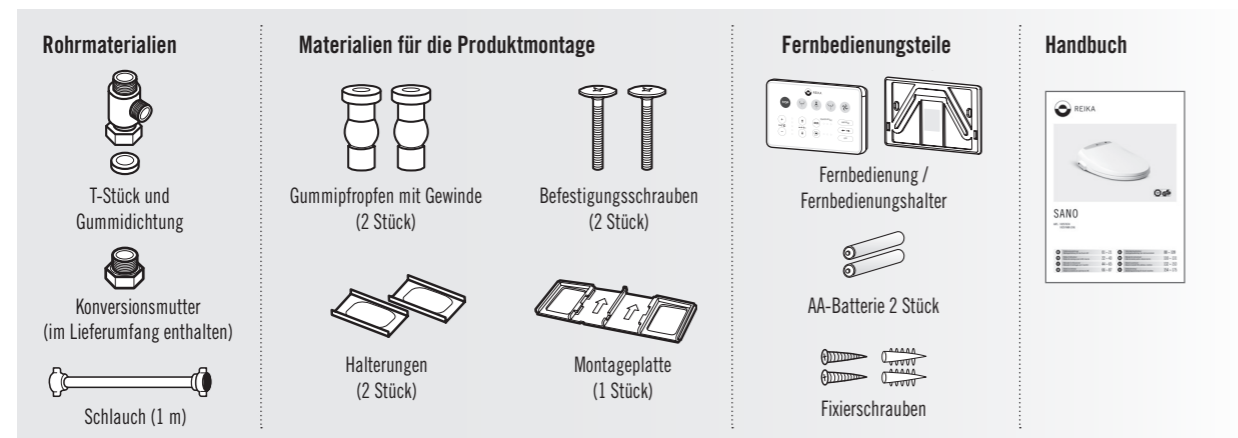

# Funktionen

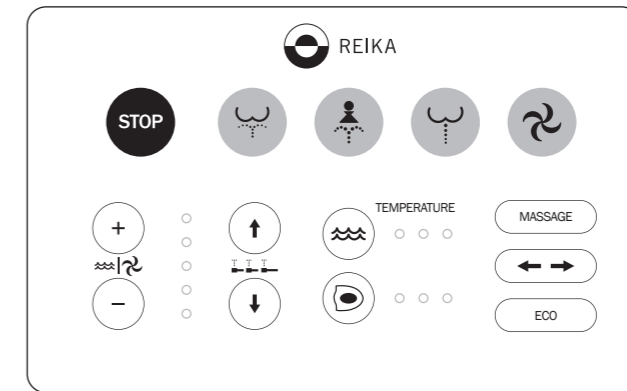

	Stop	Stoppt alle Funktionen.		Reinigung	Für die Analeinigung.
	Lady-Dusche	Für die Vaginalreinigung.		Intensiv-Spülung	Zum Aktivieren der Intensiv-Spülung.
	Fön	Zum Aktivieren des Wärmelufföns.			
	Wasserdruck/ Föntemperatur	Die Duschstrahl-Stärke und die Temperatur des Föns können mit bis zu 5 Stufen eingestellt werden.		Düsenposition	Die Position des Duscharms kann mit 5 Stufen eingestellt werden.
	Sitzheizung	Die Sitztemperatur kann mit bis zu 4 Stufen eingestellt werden.		Wassertemperatur	Die Wassertemperatur kann mit 4 Stufen eingestellt werden.
	Massage	Durch Drücken dieser Taste wird der Wasserdruck während der Waschfunktion automatisch geändert.		Oszillieren	Durch Drücken dieser Taste wird die Düse automatisch hin- und hergeschwenkt, um eine Erweiterung des Waschbereichs zu erreichen.
	Energie sparen	Energiesparmodus.			

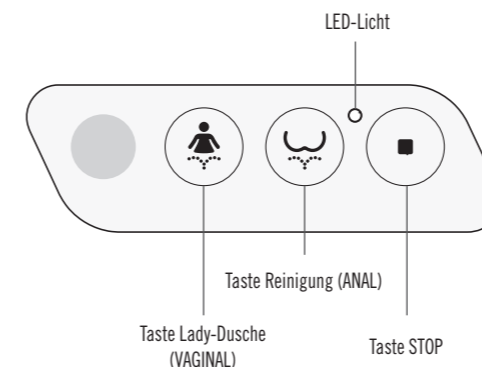

- Wenn die Fernbedienung verlegt wurde oder beschädigt ist, kann dieses Produkt mit einer einfachen Taste verwendet werden.
- Dabei können nur die Funktionen Lady-Dusche, Reinigung und Stop verwendet werden.
- Der Wasserdruck und die Duscharmposition sind gleich wie beim letzten Gebrauch.



Bitte stellen Sie die Sitztemperatur auf "LOW" (niedrig) ein, wenn folgende Personen das Gerät benutzen: Kinder, ältere Menschen.

Besondere Vorsichtsmaßnahmen sollten für Kinder, ältere Menschen und Personen getroffen werden, die die Temperatur nicht selbst anpassen können und die empfindliche Haut haben. Verwenden Sie in diesem Fall das Dusch-WC nur unter Aufsicht.

## • Setzen Sie sich auf den Sitz.

Setzen Sie sich auf den Toilettensitz, damit der Hautsensor vollständig aktiviert werden kann.

- Keine Kleidungsstücke auf den Sitz legen, da dies die Aktivierung des Sitzes verhindern kann.

## • Drücken Sie (REINIGUNG), (LADY-Dusche) oder (Intensiv-Spülung).

Drücken Sie diese Taste, um die Gesäbreinigung, die Vaginalreinigung oder die Intensiv-Reinigung zu verwenden.

Die gewählte Funktion kann jederzeit durch Drücken der Taste  (STOP) beendet werden, endet aber automatisch nach 1 Minute.

Sie können die Funktion jedoch durch nochmaliges Drücken der jeweiligen Reinigungs-Taste jederzeit wieder aufs Neue aktivieren.

- Personen mit Analerkrankungen oder Hämorrhoiden müssen vor der Anwendung ihren Arzt konsultieren.
- Wenn der Einsatz der Intensiv-Reinigung Schmerzen verursacht, stellen Sie bitte den Wasserdruck auf die niedrigste Stufe.
- Wenn die Schmerzen auch bei Verwendung der niedrigsten Einstellung anhalten, halten Sie Rücksprache mit einem Arzt, bevor Sie das Gerät erneut verwenden.

## • Drücken Sie (Fön).

Die LED leuchtet, wenn der Fön eingeschaltet ist.

Die gewählte Funktion kann für bis zu 3 Minuten verwendet werden.



Durch die Benutzung von Toilettenpapier vor der Verwendung des Föns kann eine schnellere Trocknung ermöglicht werden.

## • Drücken Sie (Stop).

Die Funktion REINIGUNG, LADY-DUSCHE, INTENSIV-SPÜLUNG oder FÖN stoppt.

## • Regulierung der Duschstrahl-Stärke und Warmluft-Stärke

Wasserdruck:  Taste  (hoch) oder  (niedrig) drücken. (der Wasserdruck ist in den Stufen 1 bis 5 einstellbar)

Bei Betrieb des Föns: Taste   (hoch),  (niedrig) drücken. (die Föntemperatur ist in den Stufen 1 bis 5 einstellbar)

Die zuletzt benutzte Position wird automatisch gespeichert.



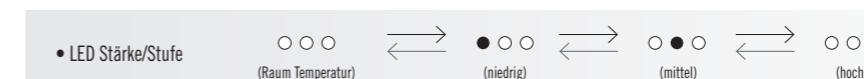

## • Regulierung der Wassertemperatur und Sitzheizung

Wenn Sie diese Taste drücken ,  ändert sich die Farbe der LED. Stellen Sie die gewünschte Temperatur ein.



\* Wenn die Temperatur des Wasserzulaufs unter 10 °C liegt, kann es sein, dass die Wassertemperatur nicht so hoch ist wie vorgesehen. Die zuletzt verwendete Temperatur wird automatisch gespeichert.

## • Regulierung der Duscharm Position

Nehmen Sie die Einstellung der Duscharm Position durch Drücken der Tasten   vor, je nach Körpergröße.

"Front" (Vor)  oder "Back" (Zurück)  vor, je nach Körpergröße.

Die zuletzt benutzte Position wird automatisch gespeichert.



## • Oszillationsmodus

Nachdem Sie eine der Reinigungsfunktionen aktiviert haben, drücken Sie die Taste .

Der Massagemodus und der Oszillationsmodus können gleichzeitig verwendet werden.





### Automatische Einstellung der Oszillationsfunktion

Sie können diese Funktion so einstellen, dass die Oszillation automatisch erfolgt, wenn sich jemand auf dem Sitz befindet und die Gesäbdusche oder die Lady-Dusche in Betrieb sind.

Schritt 1 : Setzen Sie sich nicht auf das Produkt.

Schritt 2 : Drücken Sie die Taste  3 Sekunden lang oder bis Sie einen einzelnen Piepton hören.

Schritt 3 : Setzen Sie sich auf das Produkt und fahren Sie mit der Anal- oder Vaginalreinigung fort.





Hinweis : In der automatischen Einstellung können Sie die Position der Düse durch Drücken der Tasten   "Front" (Vor)  oder "Back" (Zurück)  anpassen.

### Beenden der automatischen Oszillationsfunktion

Schritt 1 : Setzen Sie sich nicht auf das Produkt.

Schritt 2 : Drücken Sie die Taste  3 Sekunden lang oder bis Sie einen doppelten Piepton hören.

## • Massagemodus

Nachdem Sie eine der Reinigungsfunktionen aktiviert haben, drücken Sie die Taste  um den Massagemodus zu aktivieren. Sie können den Wasserdruck ändern, indem Sie die Taste  "high" (hoch)  oder "Low" (niedrig)  drücken. Taste  erneut drücken, um den Massagemodus zu beenden. Der Massagemodus und der Oszillationsmodus können gleichzeitig verwendet werden.

### Automatische Einstellung der Massagefunktion

Sie können diese Funktion so einstellen, dass die Pulsation automatisch erfolgt, wenn sich jemand auf dem Sitz befindet und die Reinigung oder die Lady-Dusche aktiviert ist.

Schritt 1 : Setzen Sie sich nicht auf das Produkt.

Schritt 2 : Drücken Sie die Taste  3 Sekunden lang oder bis Sie einen einzelnen Piepton hören.

Schritt 3 : Setzen Sie sich auf das Produkt und fahren Sie mit der Reinigung oder Lady-Dusche fort.

Hinweis : In der automatischen Einstellung können Sie den Druck des pulsierenden Wasserstrahls noch über die Funktionen  "high" (hoch)  oder "low" (niedrig)  einstellen.

### Beenden der automatischen Massagefunktion

Schritt 1 : Setzen Sie sich nicht auf das Produkt.

Schritt 2 : Drücken Sie die Taste  3 Sekunden lang oder bis Sie einen doppelten Piepton hören.

## • Energiesparmodus (Eco-Modus 1)

Drücken Sie die Taste , um den Energiesparmodus ON/OFF (EIN/AUS) zu wählen (LED mit einfacher Taste: ON - Grün, OFF - Rot).

Der Energiesparmodus ist beim Sitzen auf dem Dusch-WC ausgeschaltet. Nach 10 Minuten Betrieb wird der Energiesparmodus erneut eingeschaltet.

Im Energiesparmodus bleibt die Warmwassertemperatur und die Sitztemperatur auf 29 °C gesenkt.

### Drücken Sie die Taste einmal, um "ECONOMY 1" auszuwählen.

Der Eco-1-Modus wird aktiviert, wenn das Produkt nicht verwendet wird.

### Drücken Sie die Taste erneut, um "ECONOMY 2" auszuwählen.

Eco-2-Modus - In diesem Modus "lernt" und "merkt" sich das Dusch-WC das Nutzungsverhalten des/der Benutzer(s). Dieser Vorgang nimmt ein paar Tage in Anspruch.

Entsprechend dem "gelernten" Nutzungsverhalten hebt das Dusch-WC die Wassertemperatur automatisch auf ein normales Niveau an und senkt die Wassertemperatur auf 29 °C, wenn es nicht benutzt wird.

### Drücken Sie die Taste drei Mal, um "ECONOMY" auszuschalten.

Der Eco-Modus wird ausgeschaltet.

## • Hautsensor

Der Benutzer kann den Hautsensor am Produkt ausschalten.

### Deaktivierung des Hautsensors

Drücken Sie die Taste  +  länger als 3 Sekunden, während sie nicht auf dem Toilettensitz sitzen.

Wenn der Sensor aktiviert ist, hören Sie einen einzelnen "Piepton", wenn der Sensor deaktiviert ist, hören Sie einen doppelten "Piepton".

## • Automatische Tankentleerung

Wenn das Produkt 72 Stunden lang nicht benutzt wird, wird der Wassertank automatisch entleert, um eine Kontamination durch Keime und Schimmelpilze im Wassertank zu verhindern.

(Diese Funktion funktioniert nicht, wenn der Hautsensor deaktiviert ist.)

## • Ionisator-Modus

Der Ionisator wird zur Geruchsreduzierung automatisch eingeschaltet, während das Produkt benutzt wird. Der Ionisator stoppt 1 Minute nach der Verwendung.

Während der Ionisator in Betrieb ist, könnte der Benutzer ein Anion riechen. Dabei handelt es sich jedoch nicht um einen Produktfehler.

## • Automatische Duscharm-Düsenreinigung

Vor und nach Anwendung der Funktion Lady-Dusche / Reinigung / Intensiv-Spülung wird die Düse automatisch gereinigt.

## • Einrichtung und Nutzung der Fernbedienung

- Wählen Sie eine geeignete Stelle in der Nähe der Toilette, um den Fernbedienungshalter anzubringen.
- Vergewissern Sie sich, dass die ausgewählte Stelle nicht mit Wasser in Berührung kommt und der Bereich, in dem der Halter befestigt werden soll, sauber und trocken ist.
- Entfernen Sie die Folie von dem doppelseitigen Kleband, das sich auf der Rückseite des Fernbedienungshalters befindet, und platzieren Sie den Halter im ausgewählten Bereich.
- Legen Sie die zwei (2) Batterien (1,5 V AA) in die Fernbedienung ein, um sicherzustellen, dass die Pole an den Batterien den angezeigten Richtungen auf der Fernbedienung entsprechen.

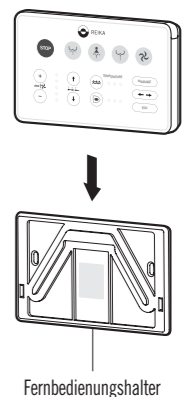
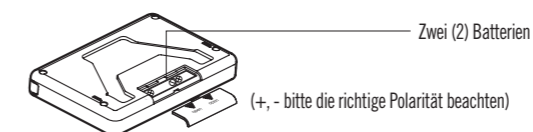



# Einbau/Installation



Warnung vor dem Einbau

- Dieses Produkt benötigt 220 - 240 V.
- Bitte stecken Sie das Netzkabel nicht vor dem Einbau ein.
- Bitte wenden Sie sich an einen zugelassenen Elektriker, wenn elektrische Arbeiten erforderlich sind, und falls keine geerdete Steckdose vorhanden ist, sollte eine Erdung durchgeführt werden, um Kurzschlüsse oder einen elektrischen Schlag zu vermeiden.
- Um Leckagen oder Stromschläge zu vermeiden, muss die Steckdose geerdet werden.

## • Überprüfen Sie das Wasserversorgungsventil

Wie die folgenden Bilder zeigen, kann das Produkt nur mit einem T-Ventil befestigt werden.

Wenden Sie sich für spezielle Wasserventile und Frischluftventile an ein professionelles Sanitärunternehmen für Sanitärkonstruktionen.

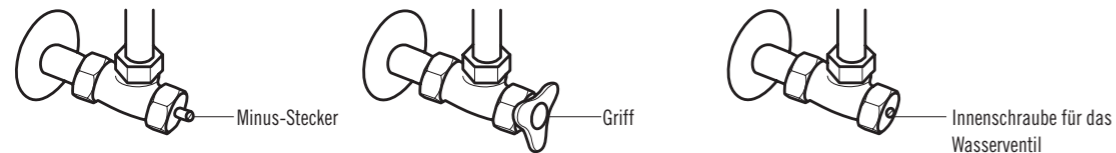

## • Reihenfolge des Einbaus

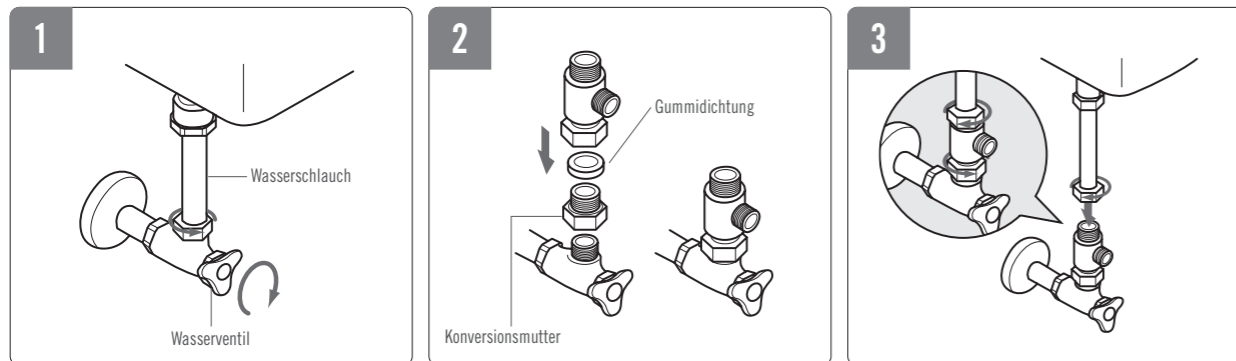

1 Schließen Sie die Wasserzufuhr, indem Sie sie nach rechts drehen und entfernen Sie den Wasserschlauch.

2 Setzen Sie die Gummidichtung ein und montieren Sie das T-Ventil.

3 Schließen Sie den Wasserschlauch (Rohrleitung) an das montierte T-Ventil an.



4 Lösen Sie die Muttern auf beiden Seiten des vorhandenen WCSitzes, um Sitz und Deckel zu entfernen.

5 Stecken Sie jeweils einen Gummipfropfen mit Gewinde in die Bohrungen Ihrer Toilette.

6 Legen Sie die Montageplatte und die Halterungen nun wie abgebildet auf die Toilette.

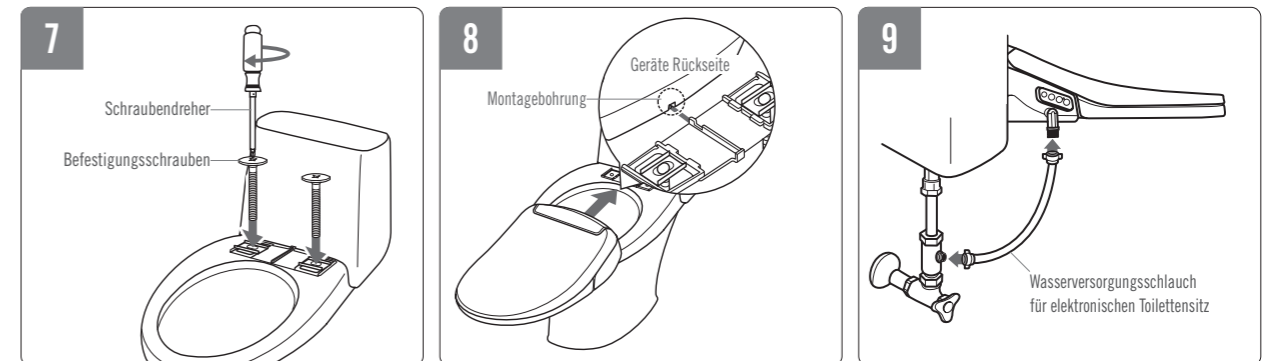

7 Stecken Sie die Befestigungsschrauben durch die Halterungen in die Gummipfropfen mit Gewinde und drehen Sie die Schrauben mit einem Schraubendreher fest an.

8 Nachdem die Montageplatte nun auf der Toilette befestigt ist, schieben Sie das Gerät mittig mit der Montagebohrung auf die Montageplatte bis Sie ein „click“ hören und das Gerät eingerastet ist.

9 Verbinden Sie den flexiblen Schlauch von der Seite des T-Ventils mit dem Gerät. Drehen Sie das Wasserventil nach links, um den Wasserfluss zu starten.

\* Kunden sollten das neue Schlauchset verwenden, das mit dem Produkt geliefert wird. Bereits benutzte Sets nicht noch einmal verwenden

# Installation

## • Wasseranschluss - Versionen :

### Unterputz-Spülkasten mit Leerrohr.

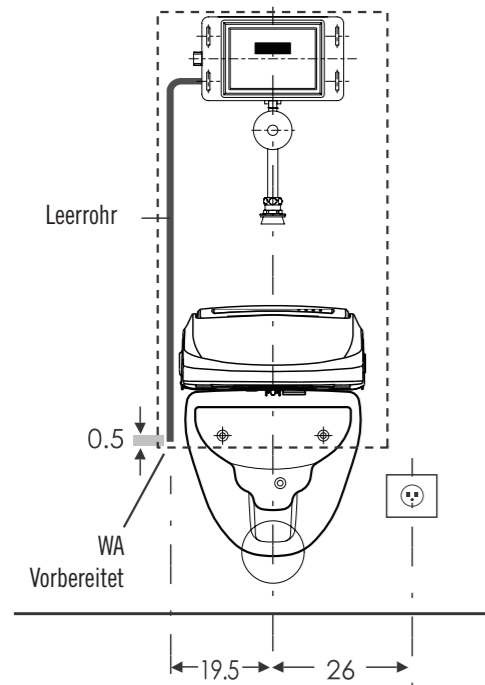

### Unterputz-Spülkasten ohne Leerrohr.

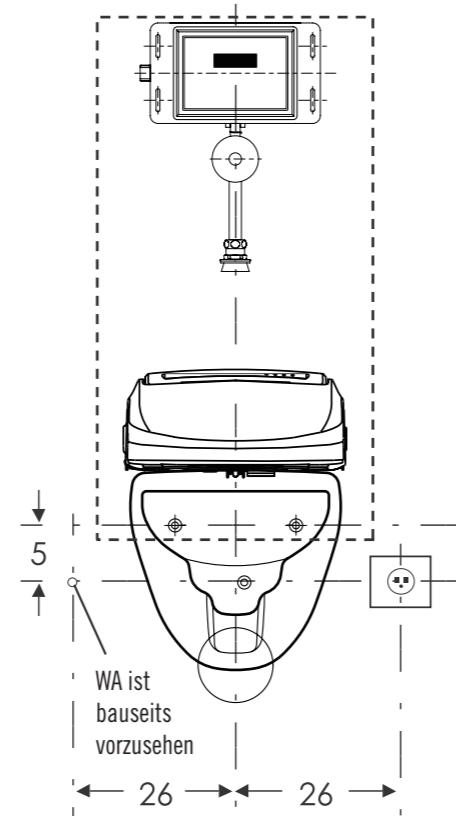

## • Situation : Spülkasten vor der Wand

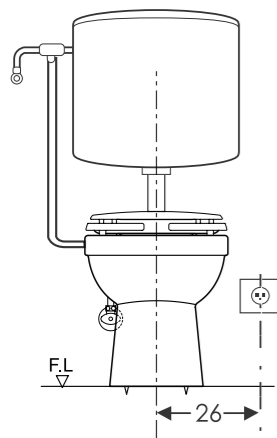

Für die Situation Wasseranschluss links ist im Lieferumfang ein Anschluss-Set enthalten

Bei Installation des Dusch-WC in Verbindung mit einem Druckspüler ist der Anschluss in Verbindung mit T- und Reduzierstücken entsprechend des vorgegebenen Rohrquerschnitts möglich. Optional : Empfohlen wird die Installation eines superflachen AP - Spülkastens! Adapter : jeder Spülkastenhersteller liefert auf Nachfrage das entsprechende Anschluss Set, das den technischen Gegebenheiten vor Ort entspricht!

# Inbetriebnahme

1. Drehen Sie das Wasserventil gegen den Uhrzeigersinn, um es zu öffnen, und prüfen Sie, ob die angeschlossenen Bereiche ① ~ ⑤ nicht undicht sind.

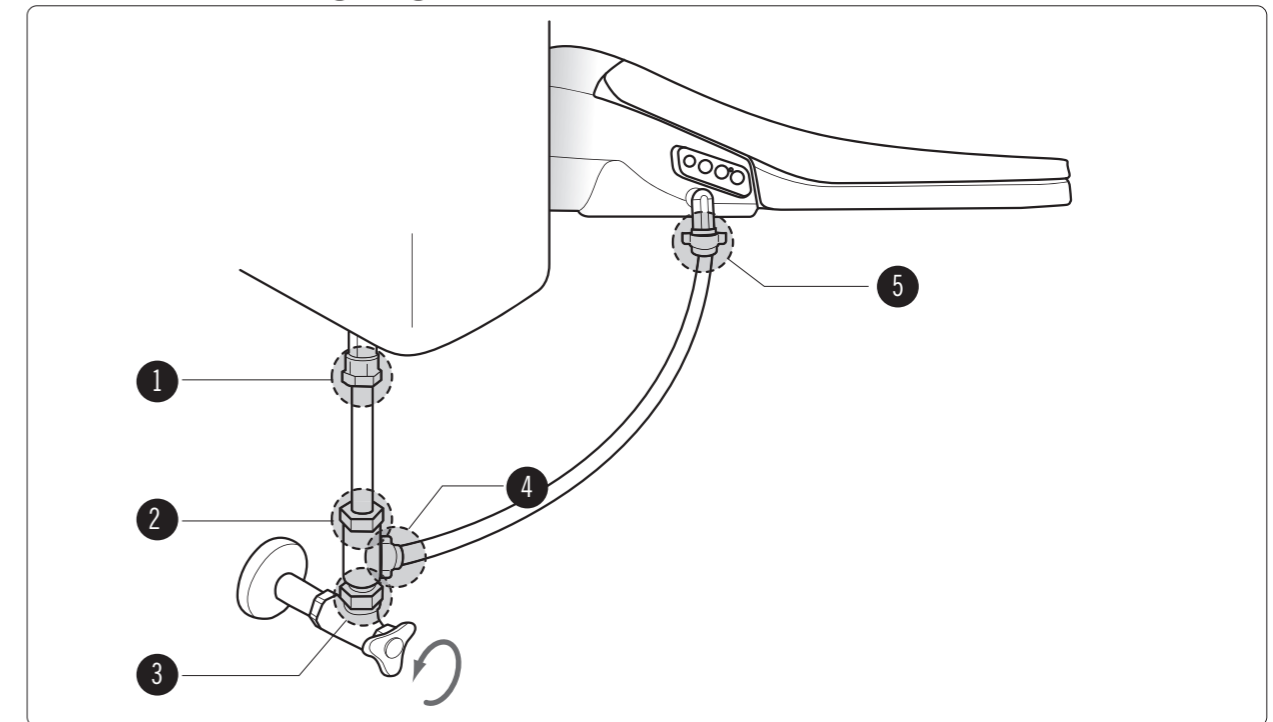

2. Schließen Sie den Netzstecker an eine 220 - 240 V Steckdose an.

Wenn der Stecker angeschlossen ist, leuchtet die ON/OFF-LED am Einfachen Bedienfeld mit einem "Piepton" auf. Das Produkt ist nun betriebsbereit.

3. Drücken Sie die Taste ,  oder .

Die Wasserversorgung beginnt mit einem dreifachen "Piepton".

Wenn der Tank voll ist, ertönt ein "Piep-Piep"-Geräusch, das anzeigt, dass die Vorbereitung abgeschlossen ist.

4. Funktionsprüfung

Um zu überprüfen, ob die Funktionen einwandfrei funktionieren, muss der Hautsensor an diesem Produkt aktiviert werden. Der Hautsensor wird durch Berühren der Sensorfläche aktiviert. Bitte beachten Sie, dass Wasser austreten wird.

## Trennung der Einheit von der Toilettenschüssel(Demontage)

Gehen Sie wie folgt vor, wenn Sie das Produkt von der Toilette entfernen, um es zu reinigen oder an einem anderen Ort zu montieren.

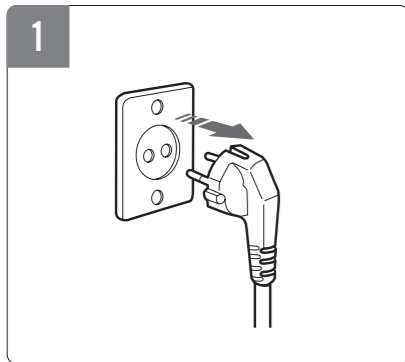

1 Ziehen Sie den Netzstecker aus der Steckdose.

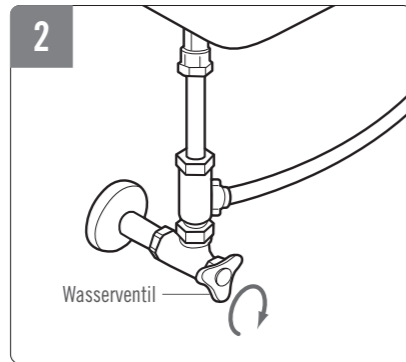

2 Schließen Sie das Wasserventil und trennen Sie den angeschlossenen Wasserschlauch.



3 Entleeren Sie den Wassertank vollständig, indem Sie die Entleerungstaste drücken, die sich auf der linken Seite der Düse befindet.

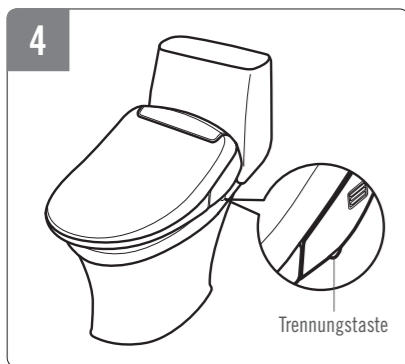

4 Drücken Sie die Trenntaste an der Seite des Dusch-WCs und ziehen Sie das Gerät leicht nach vorne.

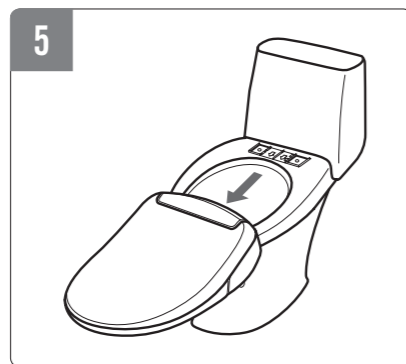

5 Trennen Sie das Dusch-WC von der Montageplatte. (Trennen Sie die Montageplatte, wenn Sie dieses Produkt an einer anderen Toilettenschüssel montieren möchten.)

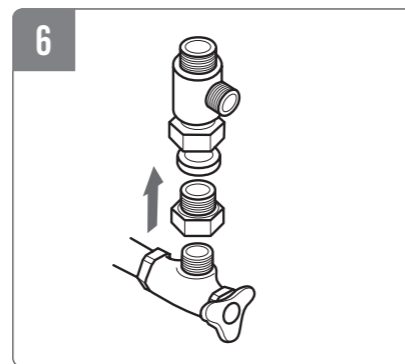

6 Trennen Sie den Wasserschlauch (Toilette und Dusch-WC) sowie das T-Ventil.

## Reinigung und Wartung

### • Reinigung der Düse

Drücken Sie die Taste  auf dem seitlichen Einfachen Bedienfeld während Sie nicht auf dem Dusch-WC sitzen für 3 Sekunden. Die Duscharm-Düse kommt heraus und stoppt für 2 Minuten.

(Demontage) Die Düse am Duscharm gegen den Uhrzeigersinn drehen und nach vorne ziehen.

(Reinigung) Verwenden Sie eine saubere Zahnbürste und reinigen Sie die Düse in fließendem Wasser.

(Montage) Setzen Sie die gereinigte Düse wieder am Duscharm an und drehen Sie sie im Uhrzeigersinn wieder fest.

Drücken Sie die Taste , um die Duscharm-Düse wieder in ihre Ausgangsposition zu bringen.

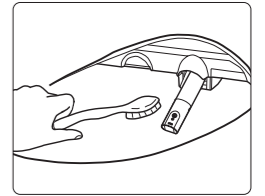

#### Demontage der Düse (gegen den Uhrzeigersinn)

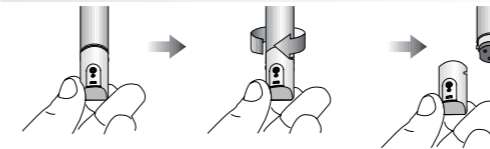

#### Montage der Düse (im Uhrzeigersinn)

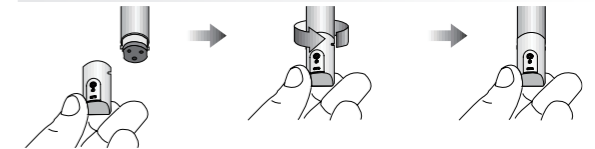

### • Reinigung des Wassersiebes

1. Drehen Sie das Wasserventil im Uhrzeigersinn, um es zu schließen.
2. Schrauben Sie die Schlauchverbindung am Dusch-WC ab.
3. Reinigen Sie das Sieb mit einer kleinen Bürste oder Wasser.
4. Schlauchadapter und Wasserschlauch wieder festschrauben.
5. Wasserventil wieder öffnen.

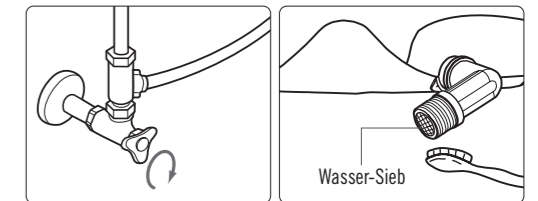

### • Reinigung des Gerätes

Verwenden Sie bei der Reinigung keine Verdüner, Benzole oder Reinigungsmittel auf Chlorbasis, sondern solche Reinigungsmittel, die für die Außenseite des Dusch-WCs vorgesehen sind.

Die Außenseite des Dusch-WCs kann durch Chemikalien oder einen rauen Schwamm beschädigt oder entfärbt werden.

Sprühen Sie kein Wasser direkt oder mit einem Brauseschlauch auf den Produktkörper.

Dies kann zu einem Brand oder einer Beschädigung des Produkts führen.

Ziehen Sie während der Reinigung den Netzstecker und achten Sie darauf, dass kein Wasser auf den Netzstecker gelangt.

Verwenden Sie nach der Reinigung ein weiches Tuch, um Feuchtigkeit zu entfernen.

### • Nutzung des Dusch-WCs im Winter

1. Stecken Sie den Netzstecker ein und prüfen Sie, ob die Stromversorgung funktioniert. Stellen Sie die Wassertemperatur mindestens auf "Low", um ein Einfrieren zu verhindern.
2. Bei längerer Abwesenheit den Wassertank entleeren und den Netzstecker ziehen, um ein Einfrieren zu verhindern.
3. Um ein Einfrieren zu verhindern, sollten Sie das Produkt bei kalten Temperaturen nicht im Freien lagern oder über einen längeren Zeitraum stehen.
4. Schalten Sie während der Einstellung der Warmwassertemperatur (Raumtemperatur) die Heizung ein, wenn die Wassertemperatur im Tank niedriger als 3°C ist, um ein Einfrieren zu verhindern.



# Fehlersuche

Ein falscher Einbau oder eine falsche Verwendung können zu Problemen beim Betrieb des Produkts führen. Gegebenenfalls fallen Gebühren oder Reparaturkosten an, wenn Sie den Service-Partner wegen Fehlern kontaktieren.

Problem	Maßnahmen
Wenn kein Wasser austritt	<ul style="list-style-type: none"> <li>• Prüfen Sie, ob die Wasserzufuhr unterbrochen ist.</li> <li>• Prüfen, ob das Wasserventil verriegelt oder das Wassersieb verstopft ist.</li> </ul>
Wenn das Produkt nicht funktioniert	<ul style="list-style-type: none"> <li>• Prüfen Sie, ob der Netzstecker angeschlossen oder eingesteckt ist.</li> <li>• Das Dusch-WC funktioniert nicht, wenn der Sensorschalter anzeigt, dass sich keine Person darauf befindet.</li> </ul>
Wasser tropft	<ul style="list-style-type: none"> <li>• Überprüfen Sie die korrekte Rohrverbindung. Wenn ein Leck im Hauptkörper des Produkts gefunden wird, wenden Sie sich an die Service-Partner WIDMANN oder KARAKAS (siehe nachstehend)</li> </ul>
Niedriger Wasserdruck	<ul style="list-style-type: none"> <li>• Überprüfen Sie, ob der Wasserdruck zu niedrig eingestellt ist.</li> <li>• Überprüfen Sie, ob der Schlauch bzw. das Rohr des Produkts verbogen ist oder ob sich Fremdkörper im Wassersieb befinden.</li> </ul>
Wassertemperatur oder Sitztemperatur nicht warm genug	<ul style="list-style-type: none"> <li>• Überprüfen Sie, ob die Wassertemperatur und die Sitztemperatur auf Stufe 1 eingestellt sind. {Wenn die Wassertemperatur niedriger als 10 ist, könnte sie niedriger als die eingestellte Temperatur sein}</li> </ul>
Wenn die Düse klemmt	<ul style="list-style-type: none"> <li>• Setzen Sie sich auf den Sitz, um den Hautsensor abzudecken und somit zu aktivieren.</li> <li>• Wenn ein Kind das Produkt verwendet, stellen Sie den freien Modus des Hautsensors entsprechend ein (S. 11).</li> </ul>
Wenn das Wasser kalt oder nicht warm genug ist	<ul style="list-style-type: none"> <li>• Stellen Sie die Temperatur auf Stufe 3 bis 5. {Wenn die Wassertemperatur niedriger als 10 ist, könnte sie niedriger als die eingestellte Temperatur sein}</li> </ul>
Wenn das Produkt nicht fest sitzt	<ul style="list-style-type: none"> <li>• Ziehen Sie die Befestigungsschraube fest an.</li> </ul>
Wenn die Warmluftfön-Funktion nicht funktioniert	<ul style="list-style-type: none"> <li>• Setzen Sie sich auf den Sitz, um den Hautsensor abzudecken und somit zu aktivieren.</li> </ul>
Wenn es bei der Warmluftfön-Funktion zu Geruchsbildung kommt	<ul style="list-style-type: none"> <li>• Durch die Heizung kann es beim ersten Gebrauch zu einer leichten Geruchsbildung kommen. Nach dem ersten oder zweiten Gebrauch verschwindet der Geruch.</li> </ul>

Durch kalkhaltiges Wasser entstandene Mängel und Defekte fallen nicht unter die Gewährleistung.

# Technische Daten

Der korrekte Wasserdruck beträgt 0.1 - 0.69 MPa (1.0 - 7.0 bar)  
Funktion und Design des Produkts können ohne Ankündigung geändert werden.

Typ	IBE-AB005ER	
Maximale Leistung		AC 220 - 240 V / 50 - 60Hz / 1100 - 1300 W
Wasserversorgung	Wasseranschluss	Direkter Anschluss an die Wasserleitung
	Wasserdruckbereich	0.04 - 0.74MPa(0.4 - 7.5 bar)
Warmwasser-Reinigung	Reinigung (Gesäßdusche)	Max. 800cc ± 150cc / min.
	Lady-Dusche	Max. 800cc ± 150cc / min.
	Intensiv-Spülung	Max. 800cc ± 150cc / min.
	Einstellbarer Wasserdruck	Stufe 1 bis 5
	Einstellbare Wassertemperatur	Eco-Modus (Raumtemperatur), Low, Medium, High (niedrig, mittel, hoch)
	Heizleistung	1100W
Beheizter Toilettensitz	Sicherheitseinrichtungen	Überhitzungsschutz-Sicherung, Thermoschalter, Niveausensor
	Temperaturregelung	Eco-Modus (Raumtemperatur), Low, Medium, High (niedrig, mittel, hoch)
	Heizleistung	55W
Warmluftfön	Sicherheitseinrichtungen	Überhitzungsschutz Sicherung
	Temperaturregelung	Raumtemperatur ~ 55°C, Stufe 1 bis 5
	Heizleistung	250 W
Sicherheitseinrichtungen		Überhitzungsschutz-Sicherung, Bimetall fixiert
Warmluftfön		0
Ionisator		0
Wasserversorgungstemperatur		5°C ~ 35°C (37.4°F ~ 95°F) (empfohlene Temperatur: 10°C ~ 35°C)
Betriebsumgebungstemperatur		5°C ~ 40 °C (37.4°F ~ 104°F) (empfohlene Temperatur: 10°C ~ 35°C)
Produktabmessungen		B : 392 mm / Vorder- und Rückseite : 493 mm / H : 154 mm
Produktgewicht		4.4 kg (verpackt: 6.2 kg)

# Gewährleistung

Die Gewährleistung kann über den verkaufenden Fachhändler in Anspruch genommen werden. Ihm steht in diesen Fällen unser autorisierter Service-Partner zur Verfügung. Selbstverständlich können auch Sie als Endverbraucher bei Fragen oder zur Fehlerbeseitigung unseren Service-Partner direkt kontaktieren.

## Für Europa :

WIDMANN GmbH  
Marie-Curie-Str. 15  
D-78224 Singen  
Deutschland  
Service-Telefon : +49-7731-830 888 (zum Normaltarif)

## Für die Schweiz :

Karakas Sanitär  
Stegstrasse 17  
CH- 8820 Wädenswil  
Schweiz  
Service-Telefon : +41 79 348 31 93

Produktname	SANO Dusch-WC			Gewährleistung				
Name des Modells	IBE-AB005ER			2 (zwei) Jahre ab Kauf mit Rechnungsbeleg				
SER.- Nr.								
Tag des Kaufs	Tag	Monat	Jahr					
Gewährleistung	Von :	Tag	Monat	Jahr	Bis :	Tag	Monat	Jahr
Adresse des Verbrauchers								
Telefonnummer								
Name des Verbrauchers								

- Diese Gewährleistung gilt für die EU und die Schweiz.
- Diese Gewährleistungs-Karte kann nicht nachgedruckt werden, also bewahren Sie sie an einem sicheren Ort auf.

## Information:

Alle unsere werkseitig mitgelieferten Batterien sind schadstoffarm!

## Gesetzliche Hinweispflicht zur Batterie-Entsorgung:

Batterien gehören nicht in den Hausmüll.

Als Verbraucher sind Sie gesetzlich verpflichtet, gebrauchte Batterien zurückzugeben. Sie können Ihre alten Batterien bei den öffentlichen Sammelstellen in Ihrer Gemeinde oder überall dort abgeben, wo Batterien der betreffenden Art verkauft werden.

## Hinweis :

Diese Zeichen finden Sie auf schadstoffhaltigen Batterien :



Pb- Cd- Hg

Pb = Batterie enthält Blei

Cd = Batterie enthält Cadmium

Hg = Batterie enthält Quecksilber

## Entsorgung von gebrauchten elektrischen und elektronischen Geräten :



Das Symbol auf dem Produkt oder seiner Verpackung weist darauf hin, dass dieses Produkt nicht als normaler Haushaltsabfall zu behandeln ist, sondern an einer Annahmestelle für das Recycling von elektrischen und elektronischen Geräten abgegeben werden muss. Weitere Informationen erhalten Sie über Ihre Gemeinde, die kommunalen Entsorgungsbetriebe oder das Geschäft, in dem Sie das Produkt gekauft haben.



REIKA

FR



## Notice d'utilisation/ Notice de montage pour le WC-douche

ART.: 10257674  
10257680 (CH)

Les «**Mesures importantes de protection/Mesures préventives générales**» sont des informations qui protègent l'utilisateur des risques liés à la sécurité et permettent d'éviter les dommages.  
Veuillez lire attentivement la notice d'utilisation.

- Ce produit doit être uniquement raccordé à une prise 220 - 240 V. Notre entreprise ne fournit aucune garantie quant à la qualité du produit pour les autres blocs d'alimentation et tensions.
- La carte de garantie du produit est contenue dans ce manuel. Veuillez la ranger dans un endroit sûr.
- Le contenu et les composants de ce produit peuvent changer sans avis préalable.



Ne pas s'asseoir sur le couvercle du WC !



Ne pas monter ni s'appuyer sur le couvercle du WC !

# Consignes de sécurité importantes

Les contenus suivants sont importants pour l'utilisation conforme, la sécurité de l'opérateur et la prévention des risques et dommages matériels inattendus.



## Avertissement

- Le non-respect peut entraîner la mort ou des blessures graves.

**Ne pas désassembler, démonter, réparer ou modifier l'appareil et ne pas insérer des corps étrangers dans l'appareil.**

- Cela peut entraîner un incendie ou un choc électrique.
- Ce produit doit être exclusivement réparé par le personnel de maintenance qualifié.

**Ne pas vaporiser de l'eau sur l'appareil principal ou le câble d'alimentation et ne pas utiliser dans des espaces avec une humidité de l'air élevée.**

- Cela peut entraîner un incendie ou un choc électrique.

**Avant utilisation, ce produit doit être mis à la terre et être branché à une prise 220 V ~ 240 V.**

- Si la mise à la terre n'est pas effectuée, cela peut entraîner un incendie ou un choc électrique.

**Ne pas toucher le câble d'alimentation avec les mains humides.**

- Ne pas brancher ou débrancher le câble d'alimentation avec les mains humides car cela peut entraîner un choc électrique ou des blessures.

**Alimenter l'appareil en électricité uniquement lorsqu'il est installé sur les toilettes et le tuyau d'eau est bien branché.**

- L'enfichage peut entraîner un incendie ou une panne de l'appareil.

**Ne pas brancher plusieurs câbles d'alimentation sur une prise.**

- Cet appareil utilise une prise 220 V ~ 240 V.
- Peut entraîner une surchauffe ou un risque d'incendie.
- Brancher correctement le câble d'alimentation dans la prise.

**Prudence, risque de brûlures même à basses températures.**

- Après utilisation du chauffage du siège à température élevée, il faut régler la température sur le niveau « bas » pour les personnes âgées, les enfants et les personnes à la peau sensible.

**Pour des raisons de sécurité, débrancher la fiche lorsque vous nettoyez le produit ou retirer l'appareil de la cuvette des toilettes.**

- Le non-respect peut entraîner un choc électrique.

**Utiliser l'alimentation en eau publique.**

**Ne pas raccorder l'appareil à de l'eau de service ou de l'eau grise.**

- Cela peut entraîner des infections de la peau ou des voies urinaires et endommager le produit.

**Ne pas utiliser de câble d'alimentation endommagée ou une prise mal fixée.**

- Cela peut entraîner un incendie ou un choc électrique.

**Le montage doit être effectué, comme toutes les réparations, par un électricien ou un technicien de maintenance qualifié (en respect des directives nationales). Dans le cas contraire, la garantie sera déchuée. Il faut uniquement utiliser des pièces de rechange originales.**

**Pour le nettoyage, ne pas utiliser de produits nettoyants (produits oxydés, produits de rinçage, produits de nettoyage des toilettes et tous les types de détachants) sur la partie extérieure du siège électronique de toilette et ne pas vaporiser de désodorisant ni des produits aromatiques sur le siège pour éliminer les mauvaises odeurs.**

- Les produits peuvent décolorer ou endommager.
- Cela peut entraîner un incendie ou un choc électrique.

**Tenir éloigner les cigarettes ou les substances inflammables de l'appareil.**

- Cela peut entraîner un choc électrique ou des blessures physiques.



## Avertissement

- Pour éviter tout risque de brûlures, chocs électriques, incendie ou blessures.

**En cas de dégradation, ne pas utiliser le produit.**

- L'utilisation d'un produit endommagé peut entraîner un incendie ou un choc électrique. Veuillez contacter le service client si le produit est endommagé.

**Ne pas faire entrer en contact la sortie de la soufflerie d'air chaud ou la buse de douche avec de l'urine.**

- Cela peut entraîner la formation de mauvaises odeurs et des dégradations du produit.

**Étant donné que l'appareil est destiné à une utilisation dans la salle de bain, il ne doit pas être utilisé à d'autres fins.**

- Cela peut entraîner un incendie ou un choc électrique.

**Ne pas rabattre ou fermer violemment le siège ou le couvercle du WC.**

- Cela peut endommager le produit.

**Éviter que les enfants s'enfoncent des corps étrangers ou leurs mains dans la sortie de la soufflerie d'air chaud ou la buse de douche.**

- Cela peut entraîner des brûlures, des chocs électriques ou des blessures.

**Ne pas monter sur le cache du siège, le siège ou l'unité principale.**

- Cela peut endommager l'appareil où il peut casser.

**Ne pas tirer fortement ni plier le tuyau de connexion.**

- Cela peut entraîner des fuites d'eau ou des problèmes dans l'alimentation en eau.

**Ne pas placer le produit dans l'eau.**

- Cela peut endommager le produit ou entraîner un choc électrique.

**Si vous nettoyez l'appareil ou ne l'utilisez pas pendant une durée prolongée, débrancher la fiche et évaluer l'eau dans le produit.**

## Propriétés du produit

<b>Vidange automatique du réservoir</b>	Pour libérer le réservoir d'eau des impuretés, des germes et des moisissures, il se vide automatiquement.
<b>Buse hygiénique</b>	Avec la douchette en inox, ce produit est adapté à une utilisation propre et hygiénique.
<b>Mode Eco</b>	Pour économiser de l'énergie, le produit possède deux modes Eco différents.
<b>Installation facile</b>	Montage et démontage faciles du produit sur la cuvette.
<b>Nettoyage par oscillation</b>	Avec la fonction Oscillation, la buse oscille automatiquement d'avant en arrière pour élargir la zone de nettoyage.
<b>Capteur de l'utilisateur</b>	Le capteur dermique du siège s'active uniquement en cas de contact du corps. Il empêche toute défaillance et assure la sécurité des enfants.
<b>Buse 3 en 1</b>	Douche anale, douche pour femme et rinçage intensif. Chaque buse est destinée à différentes applications.
<b>Fonction de rinçage intensif</b>	Ce produit possède un rinçage intensif qui règle la pression de l'eau à la fois doucement et puissamment pour une expérience rafraîchissante pour les utilisateurs.

### **Le WC-douche est la forme la plus pure de l'hygiène corporelle moderne - avec de l'eau !**

Nous vous remercions d'avoir choisi un WC-douche.

Le WC-douche est conçu pour un nettoyage intime (nettoyage anal et nettoyage intensif ainsi que douche pour femme pour la zone vaginale) et est exclusivement prévu pour cette utilisation.

Un nettoyage préliminaire avec du papier n'est pas nécessaire.

Pour le nettoyage intime, utilisez uniquement les fonctions de la buse de douche. Le séchage peut se faire avec la soufflerie intégrée, un morceau de papier toilette ou une serviette.

En cas d'utilisation non conforme du produit, toutes les prétentions de garantie et de responsabilité seront déclinées.

Le WC-douche peut être utilisé également comme WC normal car la chasse d'eau fonctionne indépendamment du WC-douche. On peut toujours la déclencher avec le bouton mural ou sur le réservoir.

Le WC-douche a été contrôlé et est homologué en vertu des normes européennes reconnues.

Il est possible de consulter la déclaration de conformité directement auprès de la société de distribution correspondante.

## Table des matières

Consignes de sécurité importantes	24
Composantes du produit et contenu de la livraison	26
Fonctions	29
Fonctionnement et commande	30
Montage/Installation	34
Mise en service	37
Démontage	38
Nettoyage et maintenance	39
Recherche d'erreurs et caractéristiques techniques	40
Garantie	42

# Composantes du produit

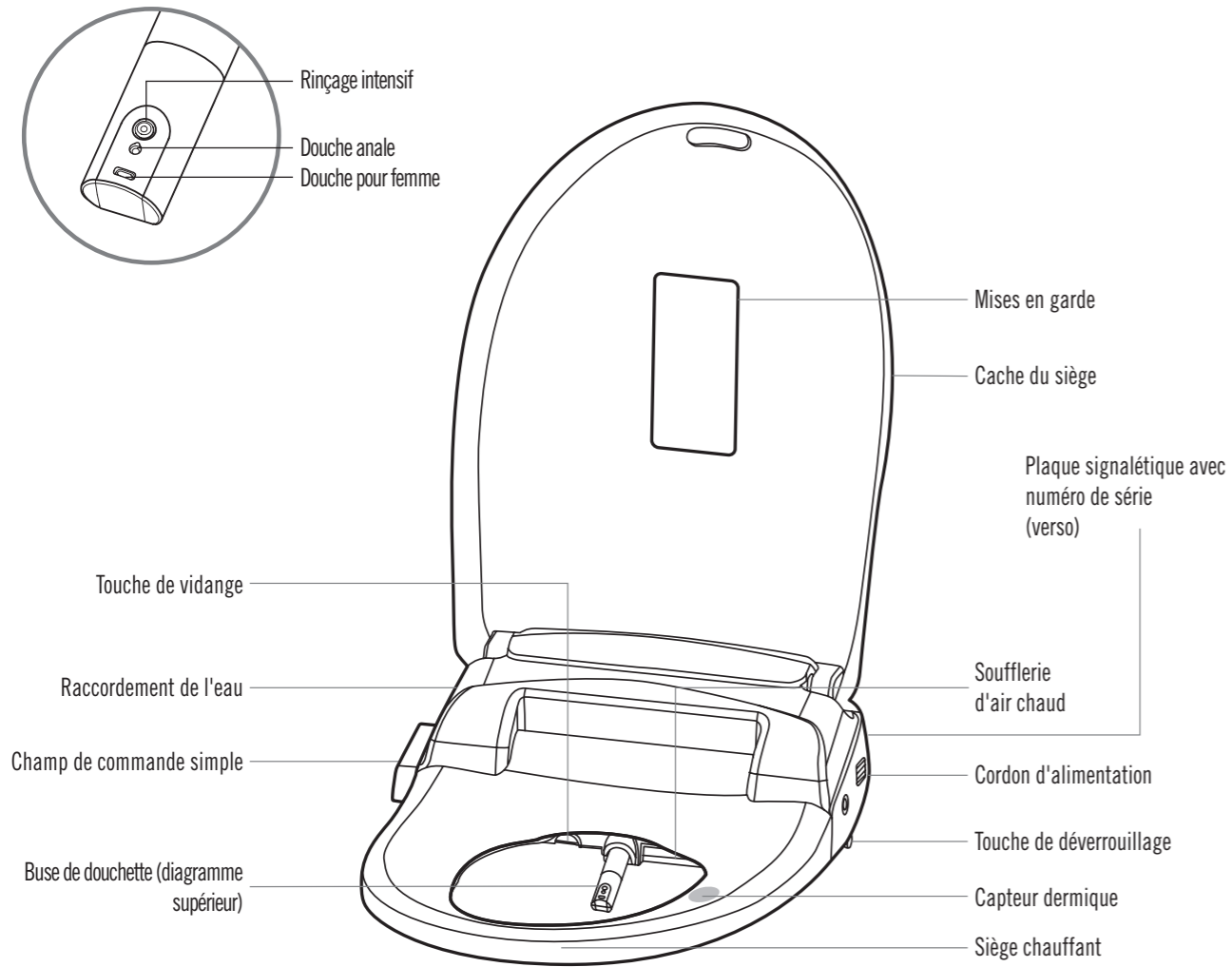

## Pièces

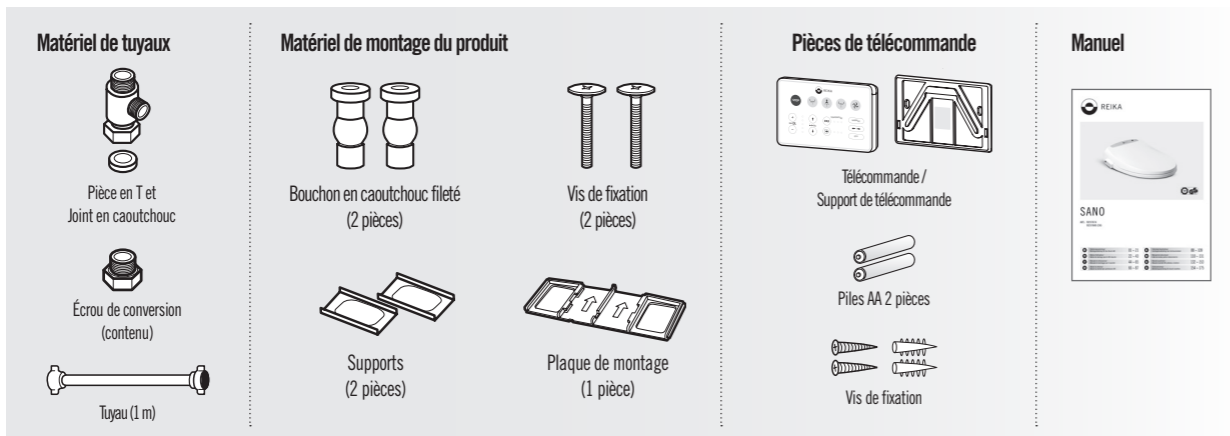

# Fonctions

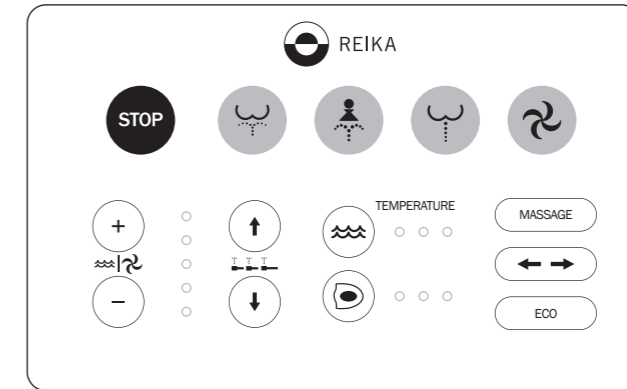

STOP	Stop	Arrête toutes les fonctions.		Nettoyage	Pour le nettoyage anal.
	Douche pour femme	Pour le nettoyage vaginal.		Rinçage intensif	Pour activer le rinçage intensif.
	Soufflerie	Pour activer la soufflerie d'air chaud.			
+  -	Pression de l'eau/ Température de soufflerie	L'intensité du jet et la température de la soufflerie peuvent être réglées Sur 5 niveaux.	↑ ↓	Position de la buse	La position de la douchette peut être réglée sur 5 niveaux.
	Chauffage du siège	La température du siège peut être réglée sur 4 niveaux.		Température de l'eau	La température de l'eau peut être réglée sur 4 niveaux.
MASSAGE	Massage	En appuyant sur cette touche, la pression de l'eau change automatiquement pendant la fonction nettoyage.	← →	Oscillation	En appuyant sur cette touche, la buse oscille automatiquement d'avant en arrière pour élargir la zone de nettoyage.
ECO	Économiser de l'énergie	Mode économie d'énergie.			

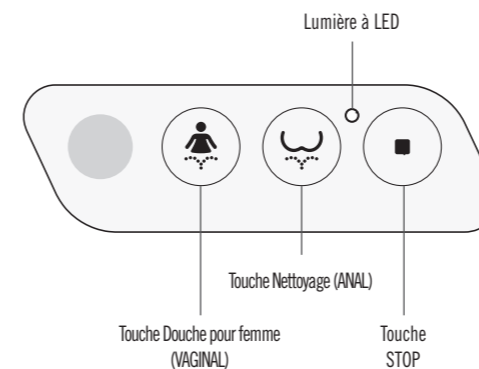

- Si la télécommande a été déplacée ou est endommagée, ce produit peut être commandé d'une seule touche.
- Il est alors uniquement possible d'activer les fonctions douche pour femme, nettoyage et Stop.
- La pression de l'eau et la position de la douchette sont réglées comme lors de l'utilisation précédente.

# Fonctionnement

(guide pour chaque fonction et commande)

Veillez régler la température du siège sur « LOW » lorsque les personnes suivantes utilisent l'appareil : enfants, personnes âgées.



Il faut prendre des mesures préventives spécifiques pour les enfants, les personnes âgées et les personnes ne pouvant pas modifier eux-mêmes la température et ayant une peau sensible. Dans ce cas, utilisez uniquement le WC-douche sous surveillance.

## • Installez-vous sur le siège.

Asseyez-vous sur le siège des toilettes pour que le capteur dermique s'active entièrement.

- Ne pas poser des vêtements sur le siège, cela peut empêcher l'activation du siège.

## • Appuyez sur (NETTOYAGE), (Douche pour femme) ou (Rinçage intensif).

Appuyez sur cette touche pour utiliser le nettoyage anal, le nettoyage vaginal ou le rinçage intensif.

Vous pouvez arrêter la fonction désirée à tout moment en appuyant sur la touche  (STOP), la fonction s'arrête cependant automatiquement après 1 minute.

Cependant, vous pouvez réactiver la fonction à l'infini en appuyant encore une fois sur la touche de nettoyage.

- Les personnes souffrant de maladies anales ou d'hémorroïdes doivent consulter leur médecin avant utilisation.
- Si l'utilisation du rinçage intensif est douloureux, veuillez régler la pression de l'eau sur la puissance la plus faible.
- Si les douleurs perdurent sur le niveau le plus faible, consultez un médecin avant de réutiliser l'appareil à nouveau.

## • Appuyez sur (Soufflerie).

La LED s'allume lorsque la soufflerie est allumée.

La fonction choisie peut être choisie pendant jusqu'à 3 minutes.

Le séchage peut être accéléré en utilisant du papier toilette avant la soufflerie.

## • Appuyez sur (Stop).



La fonction NETTOYAGE, DOUCHE POUR FEMME, RINÇAGE INTENSIF ou SOUFFLERIE s'arrête.

# Fonctionnement

(guide pour chaque fonction et commande)

## • Régulation de l'intensité du jet et de l'air chaud

Pression de l'eau :  appuyer sur la touche  (élevée) ou  (faible). (La pression de l'eau peut être réglée entre le niveau 1 à 5)

Pour la soufflerie : appuyer sur la touche   (élevée),  (faible). (La température de la soufflerie peut être réglée entre le niveau 1 à 5)

La dernière position utilisée est enregistrée automatiquement.

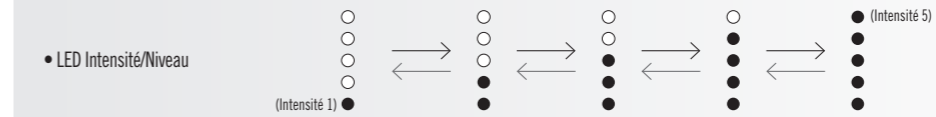

## • Régulation de la température de l'eau et du chauffage du siège

Si vous appuyez sur cette touche , la couleur de la LED change. Réglez la température désirée.



\* Si la température de l'arrivée d'eau est inférieure à 10°C, il est possible que la température de l'eau ne soit pas aussi élevée que prévue. La dernière température utilisée est enregistrée automatiquement.

## • Régulation de la position de la douchette

Réglez la position de la douchette en appuyant sur les touches  

« Front » (avant)  ou « Back » (arrière)  en fonction de la taille du corps.

La dernière position utilisée est enregistrée automatiquement.



## • Mode oscillation

Après avoir activé l'une des fonctions de nettoyage, appuyez sur la touche 

Il est possible d'utiliser simultanément le mode massage et le mode oscillation.

### Réglage automatique de la fonction oscillation

Vous pouvez régler cette fonction de sorte à ce que l'oscillation soit automatique lorsque quelqu'un est assis sur le siège et la douche anale ou la douche pour femme est active.

Étape 1 : ne vous asseyez pas sur le produit.

Étape 2 : appuyez sur la touche  pendant 3 secondes ou jusqu'à entendre un bip.

Étape 3 : asseyez-vous sur le produit et procédez au nettoyage anal ou vaginal.

Remarque : dans le mode automatique, vous pouvez modifier la position de la buse en appuyant sur les touches  

« Front » (avant)  ou « Back » (arrière) .

### Fin de la fonction automatique d'oscillation

Étape 1 : ne vous asseyez pas sur le produit.

Étape 2 : appuyez sur la touche  pendant 3 secondes ou jusqu'à entendre un double bip.



## • Mode Massage

Après avoir activé l'un des fonctions de nettoyage, appuyez sur la touche  pour activer le mode Massage.

Vous pouvez modifier la pression de l'eau en appuyant sur la touche  « high » (élevée)  ou « Low » (faible) .

Appuyez à nouveau sur la touche  pour quitter le mode Massage.

Il est possible d'utiliser simultanément le mode massage et le mode oscillation..



### Réglage automatique de la fonction Massage

Vous pouvez régler la fonction de sorte à ce que la pulsation soit automatique lorsque quelqu'un se trouve sur le siège et le nettoyage ou la douche pour femme est active.

Étape 1 : ne vous asseyez pas sur le produit.

Étape 2 : Appuyez sur la touche  pendant 3 secondes ou jusqu'à entendre un bip.

Étape 3 : asseyez-vous sur le produit et procédez au nettoyage ou à la douche pour femme.

Remarque : Dans le réglage automatique, vous pouvez régler la pression du jet d'eau pulsé avec les fonctions « high » (élevée)  ou « low » (faible) .

### Fin de la fonction automatique Massage

Étape 1 : ne vous asseyez pas sur le produit.

Étape 2 : appuyez sur la touche  pendant 3 secondes ou jusqu'à entendre un double bip.

## • Mode Économie d'énergie (mode Eco 1)

Appuyez sur la touche  pour choisir le mode d'économie d'énergie ON/OFF (Marche/Arrêt).

(LED avec touche simple : ON - vert, OFF - rouge).

Le mode d'économie d'énergie est désactivé lorsque l'on s'assoit sur le WC-douche. Après 10 minutes de fonctionnement, il se remet en route.

Dans le mode d'économie d'énergie, la température de l'eau chaude est maintenue et la température du siège est réduite à 29°C.

### Appuyez sur la touche une fois pour choisir « ECONOMY 1 ».

Le mode Eco 1 est actif si le produit n'est pas utilisé.

### Appuyez sur la touche encore une fois pour choisir « ECONOMY 2 ».

Mode Eco 2 - Dans ce mode, le WC-douche « apprend » et « se souvient » du comportement d'utilisation du/des utilisateur/s. Cette procédure prend quelques jours.

En fonction du comportement d'utilisation « appris », le WC-douche augmente automatiquement la température de l'eau à un niveau normal et baisse la température de l'eau à 29°C lorsqu'il n'est pas utilisé.



### Appuyez trois fois sur la touche pour désactiver « ECONOMY ».

Le mode Eco est désactivé.

## • Capteur dermique

L'utilisateur peut désactiver le capteur dermique sur le produit.

### Désactivation du capteur dermique

Appuyez sur la touche  +  pendant plus de 3 secondes lorsque vous n'êtes pas assis sur les toilettes.

Lorsque le capteur est activé, vous entendez un bip unique, lorsque le capteur est désactivé, vous entendez un double bip.

## • Vidange automatique du réservoir

Si le produit n'est pas utilisé pendant plus de 72 heures, le réservoir d'eau est vidé automatiquement afin d'éviter toute contamination par des bactéries et des moisissures.

(Ce fonction ne marche pas si le capteur dermique est désactivé).

## • Mode ioniseur

L'ionisateur est activé automatiquement pour réduire les mauvaises odeurs pendant l'utilisation du produit. L'ionisateur s'arrête 1 minute après l'utilisation.

Pendant l'utilisation de l'ionisateur, l'utilisateur peut sentir un anion. Il ne s'agit cependant pas d'un défaut du produit.

## • Nettoyage automatique de la buse de la douchette

Avant et après utilisation de la fonction Douche pour Femme / Nettoyage / Rinçage intensif, la buse est automatiquement nettoyée.

## • Configuration et utilisation de la télécommande

- Sélectionnez un endroit adapté à proximité des toilettes pour mettre en place le support de la télécommande.
- Assurez-vous que la zone sélectionnée n'entre jamais en contact avec de l'eau et que la zone sur laquelle le support doit être fixé est propre et sec.
- Retirez le film du ruban adhésif double-face qui se trouve sur la partie arrière du support de la télécommande et placez le support à l'endroit choisi.
- Insérez deux (2) piles (1,5 V AA) dans la télécommande afin de garantir que les pôles des piles correspondent aux directions indiquées sur la télécommande.

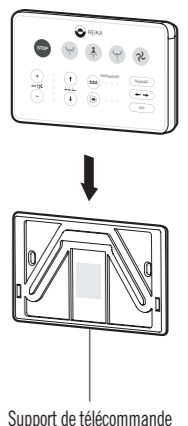
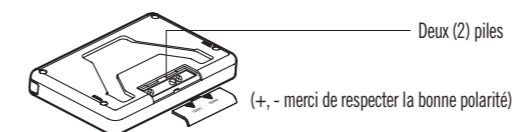



# Montage/Installation



## Avertissement avant le montage

- Ce produit fonctionne sur 220 - 240 V.
- Ne branchez pas le câble d'alimentation avant le montage.
- Veuillez vous adresser à un électricien homologué si des travaux électriques sont nécessaires et si aucune prise de terre n'est présente, si une mise à la terre doit être effectuée pour éviter les courts-circuits ou un choc électrique.
- Pour éviter les fuites ou les chocs électriques, la prise doit être mise à la terre.

## • Vérifier la valve de l'alimentation d'eau

Comme les illustrations suivantes le montrent, le produit peut être fixé avec une seule valve en T.

Pour les valves d'eau spéciales et les valves d'air frais, adressez-vous à une entreprise sanitaire professionnelle. Pour les structures sanitaires.

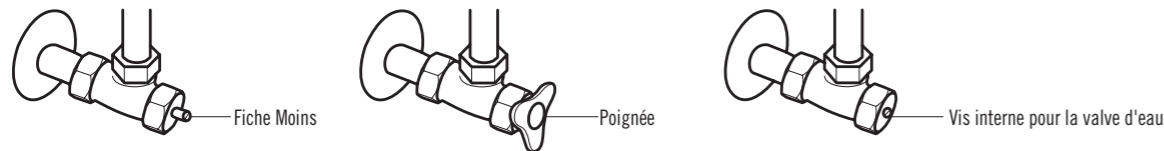

## • Ordre de montage

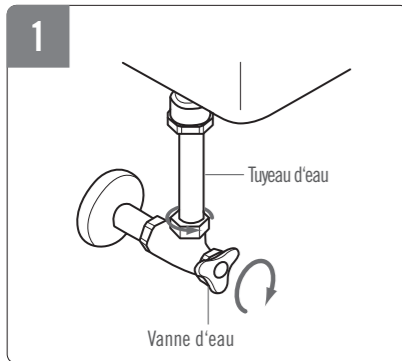

1 Fermez l'alimentation en eau en la tournant sur la droite et retirez le tuyau d'eau.

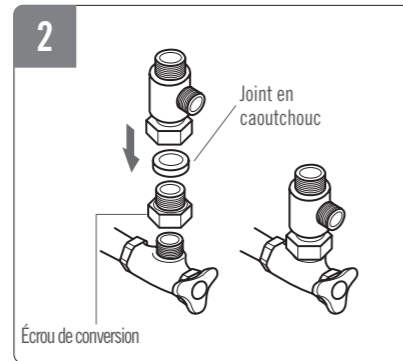

2 Mettez en place le joint en caoutchouc et montez la valve en T.

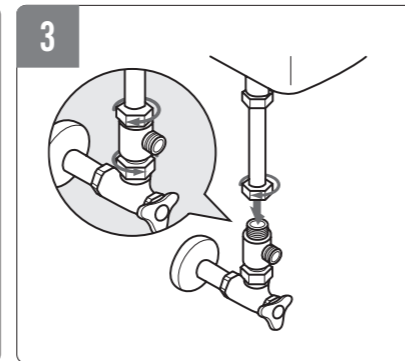

3 Raccordez le tuyau d'eau (tube) à la valve en T montée.

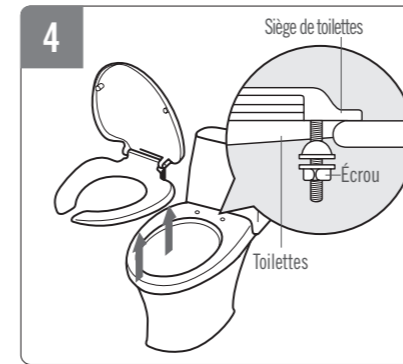

4 Desserrez les écrous des deux côtés du siège de WC afin de retirer le siège et le couvercle.

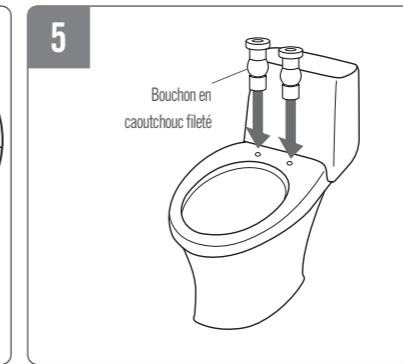

5 Insérez un bouchon en caoutchouc fileté dans les trous de la cuvette de vos toilettes.

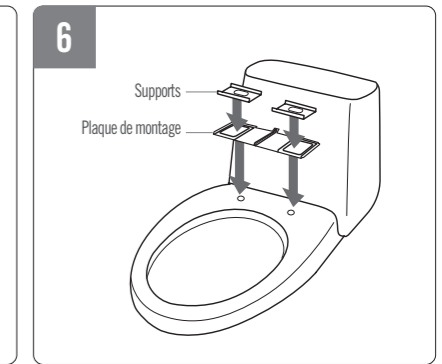

6 Posez la plaque de montage et les supports sur la cuvette de vos toilettes selon l'illustration.

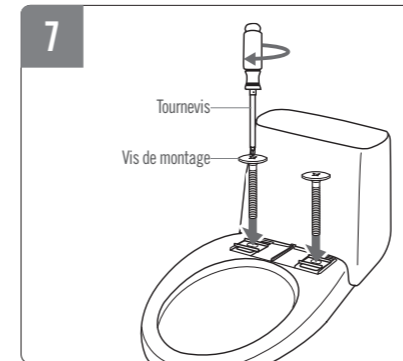

7 Insérez les vis de fixation à travers les supports dans les bouchons en caoutchouc filetés et serrez les vis avec un tournevis.

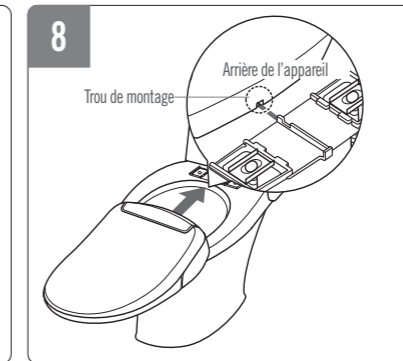

8 Maintenant que la plaque de montage est fixée à la cuvette des toilettes, poussez l'appareil centralement sur la plaque de montage avec le trou de montage jusqu'à ce que vous entendiez un « clic » et que l'appareil soit enclenché.

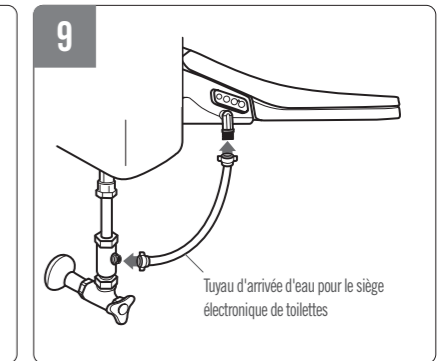

9 Connectez le tuyau flexible sur le côté de la valve en T à l'appareil. Tournez la valve d'eau sur la gauche pour activer le débit d'eau.

\*Les clients doivent utiliser le nouveau set de tuyaux qui est fourni avec le produit. Ne pas réutiliser les anciens sets.

# Installation

## • Versions d'alimentation d'eau

Réservoir sous crépi avec tube de vidange.

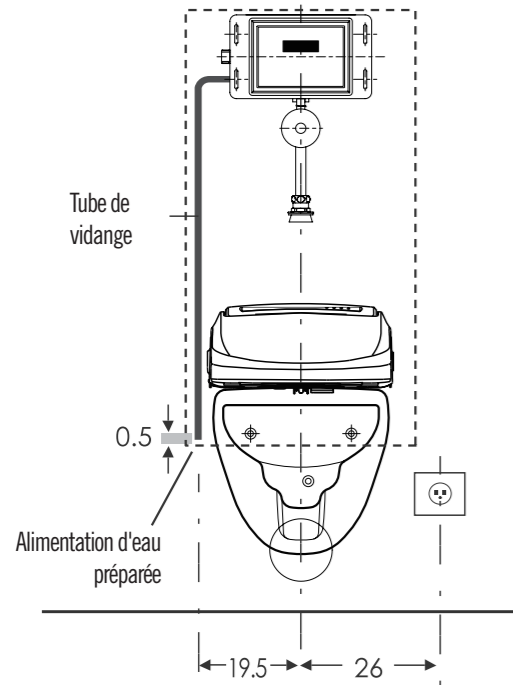

Réservoir sous crépi sans tube de vidange.

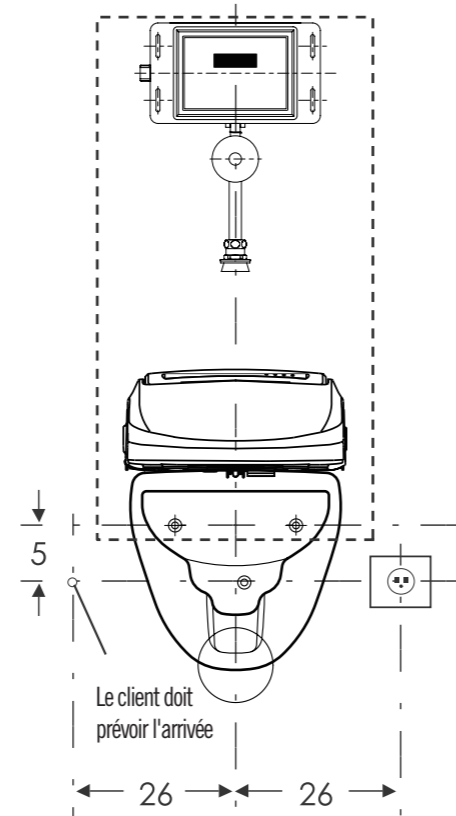

## • Situation : Réservoir devant le mur

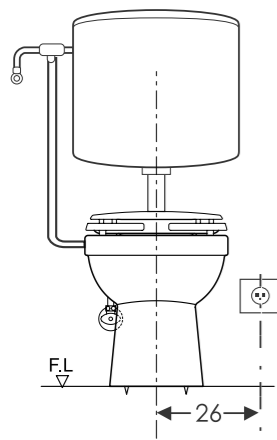

Si l'arrivée d'eau est à gauche, un set de raccordement est fourni avec le produit.

Lors de l'installation du WC-douche en lien avec une chasse d'eau, le raccordement est possible en connexion avec le T et les réducteurs en fonction de la coupe prescrite du tuyau. En option : l'installation d'un réservoir ultra-plat AP est recommandée ! Adaptateur : chaque fabricant de réservoir fournit sur demande le set de connexion correspondant à la situation technique sur place !

# Mise en service

1. Tournez la valve d'eau dans le sens antihoraire pour l'ouvrir et vérifiez que les zones raccordées ① ~ ⑤ sont bien étanches.

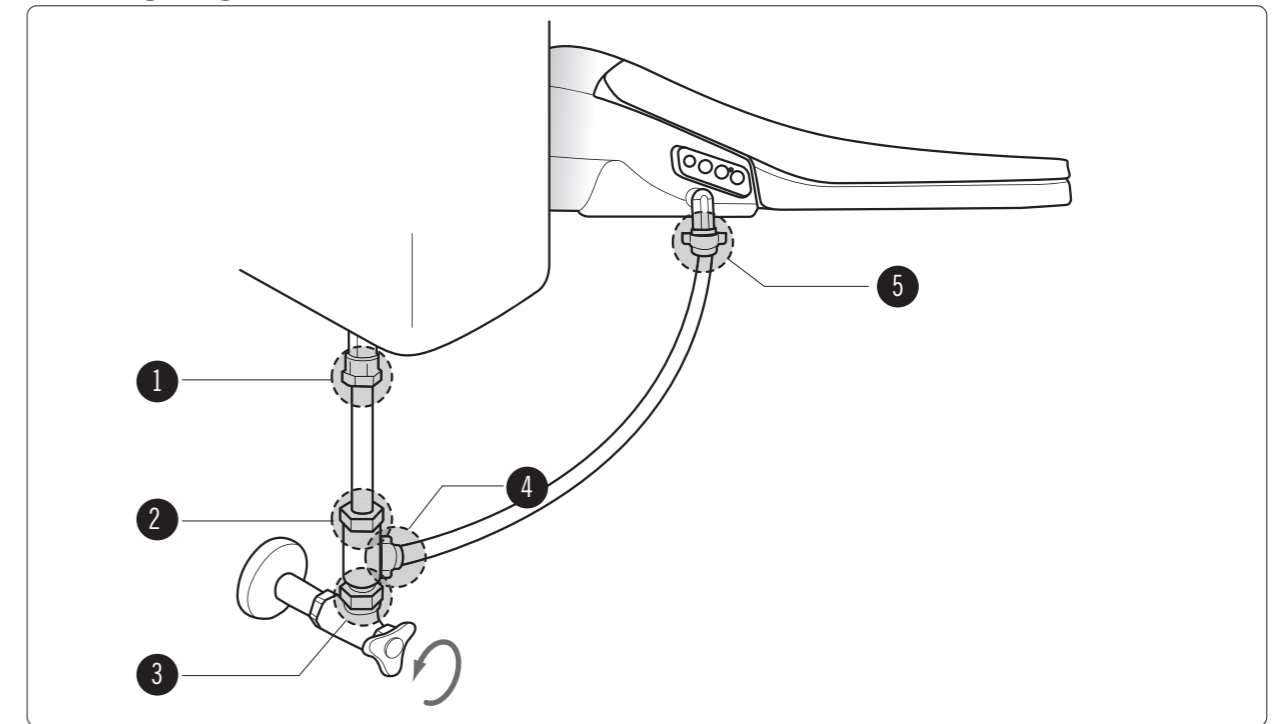

2. Branchez la fiche à une prise 220 - 240 V.

Lorsque la fiche est branchée, la LED ON/OFF s'allume sur le champ de commande simple et un « bip » retentit. Le produit est maintenant prêt à l'emploi.

3. Appuyez sur la touche ,  ou .

L'alimentation en eau commence par un triple « bip ».

Lorsque le réservoir est plein, un « bip-bip » retentit qui indique que la préparation est terminée.

4. Test de fonctionnement

Pour vérifier que toutes les fonctions se déroulent sans faille, le capteur dermique de ce produit doit être activé. Le capteur dermique est activé en touchant la surface du capteur.

Veuillez noter que de l'eau va sortir.

## Débrancher l'unité de la cuvette (démontage)

Procédez comme suit lorsque vous retirez le produit des toilettes, pour le nettoyer ou le monter ailleurs.

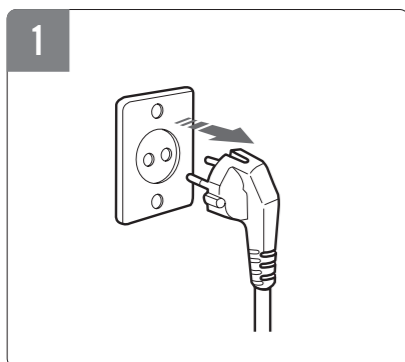

Débranchez la fiche de la prise.

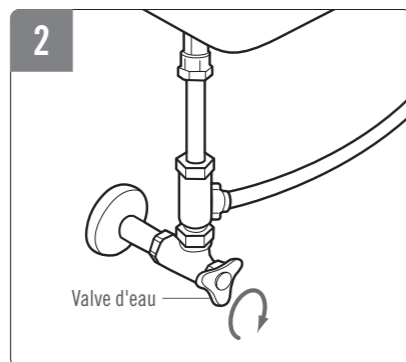

Raccordez la valve d'eau et débranchez le tuyau d'eau raccordé.

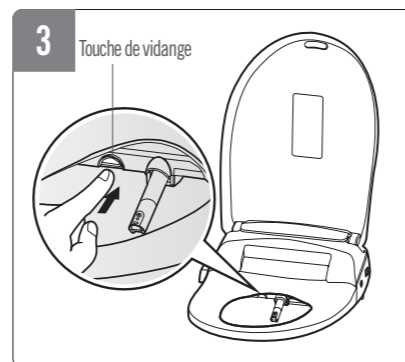

Videz entièrement le réservoir d'eau en appuyant sur la touche de vidange qui se trouve sur le côté gauche de la buse.

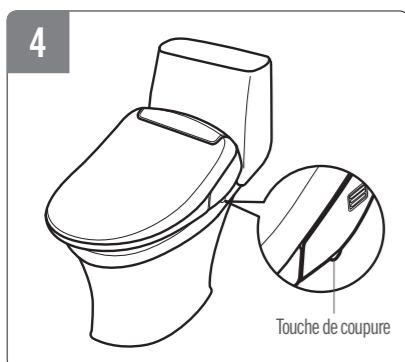

Appuyez sur la touche de coupure sur le côté du WC-douche et tirez l'appareil légèrement vers l'avant.

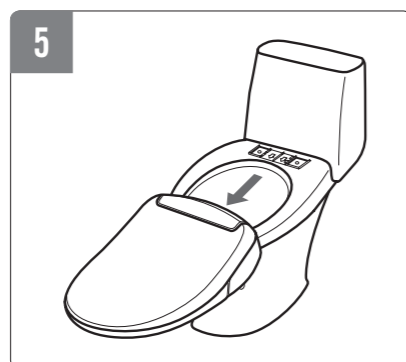

Débranchez le WC-douche de la plaque de montage. (Débranchez la plaque de montage si vous souhaitez monter ce produit sur une autre cuvette).

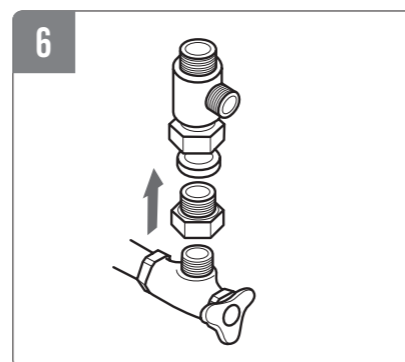

Débranchez le tuyau d'eau (toilettes et WC-douche) et la valve en T.

## Nettoyage et maintenance

### • Nettoyage de la buse

Appuyez sur la touche  sur le champ de commande simple pendant 3 secondes lorsque vous n'êtes pas assis sur le WC-douche.

La buse de la douchette sort et s'arrête pendant 2 minutes.

**(Démontage)** Tourner la buse sur la douchette dans le sens inverse des aiguilles d'une montre et tirer vers l'avant.

**(Nettoyage)** Utilisez une brosse à dents propre et nettoyez la buse à l'eau courante.

**(Montage)** Remettez la buse nettoyée sur la douchette et tournez-la dans le sens horaire pour la fixer à nouveau.

Appuyez sur la touche  pour remettre la buse de la douchette dans sa position initiale.

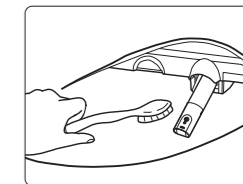

#### Démontage de la buse (dans le sens antihoraire)

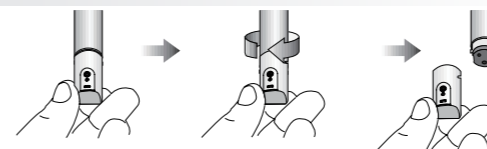

#### Montage de la buse (dans le sens horaire)

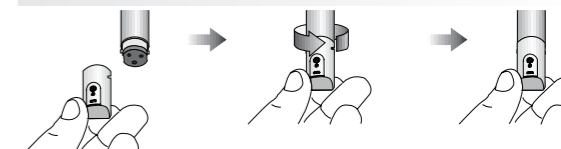

### • Nettoyage du filtre à eau

1. Tournez la valve d'eau dans le sens horaire pour la fermer.
2. Dévissez le raccord de tuyau sur le WC-douche.
3. Nettoyez le filtre avec une petite brosse ou de l'eau.
4. Revisser l'adaptateur de tuyau et le tuyau d'eau.
5. Ouvrir à nouveau la valve d'eau.

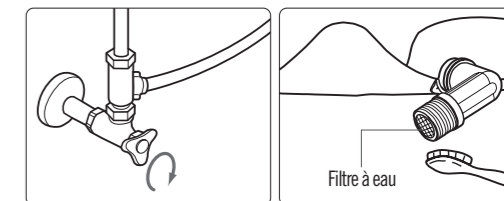

### • Nettoyage de l'appareil

Pour le nettoyage, n'utilisez pas de diluant, benzène ou produit nettoyant à base de chlore mais un produit nettoyant prévu pour la partie extérieure du WC-douche.

La partie extérieure du WC-douche peut être dégradée ou décolorée par les produits chimiques ou une éponge rugueuse.

Ne pulvérisez pas de l'eau directement ou avec un jet d'eau sur le corps du produit.

Cela peut entraîner un incendie ou une dégradation du produit.

Pendant le nettoyage, débranchez la fiche et veillez à ce qu'elle n'entre pas en contact avec de l'eau.

Après le nettoyage, utilisez un chiffon doux pour éliminer l'humidité.

### • Utilisation du WC-douche en hiver

1. Branchez la fiche et vérifiez que l'alimentation électrique fonctionne.  
Réglez la température de l'eau au moins sur « Low » pour empêcher qu'elle ne gèle.
2. En cas d'absence prolongée, videz le réservoir d'eau et débranchez la fiche pour éviter que l'eau ne gèle.
3. Pour éviter le gel, le produit ne doit pas être stocké en extérieur ni rester utilisé pendant une période prolongée lorsqu'il fait froid.
4. Pendant le réglage de la température d'eau chaude (température ambiante), activez le chauffage si la température de l'eau dans le réservoir est inférieure à 3°C pour éviter qu'elle ne gèle.

## Recherche d'erreurs

- Un montage incorrect ou une mauvaise utilisation peut entraîner des problèmes lors de l'utilisation du produit.
- Le cas échéant, des frais ou des coûts de réparation vous seront facturés si vous contactez le partenaire de service après-vente en raison d'erreurs.

Problème	Mesures
Aucune eau ne sort	<ul style="list-style-type: none"> <li>• Vérifiez si l'alimentation en eau est interrompue.</li> <li>• Vérifiez si la valve d'eau est verrouillée ou si le filtre à eau est bouché.</li> </ul>
Si le produit ne fonctionne pas	<ul style="list-style-type: none"> <li>• Vérifiez que la fiche est branchée ou enfichée.</li> <li>• Le WC-douche ne fonctionne pas lorsque le voyant du capteur indique que personne ne se trouve dessus.</li> </ul>
De l'eau goutte	<ul style="list-style-type: none"> <li>• Vérifiez que les tuyaux sont bien branchés. Si vous trouvez une fuite sur le corps principal du produit, adressez-vous au partenaire de service après-vente WIDMANN ou KARAKAS (voir ci-dessous).</li> </ul>
Pression faible de l'eau	<ul style="list-style-type: none"> <li>• Vérifiez si le réglage de l'eau est trop faible.</li> <li>• Vérifiez si le tube ou le tuyau du produit est plié ou si des corps étrangers se trouvent dans le filtre à eau.</li> </ul>
Température de l'eau ou du siège pas assez chaude	<ul style="list-style-type: none"> <li>• Vérifiez si la température de l'eau et du siège est réglée sur le niveau 1. (Si la température de l'arrivée d'eau est inférieure à 10°C, elle peut être inférieure à la température réglée).</li> </ul>
Lorsque la buse colle	<ul style="list-style-type: none"> <li>• Asseyez-vous sur le siège pour couvrir et activer le capteur dermique.</li> <li>• Si un enfant utilise le produit, activez le mode libre du dermique en conséquence (p. 32).</li> </ul>
Si l'eau est froide ou pas assez chaude	<ul style="list-style-type: none"> <li>• Réglez la température sur le niveau 3 à 5. (Si la température de l'arrivée d'eau est inférieure à 10°C, elle peut être inférieure à la température réglée).</li> </ul>
Si le produit n'est pas fixé	<ul style="list-style-type: none"> <li>• Serrez la vis de fixation.</li> </ul>
Si la fonction de soufflerie d'air chaud ne fonctionne pas	<ul style="list-style-type: none"> <li>• Asseyez-vous sur le siège pour couvrir et activer le capteur dermique.</li> </ul>
Si des mauvaises odeurs se forment avec la fonction de soufflerie d'air chaud	<ul style="list-style-type: none"> <li>• Lors de la première utilisation, des mauvaises odeurs légères peuvent se former avec le chauffage. L'odeur disparaît après la première ou la seconde utilisation.</li> </ul>

- Les défauts et problèmes causés par de l'eau calcaire ne sont pas couverts par la garantie.

## Caractéristiques techniques

- La pression correcte de l'eau est de 0.1 - 0.69 MPa (1.0 - 7.0 bar)
- Les fonctions et le design du produit peuvent être modifiés sans avis préalable.

Type	IBE-AB005ER	
Puissance maximale	AC 220 - 240 V / 50 - 60Hz / 1100 - 1300 W	
Alimentation en eau	Arrivée d'eau	Raccordement directe au tuyau d'eau
	Plage de pression de l'eau	0.04 - 0.74MPa(0.4 - 7.5 bar)
Warmwasser-Reinigung	Nettoyage (douche anale)	Max. 800cc ± 150cc / min.
	Douche pour femme	Max. 800cc ± 150cc / min.
	Rinçage intensif	Max. 800cc ± 150cc / min.
	Pression réglable de l'eau	Niveau 1 à 5
	Température réglable de l'eau	Mode Eco (température ambiante), Low, Medium, High (faible, médiane, élevée).
	Puissance de chauffage	1100 W
	Dispositifs de sécurité	Fusible antisurchauffe, interrupteur thermique, capteur de niveau
Beheizter Toilettensitz	Régulation de la température	Mode Eco (température ambiante), Low, Medium, High (faible, médiane, élevée).
	Puissance de chauffage	55 W
	Dispositifs de sécurité	Fusible antisurchauffe
Warmluftfön	Régulation de la température	Température ambiante ~ 55°C, niveau 1 à 5
	Puissance de chauffage	250 W
	Dispositifs de sécurité	Fusible antisurchauffe, fixation bimétallique
Soufflerie d'air chaud		0
Ionisateur		0
Température de l'arrivée d'eau		5°C ~ 35°C (37.4°F ~ 95°F) (température recommandée : 10°C ~ 35°C)
Température ambiante de fonctionnement		5°C ~ 40 °C (37.4°F ~ 104°F) (température recommandée : 10°C ~ 35°C)
Dimensions du produit		l : 392 mm / Avant et arrière : 493 mm / h : 154 mm
Poids du produit		4.4 kg (emballé : 6.2 kg)

# Garantie

La garantie peut être utilisée auprès du revendeur spécialisé. Notre partenaire autorisé de service après-vente est alors à sa disposition. Bien évidemment, en tant que consommateur, vous pouvez également contacter directement notre partenaire de service après-vente en cas de questions ou de réparations.

## Pour l'Europe :

WIDMANN GmbH  
Marie-Curie-Str. 15  
D-78224 Singen  
Allemagne  
Tél. du service après-vente : +49-7731-830 888 (au tarif normal)

## Pour la Suisse :

Karakas Sanitär  
Stegstrasse 17  
CH- 8820 Wädenswil  
Suisse  
Tél. du service après-vente : +41 79 348 31 93

Nom du produit	WC-douche			Garantie				
Nom du modèle	IBE-AB005ER			2 (deux) ans à partir de l'achat avec facture				
N° sér.								
Jour d'achat	Jour	Mois	Année					
Garantie	De :	Jour	Mois	Année	À :	Jour	Mois	Année
Adresse du consommateur								
Numéro de téléphone								
Nom du consommateur								

· La garantie est valable dans l'UE et en Suisse.

· La carte de garantie ne peut pas être reproduite, veuillez la ranger dans un endroit sûr.

## Information :

Toutes les piles fournies au départ de l'usine contiennent peu de produits toxiques !

## Obligation légale d'information sur la mise au rebut des piles :

Les piles ne doivent pas être jetées avec les ordures ménagères.

En tant que consommateur, vous êtes tenus par la loi de redonner les piles usagées. Vous pouvez remettre les piles usagées aux points de collecte publics de votre commune ainsi que partout où des piles du type correspondant sont vendues.

## Remarque :

Ces symboles sont présents sur les piles contenant des produits toxiques :



Pb- Cd- Hg

Pb = contient du plomb

Cd = contient du cadmium

Hg = contient du mercure

## Mise au rebut des appareils électriques et électroniques usagés :



Le symbole sur le produit ou son emballage indique que ce produit ne doit pas être traité comme un déchet ménager normal mais doit être remis à un point de recyclage des appareils électriques et électroniques. Votre commune, les entreprises communales de gestion des déchets ou le magasin où vous avez acheté le produit pourront vous fournir de plus amples informations.



REIKA

IT



**Manuale di utilizzazione/  
Manuale di montaggio per il washlet**

ART.: 10257674  
10257680 (CH)

**“Misure di protezione importanti/misure prudenziali generali”** si tratta di informazioni che proteggono l'utilizzatore dai rischi di sicurezza e possono evitare i danni. Vi preghiamo di leggere attentamente le istruzioni per l'uso.

- Questo prodotto dovrebbe essere collegato solo a una presa da 220 - 240 V. La nostra impresa non fornisce nessuna garanzia per la qualità del prodotto in presenza di alimentatori e tensioni differenti.
- La scheda di garanzia per il prodotto è contenuta in questo manuale. Vi preghiamo di conservarla in un luogo sicuro.
- Il contenuto e i componenti di questo prodotto possono variare senza preavviso.



Non sedersi sul coperchio del WC!



Non salire o premere sul coperchio del WC!

# Avvertenze di sicurezza importanti

I contenuti seguenti sono importanti per l'uso secondo le disposizioni, la sicurezza dell'utilizzatore e la prevenzione di pericoli e danni materiali inattesi.

 **Attenzione** - Il mancato rispetto può causare la morte o le lesioni gravi.

**Non frazionare, smontare, riparare o modificare l'apparecchio e non lasciare che dei corpi estranei finiscano nell'apparecchio.**

- Questo potrebbe causare un incendio o una scossa elettrica.
- Questo prodotto dovrebbe essere riparato esclusivamente da personale di servizio qualificato.

**Non spruzzare acqua sull'apparecchio principale o sul cavo elettrico e non utilizzare nelle aree con umidità dell'aria elevata.**

- Questo potrebbe causare un incendio o una scossa elettrica.

**Questo prodotto deve essere messo a terra e collegato a una presa da 220 V ~ 240 V prima dell'uso.**

- Se la messa a terra non viene eseguita possono verificarsi incendi o scosse elettriche.

**Non toccare il cavo elettrico con le mani bagnate.**

- Non collegare o scollegare il cavo elettrico con le mani bagnate per evitare di subire scosse elettriche o lesioni.

**Alimentare l'apparecchio con la corrente solo dopo l'installazione sulla toilette e dopo il collegamento corretto del tubo flessibile dell'acqua.**

- L'innesto può causare un incendio o un guasto all'apparecchio.

**Non collegare più cavi elettrici a una presa.**

- Questo apparecchio utilizza una presa da 220 V~240 V.
- Può verificarsi un surriscaldamento o un pericolo d'incendio.
- Innestare correttamente il cavo elettrico nella presa.

**Attenzione alle ustioni anche alle basse temperature.**

- Dopo l'uso del riscaldamento del sedile a temperature elevate, la temperatura dovrebbe essere impostata su "bassa" per le persone più anziane, i bambini e i soggetti con pelle sensibile.

**Per motivi di sicurezza, scollegare la spina elettrica durante la pulizia del prodotto o la rimozione dell'apparecchio dal vaso sanitario.**

- Il mancato rispetto di questa disposizione può causare una scossa elettrica.

**Utilizzare l'approvvigionamento idrico pubblico. Non collegare l'apparecchio alle acque industriali o grigie.**

- Questo potrebbe causare infezioni cutanee o infezioni delle vie urinarie e danneggiare il prodotto.

**Non usare cavi elettrici danneggiati o prese allentate.**

- Questo potrebbe causare un incendio o una scossa elettrica.

**L'installazione e tutte le riparazioni dovrebbero essere effettuate da un elettricista o da un tecnico di servizio qualificato (nel rispetto delle disposizioni nazionali). In caso contrario la garanzia sarà annullata. Devono essere usati solo pezzi di ricambio originali.**

**Durante la pulizia, non utilizzare detergenti (prodotti ossidati, prodotti per il lavaggio, detergenti per WC e tutti i tipi di smacchiatori) sulla parte esterna del sedile per toilette elettronico e non spruzzare deodoranti per ambienti o prodotti aromatici sul sedile per eliminare gli odori.**

- I prodotti potrebbero essere scoloriti e danneggiati.
- Questo potrebbe causare un incendio o una scossa elettrica.

**Tenere le sigarette e le sostanze infiammabili lontane dall'apparecchio.**

- Queste potrebbero causare una scossa elettrica o lesioni fisiche.

 **Attenzione** - Per evitare il rischio di ustioni, scosse elettriche, incendi o lesioni.

**Non utilizzare il prodotto in caso di danni.**

- L'uso di un prodotto danneggiato può causare un incendio o una scossa elettrica. Contattare il servizio ai clienti in caso di danni al prodotto.

**Evitare che l'uscita del fon dell'aria calda o dell'ugello della doccetta venga a contatto con l'urina.**

- Questo potrebbe causare la formazione di cattivi odori e danneggiare il prodotto.

**Dato che l'apparecchio è pensato per l'uso in bagno, non dovrebbe essere usato per altri scopi.**

- Questo potrebbe causare un incendio o una scossa elettrica.

**Non colpire o chiudere il sedile o il coperchio del WC con violenza.**

- Questo potrebbe danneggiare il prodotto.

**Evitare che i bambini infilino corpi estranei o le loro mani nell'uscita del fon dell'aria calda o nell'ugello della doccetta.**

- Questo potrebbe causare ustioni, scosse elettriche o lesioni.

**Non salire in piedi sulla copertura del sedile, sul sedile o sull'unità principale.**

- Questo potrebbe causare il danneggiamento o la rottura dell'apparecchio.

**Non tirare o piegare violentemente il tubo flessibile di collegamento.**

- Questo potrebbe causare perdite d'acqua o problemi nell'approvvigionamento idrico.

**Non collocare il prodotto in acqua.**

- Questo potrebbe causare il danneggiamento del prodotto o provocare una scossa elettrica.

**Durante la pulizia dell'apparecchio o in caso inutilizzo per lungo tempo, scollegare la spina elettrica e scaricare l'acqua nel prodotto.**



## Caratteristiche del prodotto

<b>Svuotamento automatico del serbatoio</b>	Per mantenere il serbatoio dell'acqua privo di sporczia, germi e muffe, il serbatoio dell'acqua si svuota automaticamente.
<b>Ugello igienico</b>	Con la doccetta di acciaio inossidabile, questo prodotto è adatto a un impiego pulito e igienico.
<b>Modalità ecologica</b>	Il prodotto dispone di due diverse modalità ecologiche per il risparmio energetico.
<b>Installazione semplice</b>	Montaggio e smontaggio semplice del prodotto sul vaso sanitario.
<b>Lavaggio a oscillazione</b>	Con la funzione di oscillazione, l'ugello oscilla automaticamente per ottenere un allargamento dell'area di lavaggio.
<b>Sensore dell'utilizzatore</b>	Il sensore per il riconoscimento della pelle sul sedile si attiva solo in caso di contatto corporeo. Impedisce il verificarsi di un malfunzionamento e garantisce la sicurezza dei bambini.
<b>Ugello 3 in 1</b>	Doccetta per le natiche, doccetta Lady e lavaggio intenso. Ogni ugello è concepito per diverse applicazioni.
<b>Funzione di lavaggio intensivo</b>	Questo prodotto dispone di un lavaggio intensivo, che regola la pressione idraulica in modo delicato e contemporaneamente energetico, in modo da produrre un'esperienza rinfrescante per l'utilizzatore.

### Il washlet è la forma più pura della moderna igiene del corpo – con l'acqua!

Grazie per aver scelto un washlet della marca .

Il washlet è pensato per il lavaggio delle parti intime (lavaggio delle natiche e intensivo e doccetta Lady per l'area vaginale) ed è destinato esclusivamente a questa finalità.

Non è necessaria una pulizia preliminare con la carta.

Utilizzate solo le funzioni dell'ugello della doccetta per la vostra pulizia intima. L'asciugatura può avvenire con il fon integrato, con un pezzo di carta igienica o con un asciugamano.

L'utilizzo contrario alle disposizioni del prodotto causa l'annullamento di tutti i diritti di garanzia e di tutte le responsabilità.

Il washlet è sempre utilizzabile quale normale WC, in quanto lo sciacquone funziona indipendentemente dal washlet ed è attivabile come di consueto tramite l'apposito tasto sulla parete o sulla vaschetta.

Il washlet è stato collaudato e omologato nel rispetto delle norme europee riconosciute. La dichiarazione di conformità è consultabile direttamente presso la società di distribuzione competente.

## Indice

Avvertenze di sicurezza importanti .....	46
Componenti del prodotto e volume di fornitura .....	50
Funzioni .....	51
Funzionamento e comando .....	52
Montaggio/installazione .....	56
Messa in funzione .....	59
Smontaggio .....	60
Pulizia e manutenzione .....	61
Ricerca di guasti e dati tecnici .....	62
Garanzia .....	64



# Componenti del prodotto

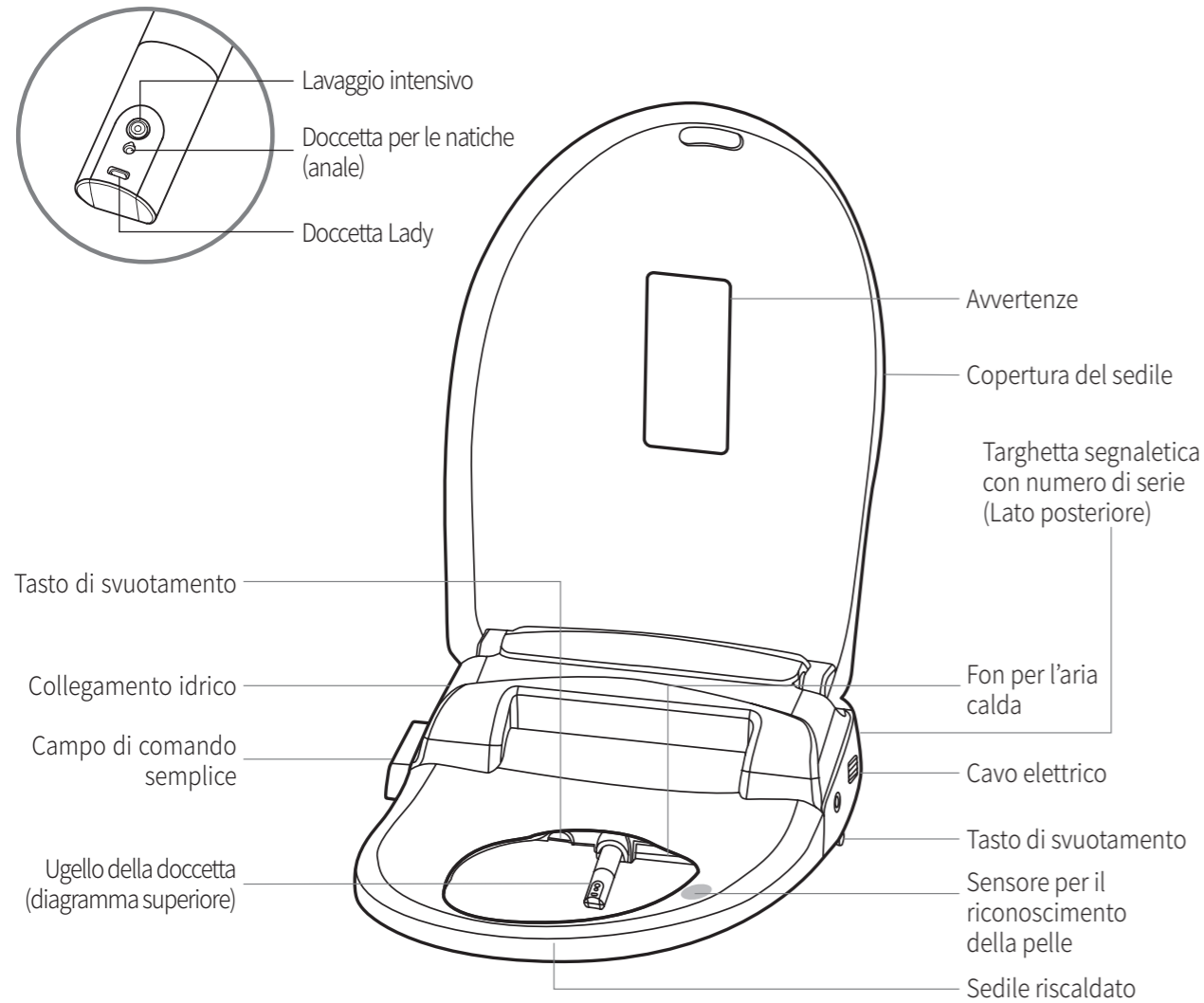

## Pezzi

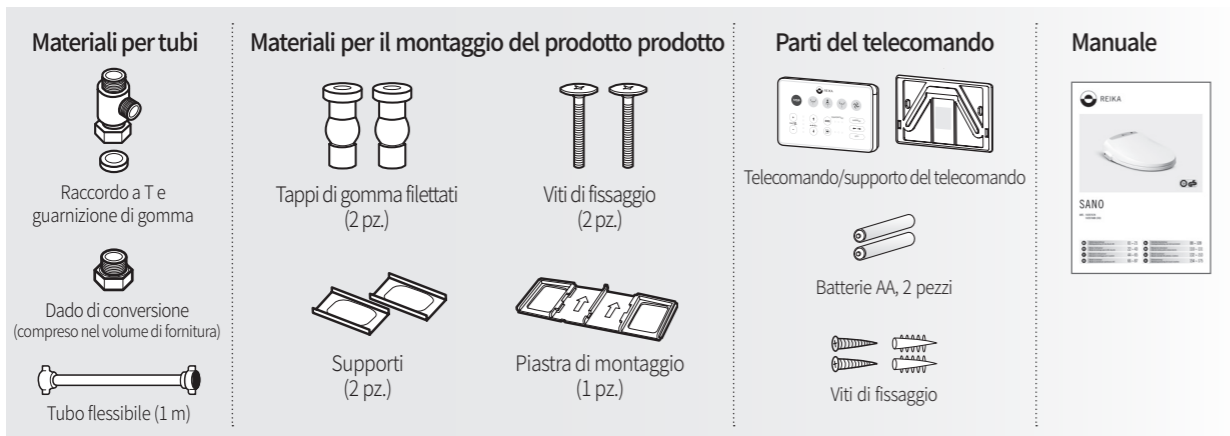

# Funzioni

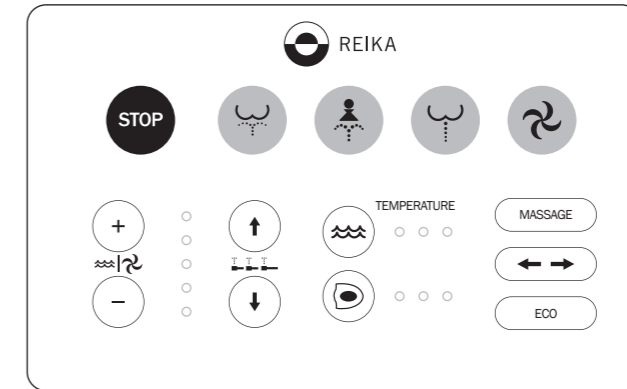

	<b>Stop</b>	Ferma tutte le funzioni.		<b>Lavaggio</b>	Per il lavaggio anale.
	<b>Doccetta Lady</b>	Per il lavaggio vaginale.		<b>Lavaggio intensivo</b>	Per l'attivazione del lavaggio intensivo.
	<b>Fon</b>	Per l'attivazione del fon per l'aria calda.			
	<b>Pressione idraulica/temperatura del fon</b>	L'intensità del getto della doccetta e la temperatura del fon possono essere impostate con un massimo di 5 livelli.		<b>Posizione dell'ugello</b>	La posizione della doccetta può essere impostata con 5 livelli.
	<b>Riscaldamento del sedile</b>	La temperatura del sedile può essere impostata con un massimo di 4 livelli.		<b>Temperatura dell'acqua</b>	La temperatura dell'acqua può essere impostata con 4 livelli.
	<b>Massaggio</b>	Con la pressione di questo tasto, la pressione idraulica viene modificata automaticamente durante la funzione di lavaggio.		<b>Oscillazione</b>	Con la pressione di questo tasto, l'ugello viene fatto oscillare automaticamente per ottenere un allargamento dell'area di lavaggio.
	<b>Risparmio energetico</b>	Modalità a risparmio energetico.			

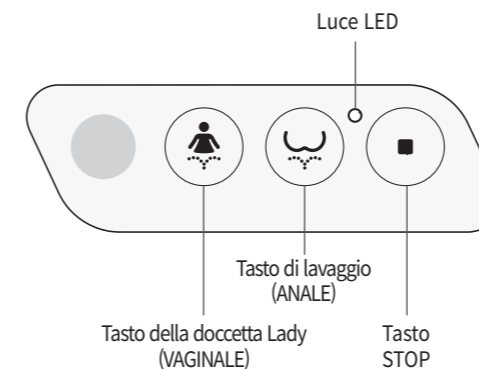

- Se il telecomando è fuori posto o è danneggiato, questo prodotto è utilizzabile con un semplice tasto.
- In questo caso sono disponibili solo le funzioni di doccetta Lady, lavaggio e arresto.
- La pressione idraulica e la posizione della doccetta sono identiche a quelle dell'ultimo uso.

# Funzionamento

(istruzioni per ogni funzione e per il comando)



Impostare la temperatura del sedile su "LOW" (bassa) se l'apparecchio è utilizzato dalle persone seguenti: bambini, persone anziane.

Per i bambini, le persone anziane e le persone incapaci di regolare la temperatura personalmente e con la pelle delicata dovrebbero essere prese delle speciali misure prudenziali. In questi casi, utilizzare il washlet solo sotto sorveglianza.

## • Sedetevi sul sedile.

Sedetevi sul sedile della toilette per consentire al sensore per il riconoscimento della pelle di attivarsi completamente.

- Non appoggiate indumenti sul sedile per evitare che questi impediscano l'attivazione del sedile stesso.

## • Premete (LAVAGGIO), (DOCCETTA LADY) o (LAVAGGIO INTENSIVO).

Premete questi tasti per utilizzare il lavaggio delle natiche, il lavaggio vaginale o il lavaggio intensivo.

La funzione selezionata può essere arrestata in qualsiasi momento con la pressione del tasto  (STOP) e termina comunque automaticamente dopo 1 minuto.

Potete tuttavia riattivare la funzione in qualsiasi momento premendo nuovamente il rispettivo tasto di lavaggio.

- Le persone con malattie dell'ano o emorroidi devono consultare un medico prima dell'uso.
- Se l'uso del lavaggio intensivo causa dolore, impostate la pressione idraulica al livello minimo.
- Se i dolori persistono anche in caso di uso con l'impostazione minima, consultate un medico prima di utilizzare nuovamente l'apparecchio.

## • Premete (fon).

Il LED si accende quando il fon è attivo.

La funzione selezionata è utilizzabile per un massimo di 3 minuti.

L'uso della carta igienica prima dell'utilizzo del fon può accelerare l'asciugatura.

## • Premete (Stop).

La funzione di LAVAGGIO, DOCCETTA LADY, LAVAGGIO INTENSIVO o FON si arresta.

# Funzionamento

(istruzioni per ogni funzione e per il comando)

## • Regolazione dell'intensità del getto della doccia e dell'intensità dell'aria calda

Pressione idraulica:  premere il tasto  (alta) o  (bassa). (La pressione idraulica è regolabile nei livelli da 1 a 5)

In caso di funzionamento del fon: premere il tasto   (alto) o  (basso).

(La temperatura del fon è regolabile nei livelli da 1 a 5)

L'ultima posizione utilizzata è salvata automaticamente.





## • Regolazione della temperatura dell'acqua e del riscaldamento del sedile

Se premete il tasto  ,  il colore del LED cambia. Impostate la temperatura desiderata.



\* Se la temperatura dell'alimentazione idrica è inferiore a 10 °C può accadere che la temperatura dell'acqua non sia alta come desiderato. L'ultima temperatura utilizzata è salvata automaticamente.

## • Regolazione della posizione della doccetta

Effettuate l'impostazione della posizione della doccetta premendo i tasti  "Front" (avanti)  o "Back" (indietro)  a seconda della statura.

L'ultima posizione utilizzata è salvata automaticamente.



## • Modalità di oscillazione

Dopo aver attivato una delle funzioni di lavaggio, premete il tasto  .

La modalità di massaggio e la modalità di oscillazione possono essere utilizzate in contemporanea.



### Impostazione automatica della funzione di oscillazione

Potete impostare questa funzione in modo che l'oscillazione avvenga automaticamente quando qualcuno si trova sul sedile e quando la doccetta per le natiche o la doccetta Lady è in funzione.

Passo 1 : non sedetevi sul prodotto.

Passo 2 : premete il tasto  per 3 secondi o fino a sentire un segnale acustico singolo.

Passo 3 : sedetevi sul prodotto e proseguite con il lavaggio anale o vaginale.

Indicazione : nell'impostazione automatica potete regolare la posizione dell'ugello premendo i tasti  "Front" (avanti)  o "Back" (indietro)  .



### Conclusione della funzione di oscillazione automatica

Passo 1 : non sedetevi sul prodotto.

Passo 2 : premete il tasto  per 3 secondi o fino a sentire un segnale acustico doppio.

## • Modalità di massaggio

Dopo aver attivato una delle funzioni di lavaggio, premete il tasto  per attivare la modalità di massaggio.

Potete modificare la pressione idraulica premendo sul tasto .  
 “High” (alta)  o “Low” (bassa) .

Premete nuovamente il tasto  per concludere la modalità di massaggio.

La modalità di massaggio e la modalità di oscillazione possono essere utilizzate in contemporanea.



### **Impostazione automatica della funzione di massaggio**

Potete impostare questa funzione in modo che la pulsazione avvenga automaticamente quando qualcuno si trova sul sedile e quando è attivo il lavaggio o la doccetta Lady.

Passo 1 : non sedetevi sul prodotto.

Passo 2 : premete il tasto  per 3 secondi o fino a sentire un segnale acustico singolo.

Passo 3 : sedetevi sul prodotto e proseguite con il lavaggio o con la doccetta Lady.

Indicazione : nell'impostazione automatica potete regolare la pressione del getto d'acqua pulsante tramite le funzioni  “high” (alta)  o “low” (bassa) .

### **Conclusione della funzione di massaggio automatica**

Passo 1 : non sedetevi sul prodotto.

Passo 2 : premete il tasto  per 3 secondi o fino a sentire un segnale acustico doppio.

## • Modalità di risparmio energetico (modalità ecologica 1)

Premete il tasto  per accendere/spegnere la modalità a risparmio energetico (ON/OFF)

(LED con tasto semplice: ON – verde, OFF – rosso).

La modalità a risparmio energetico si spegne nel momento in cui ci si siede sul washlet. La modalità a risparmio energetico viene riattivata dopo 10 minuti di funzionamento.

In modalità a risparmio energetico, la temperatura dell'acqua calda e la temperatura del sedile vengono ridotte a 29 °C.

### **Premere una volta il tasto per selezionare “ECONOMY 1”.**

La modalità ecologica 1 viene attivata quando il prodotto non è usato.

### **Premete nuovamente il tasto per selezionare “ECONOMY 2”.**

Modalità ecologica 2 – in questa modalità, il washlet “apprende” e “memorizza” il comportamento d'uso dell'utilizzatore/dell'utilizzatrice. Questa procedura richiede un paio di giorni.

In base ai comportamenti d'uso “appresi”, il washlet aumenta automaticamente la temperatura dell'acqua a un livello normale e la abbassa a 29 °C nei periodi di non utilizzo.



### **Premere tre volte il tasto per disattivare la modalità “ECONOMY”**

La modalità ecologica viene disattivata.

## • Sensore per il riconoscimento della pelle

L'utilizzatore può spegnere il sensore per il riconoscimento della pelle del prodotto.

### **Disattivazione del sensore per il riconoscimento della pelle**

Premete il tasto  +  per più di 3 secondi mentre non siete seduti sul sedile della toilette.

Quando il sensore è attivato si sente un segnale acustico singolo, quando il sensore è disattivato si sente un segnale acustico doppio.

## • Svuotamento automatico del serbatoio

Se il prodotto non viene utilizzato per 72 ore, il serbatoio dell'acqua viene svuotato automaticamente per evitare una contaminazione a causa di germi e muffe nel serbatoio dell'acqua.

(Questa funzione non è attiva se il sensore per il riconoscimento della pelle è disattivato).

## • Modalità ionizzatore

Lo ionizzatore viene attivato automaticamente per la riduzione degli odori mentre il prodotto è in uso.

Lo ionizzatore si arresta dopo 1 minuto di uso.

Mentre lo ionizzatore è in funzione, l'utilizzatore potrebbe percepire l'odore di un anione.

Questo non costituisce tuttavia un difetto del prodotto.

## • Lavaggio automatico dell'ugello della doccetta

L'ugello viene lavato automaticamente prima e dopo l'uso della funzione doccetta Lady/lavaggio/lavaggio intensivo.

## • Configurazione e uso del telecomando

- Scegliete un punto adatto nelle vicinanze della toilette per montare il supporto del telecomando.

- Accertatevi che il punto scelto non venga a contatto con l'acqua e che l'area nella quale deve essere montato il supporto sia pulita e asciutta.

- Rimuovete la pellicola dal nastro biadesivo che si trova sulla parte posteriore del supporto del telecomando e collocate il supporto nell'area scelta.

- Collocate le due (2) batterie (1,5 V AA) nel telecomando per accertare che i poli delle batterie rispettino l'orientamento indicato sul telecomando.

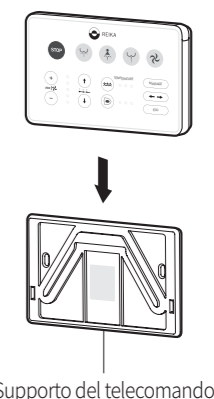

# Montaggio/installazione



**Avvertenza prima del montaggio**

- Questo prodotto necessita di 220 – 240 V.
- Non innestare il cavo elettrico prima del montaggio.
- Rivolgetevi a un elettricista abilitato se fossero necessari lavori elettrici e se non fossero disponibili prese messe a terra, se dovesse essere eseguita una messa a terra per evitare cortocircuiti o per evitare scosse elettriche.
- La presa deve essere messa a terra per evitare perdite o scosse elettriche.

## • Controllo della valvola di alimentazione dell'acqua

Come mostrano le immagini seguenti, il prodotto può essere fissato solo con una valvola a T.

Rivolgetevi a un'impresa idraulica professionale per le costruzioni sanitarie per le valvole dell'acqua speciali e per le valvole dell'aria fresca.



## • Sequenza di montaggio

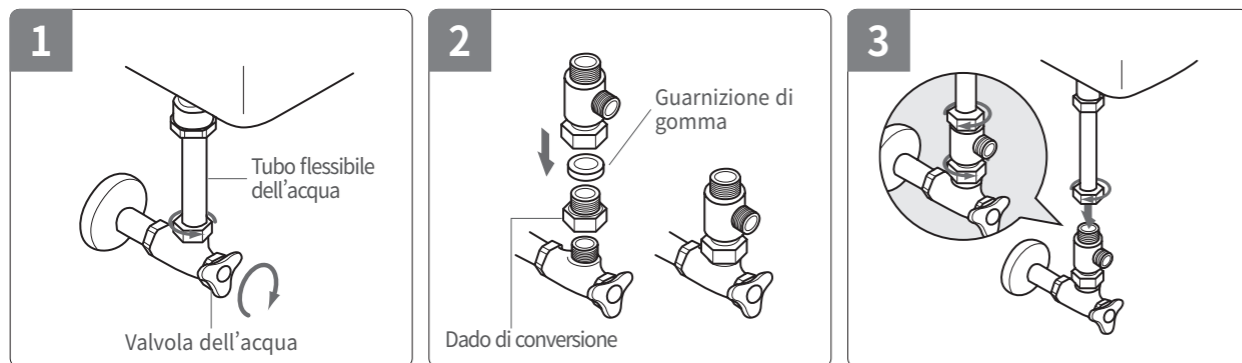

1 Chiudete l'alimentazione dell'acqua ruotando verso destra e rimuovete il tubo flessibile dell'acqua.

2 Inserite la guarnizione di gomma e montate la valvola a T.

3 Collegate il tubo flessibile dell'acqua (tubazione) alla valvola a T montata.



4 Allentate i dadi su entrambi i lati del sedile WC esistente per rimuovere sedile e coperchio.

5 Inserire i tappi di gomma filettati nei fori del WC.

6 Posizionare la piastra di montaggio e le staffe di supporto sul WC come raffigurato.

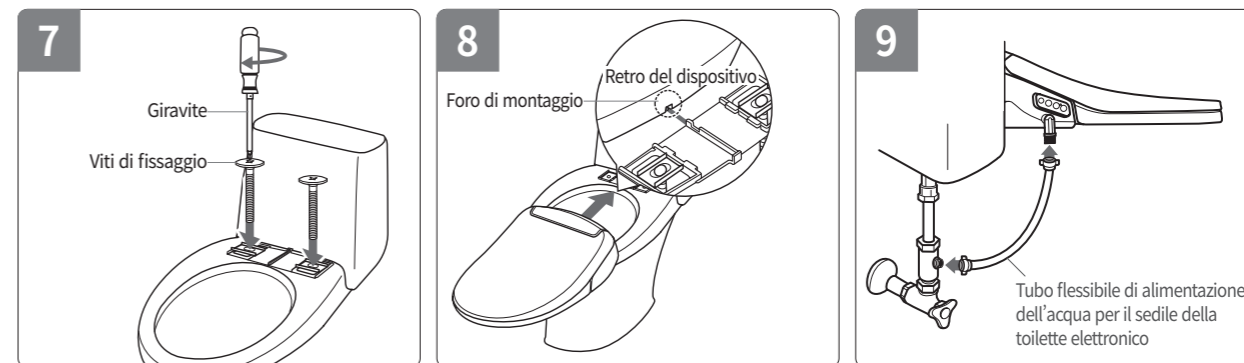

7 Far passare le viti di fissaggio attraverso le staffe di supporto e inserirle nei tappi di gomma filettati, quindi serrare saldamente con un giravite.

8 Dopo aver fissato la piastra di montaggio al WC, centrare il dispositivo, facendo combaciare il foro sulla piastra di montaggio, fino a sentire il "clac" di innesto in posizione del dispositivo.

9 Collegate il tubo flessibile dal lato della valvola a T all'apparecchio. Ruotate la valvola dell'acqua verso sinistra per aprire il flusso d'acqua.

\* I clienti dovrebbero usare il nuovo kit di tubi flessibili fornito con il prodotto. Non riutilizzare i kit già usati.

# Installazione

## • Versioni di collegamento idrico :

Vaschetta sotto intonaco con tubo vuoto.

Vaschetta sotto intonaco senza tubo vuoto.

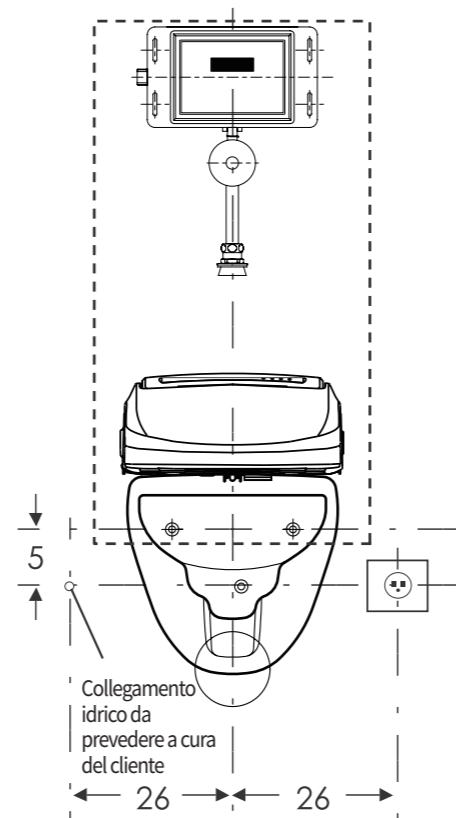
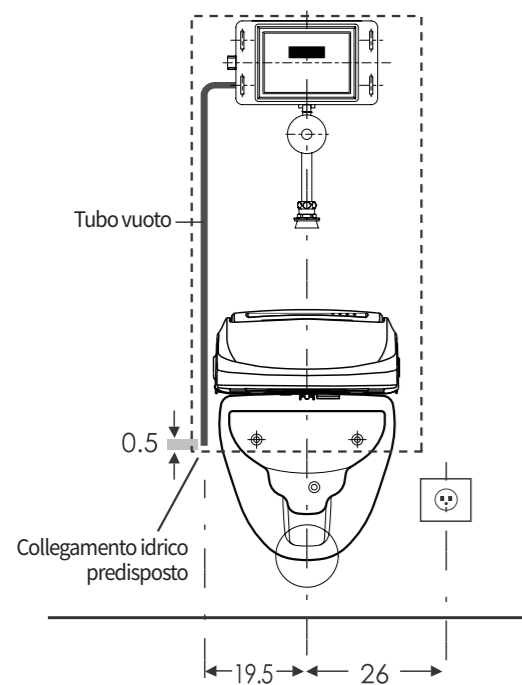

## • Situazione : vaschetta sulla parete

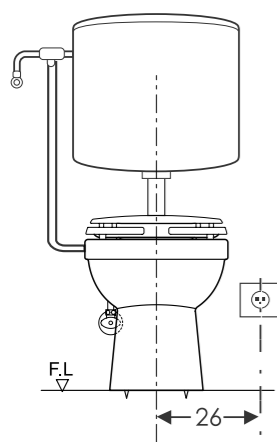

Nel volume di fornitura è compreso un kit di collegamento per la situazione di collegamento idrico a sinistra.

In caso di installazione del washlet in combinazione con uno sciacquone a pressione, il collegamento è possibile in combinazione con raccordo a T e con i riduttori adatti alla sezione del tubo prescritta. Opzionale: si raccomanda l'installazione di una vaschetta sopra intonaco ultrapiatta! Adattatore: ogni produttore di vaschette fornisce a richiesta il rispettivo kit di collegamento adatto alle condizioni tecniche in loco!

# Messa in funzione

1. Ruotate la valvola dell'acqua in senso antiorario per aprirla e verificate che le aree collegate ① ~ ⑤ non presentino perdite.

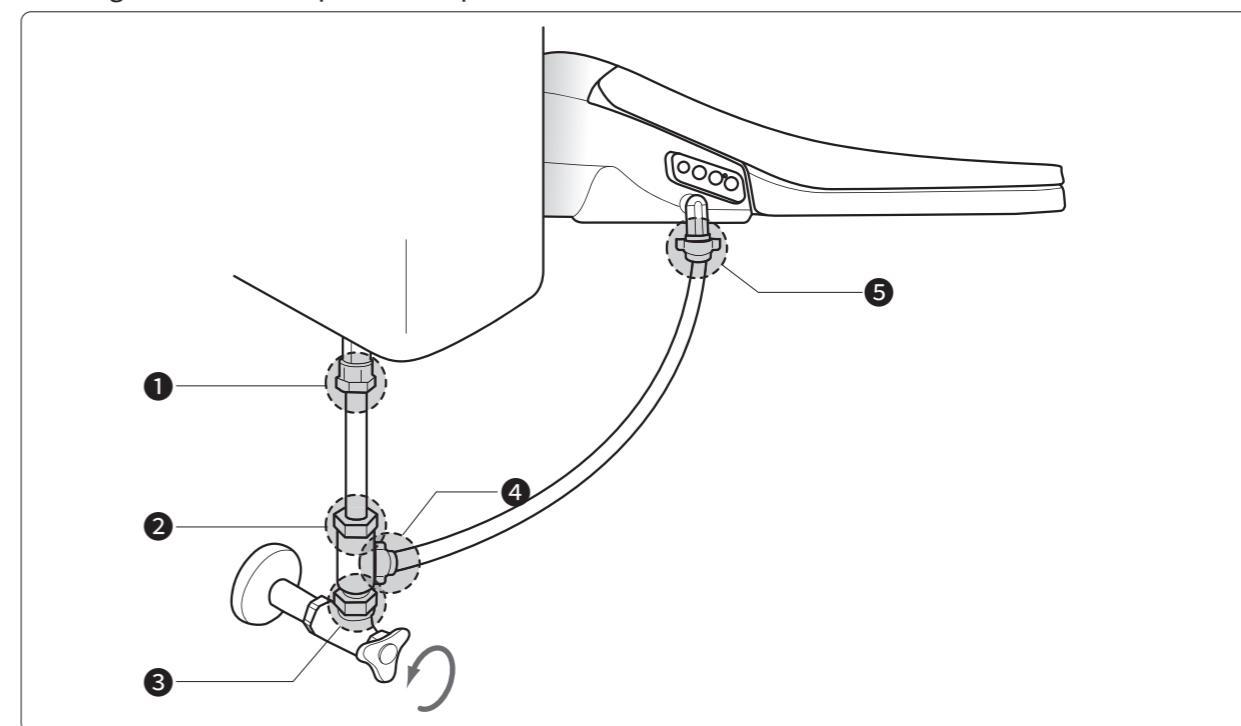

2. Inserite la spina elettrica in una presa da 220 - 240 V.

Una volta collegata la spina, il LED ON/OFF si accende sul campo di comando semplice con un segnale acustico. Il prodotto è ora pronto per funzionare.

3. Premete il tasto  ,  o .

L'alimentazione d'acqua inizia con un triplice segnale acustico.

Quando il serbatoio è pieno, un segnale acustico doppio indica che la preparazione è conclusa.

4. Controllo del funzionamento

Per controllare se le funzioni sono disponibili senza problemi è necessario attivare il sensore per il riconoscimento della pelle di questo prodotto. Il sensore per il riconoscimento della pelle viene attivato toccando la superficie del sensore. Tenete presente che fuoriuscirà dell'acqua.



## Separazione dell'unità dal vaso sanitario (smontaggio)

Procedete come segue per togliere il prodotto dalla toilette, per lavarlo o per montarlo in un altro luogo.

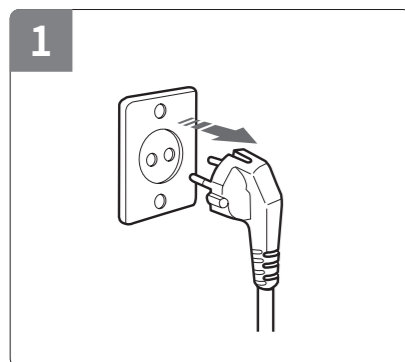

Staccate la spina elettrica dalla presa.

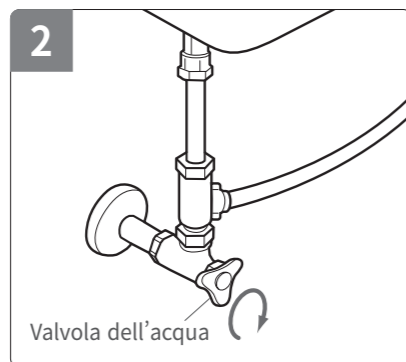

Chiudete la valvola dell'acqua e staccate il tubo flessibile dell'acqua collegato.



Svuotate completamente il serbatoio dell'acqua premendo il tasto di svuotamento che si trova sul lato sinistro dell'ugello.



Premete il tasto di separazione sul lato del washlet e tirate delicatamente l'apparecchio in avanti.

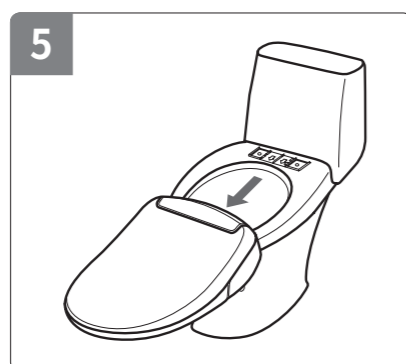

Separate il washlet dalla piastra di montaggio. (Separate la piastra di montaggio se desiderate montare questo prodotto su un altro vaso sanitario).

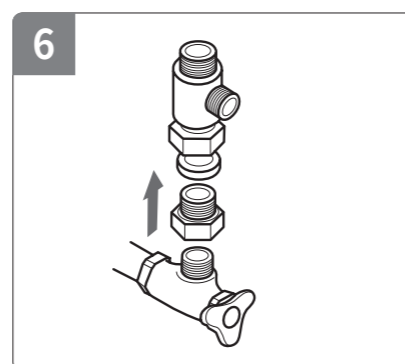

Separate il tubo flessibile dell'acqua (toilette e washlet) e la valvola a T.

## Pulizia e manutenzione

### • Lavaggio dell'ugello

Premete il tasto  sul campo di comando semplice laterale per 3 secondi mentre non siete seduti sul washlet. L'ugello della doccetta fuoriesce e si ferma per 2 minuti. .

**(Smontaggio)** Ruotate l'ugello sulla doccetta in senso antiorario e tiratelo in avanti.

**(Lavaggio)** Usate uno spazzolino da denti pulito e lavate l'ugello in acqua corrente.

**(Montaggio)** Collocate nuovamente l'ugello lavato sulla doccetta e avvitatelo ruotandolo in senso orario.

Premete il tasto  per riportare l'ugello della doccetta nella sua posizione di partenza.

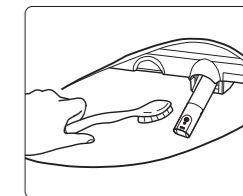

### Smontaggio dell'ugello (in senso antiorario)

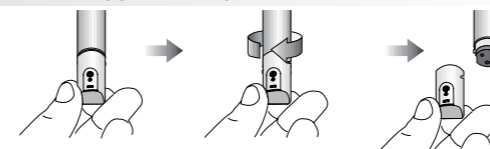

### Montaggio dell'ugello (in senso orario)

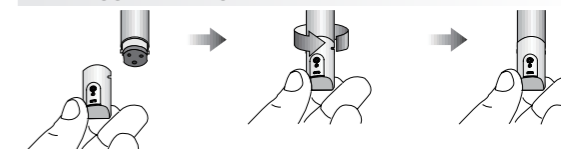

### • Pulizia del filtro dell'acqua

1. Ruotate la valvola dell'acqua in senso orario per chiuderla.
2. Svitare il collegamento del tubo flessibile sul washlet.
3. Pulite il filtro con una piccola spazzola o con dell'acqua.
4. Avvitare nuovamente l'adattatore del tubo flessibile e il tubo flessibile dell'acqua.
5. Riaprite la valvola dell'acqua.

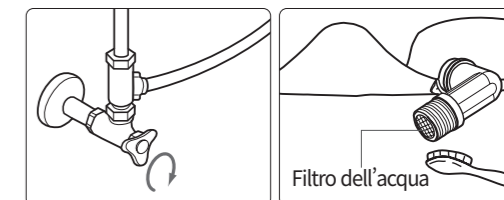

### • Pulizia dell'apparecchio

Non utilizzate diluenti, benzene o detersivi a base di cloro per la pulizia, bensì detersivi adatti alla parte esterna del washlet.

La parte esterna del washlet può essere danneggiata o scolorita dalle sostanze chimiche o dalle spugne abrasive.

Non spruzzate l'acqua direttamente o con un tubo flessibile della doccia sul corpo del prodotto.

Questo potrebbe causare un incendio o un danneggiamento del prodotto.

Durante la pulizia scollegate la spina elettrica e accertatevi che sulla spina elettrica non giunga acqua.

Dopo la pulizia, usate un panno morbido per eliminare l'umidità.

### • Uso del washlet in inverno

1. Collegate la spina elettrica e verificate se l'alimentazione elettrica funziona. Impostate la temperatura dell'acqua almeno su "Low" per evitare il congelamento.
2. In caso di assenza prolungata, svuotate il serbatoio dell'acqua e scollegate la spina elettrica per evitare il congelamento.
3. Per evitare il congelamento, il prodotto non dovrebbe essere lasciato all'aperto alle basse temperature o rimanere inutilizzato a lungo.
4. Accendete il riscaldamento durante l'impostazione della temperatura dell'acqua calda (temperatura ambiente) per impedire il congelamento se la temperatura dell'acqua nel serbatoio è inferiore a 3 °C.

## Ricerca di guasti

- ※ Un montaggio errato o un uso errato possono causare problemi durante il funzionamento del prodotto.
- ※ In caso di contatto del partner di servizio a causa di guasti potrebbero insorgere eventuali costi di riparazione od onorari.

Problema	Misure
L'acqua non esce	<ul style="list-style-type: none"> <li>• Controllate se l'alimentazione d'acqua è interrotta.</li> <li>• Controllate se la valvola dell'acqua è chiusa o se il filtro dell'acqua è intasato.</li> </ul>
Il prodotto non funziona	<ul style="list-style-type: none"> <li>• Controllate se la spina elettrica è collegata o innestata.</li> <li>• Il washlet non funziona se l'interruttore del sensore mostra che su di esso non si trova nessuna persona.</li> </ul>
L'acqua gocciola	<ul style="list-style-type: none"> <li>• Controllate che i tubi siano collegati correttamente. Se viene scoperta una perdita nel corpo principale del prodotto, rivolgetevi al partner di servizio WIDMANN o KARAKAS. (vedere sotto)</li> </ul>
La pressione idraulica è bassa	<ul style="list-style-type: none"> <li>• Controllate se la pressione idraulica è impostata troppo bassa.</li> <li>• Controllate se il tubo flessibile o il tubo del prodotto è strozzato o se nel filtro dell'acqua si trovano corpi estranei.</li> </ul>
La temperatura dell'acqua o del sedile non è abbastanza calda	<ul style="list-style-type: none"> <li>• Controllate se la temperatura dell'acqua e del sedile è impostata sul livello 1. (Se la temperatura dell'acqua è inferiore a 10 °C, questa potrebbe essere inferiore alla temperatura impostata)</li> </ul>
Se l'ugello si blocca	<ul style="list-style-type: none"> <li>• Sedetevi sul sedile per coprire il sensore per il riconoscimento della pelle e per attivarlo.</li> <li>• Se il prodotto è usato da un bambino, impostate la modalità libera del sensore per il riconoscimento della pelle (vedere 164).</li> </ul>
Se l'acqua è fredda o non abbastanza calda	<ul style="list-style-type: none"> <li>• Impostate la temperatura al livello da 3 a 5. (Se la temperatura dell'acqua è inferiore a 10 °C, questa potrebbe essere inferiore alla temperatura impostata)</li> </ul>
Se la sede del prodotto non è calda	<ul style="list-style-type: none"> <li>• Serrate le viti di fissaggio.</li> </ul>
Se il fon per l'aria calda non funziona	<ul style="list-style-type: none"> <li>• Sedetevi sul sedile per coprire il sensore per il riconoscimento della pelle e per attivarlo.</li> </ul>
Se il fon dell'aria calda produce cattivi odori	<ul style="list-style-type: none"> <li>• Il riscaldamento può causare la formazione di odori in occasione del primo uso. L'odore sparisce dopo il primo o il secondo uso.</li> </ul>

※ I guasti e i problemi causati dall'acqua calcarea non sono coperti dalla garanzia.

## Dati tecnici

- ※ La pressione idraulica corretta è di 0.1 – 0.69 MPa (1.0 – 7.0 bar).
- ※ Funzioni e design del prodotto possono variare senza preavviso.

Tipo	IBE-AB005ER	
Potenza massima	AC 220 – 240 V / 50 – 60 Hz / 1100 – 1300 W	
Approvvigionamento idrico	Collegamento idrico	Collegamento diretto al tubo dell'acqua
	Gamma di pressione idraulica	0.04 – 0.74 MPa (0.4 – 7.5 kgf/cm <sup>2</sup> )
Lavaggio con acqua calda	Lavaggio (doccetta per le natiche)	Max 800 cm <sup>3</sup> ± 150 cm <sup>3</sup> /minuto
	Doccetta Lady	Max 800 cm <sup>3</sup> ± 150 cm <sup>3</sup> /minuto
	Lavaggio intensivo	Max 800 cm <sup>3</sup> ± 150 cm <sup>3</sup> /minuto
	Pressione idraulica impostabile	Livello da 1 a 5
	Temperatura dell'acqua impostabile	Modalità ecologica (temperatura ambiente), "Low", "Medium", "High" (bassa, media, alta)
	Rendimento termico	1100 W
Sedile della toilette riscaldato	Dispositivi di sicurezza	Fusibile anti-surriscaldamento, interruttore termostatico, sensore di livello
	Regolazione della temperatura	Modalità ecologica (temperatura ambiente), "Low", "Medium", "High" (bassa, media, alta)
	Rendimento termico	55 W
Fon per l'aria calda	Dispositivi di sicurezza	Fusibile anti-surriscaldamento
	Regolazione della temperatura	Temperatura ambiente ~ 55 °C, livello da 1 a 5
	Rendimento termico	250 W
Fon per l'aria calda	Dispositivi di sicurezza	Fusibile anti-surriscaldamento, fissaggio bimetallico
	Ionizzatore	O
Temperatura di approvvigionamento idrico	5 °C ~ 35 °C (37.4 °F ~ 95 °F) (temperatura raccomandata: 10 °C ~ 35 °C)	
Temperatura ambiente di funzionamento	5 °C ~ 40 °C (37.4 °F ~ 104 °F) (temperatura raccomandata: 10 °C ~ 35 °C)	
Misure del prodotto	L: 392 mm / lato anteriore e posteriore: 493 mm / A: 154 mm	
Peso del prodotto	4.4 kg (imballato: 6.2 kg)	

# Garanzia

È possibile ricorrere alla garanzia presso il commerciante specializzato che ha effettuato la vendita. In questo caso è a vostra disposizione il nostro partner di servizio autorizzato. Ovviamente, in qualità di consumatori finali, potete anche contattare direttamente il nostro partner di servizio per porre domande o richiedere la riparazione dei guasti.

## Per l'Europa :

WIDMANN GmbH  
Marie-Curie-Str. 15  
D-78224 Singen  
Germania  
Telefono di servizio: +49-7731-830 888 (alla tariffa normale)

## Per la Svizzera :

Karakas Sanitär  
Stegstrasse 17  
CH- 8820 Wädenswil  
Svizzera  
Telefono di servizio: +41 79 348 31 93

Nome prodotto	Washlet			Garanzia				
Nome del modello	IBE-AB005ER			2 (due) anni dalla data d'acquisto con prova d'acquisto				
N. di serie								
Giorno dell'acquisto	Giorno	Mese	Anno					
Garanzia	Dal :	Giorno	Mese	Anno	Al :	Giorno	Mese	Anno
Indirizzo del consumatore								
Numero di telefono								
Nome del consumatore								

· Questa garanzia vale per l'UE e la Svizzera.

· Questa scheda di garanzia non può essere riprodotta e deve essere pertanto conservata in un luogo sicuro.

## Informazioni :

Tutte le nostre batterie fornite in fabbrica sono prive di sostanze nocive!

## Obbligo di informazione previsto dalla legge sullo smaltimento delle batterie :

Le batterie non vanno smaltite nei normali rifiuti domestici.

In qualità di consumatori siete obbligati dalla legge a conferire le batterie usate. Potete conferire le vostre batterie usate ai centri di raccolta pubblici del vostro comune o in tutti i luoghi in cui sono vendute le batterie del tipo in questione.

## Indicazione :

Simboli si trovano sulle batterie contenenti sostanza nocive :



Pb – Cd – Hg

Pb = la batteria contiene piombo

Cd = la batteria contiene cadmio

Hg = la batteria contiene mercurio

## Smaltimento degli apparecchi elettrici ed elettronici usati :



Il simbolo sul prodotto o sul suo imballaggio indica che questo prodotto non deve essere trattato come un normale rifiuto domestico e che deve essere conferito a un centro di raccolta per il riciclaggio degli apparecchi elettrici ed elettronici. Per ricevere ulteriori informazioni rivolgetevi al vostro comune, alle aziende di smaltimento comunale o al negozio presso il quale avete acquistato il prodotto.





REIKA

SK



## Návod na obsluhu/ Návod na montáž pre sprchovacie WC

ART.: 10257674  
10257680 (CH)

**“Dôležité ochranné opatrenia/všeobecné bezpečnostné opatrenia”** sú informácie, ktoré môžu používateľa chrániť pred bezpečnostnými rizikami a prispieť k zabráneniu škodám. Prečítajte prosím dôkladne návod na použitie.

- Tento produkt by sa mal pripojiť iba na zásuvku 220-240 V. Náš podnik pri rozdielnych moduloch sieťového zdroja a napätiach, nepreberá žiadnu záruku za kvalitu produktu.
- Záručný lístok pre tento produkt je obsiahnutý v tejto príručke. Uschovajte si ho na bezpečnom mieste.
- Obsah a komponenty tohto produktu sa môžu meniť bez predchádzajúceho oznámenia.



Nesedte na kryte WC!



Nepostavte sa alebo netlačte na kryt WC!

# Dôležité bezpečnostné pokyny

Nasledujúce obsahy sú dôležité pre používanie podľa určenia, pre bezpečnosť používateľa a pre vyvarovanie sa neočakávaným nebezpečenstvám a vecným škodám.



## Výstraha

- Nedbanie môže viesť k smrti alebo k ťažkým poraneniam.

**Tento prístroj nerozdeľovať, nedemontovať, neopravovať alebo neprestávať a nepripustiť vniknutie cudzích telies do tohto prístroja.**

- Toto môže spôsobiť požiar alebo elektrický úder.
- Tento produkt by sa mal opravovať výlučne skrz kvalifikovaný servisný personál.

**Nestriekať žiadnu vodu na hlavný prístroj alebo na sieťový kábel a nepoužívať ho v oblastiach s vysokou vlhkosťou vzduchu.**

- Toto môže spôsobiť požiar alebo elektrický úder.

**Tento produkt sa musí pred používaním uzemniť a pripojiť na zásuvku 220 V ~ 240 V.**

- Keď sa uzemnenie nevykoná, môže dôjsť k požiaru alebo k elektrickému úderu.

**Nedotýkať sa mokrymi rukami sieťového kábla.**

- Nezastrkovať alebo nevyťahovať sieťový kábel mokrymi rukami, pretože to môže spôsobiť elektrický úder alebo poranenia.

**Iba vtedy zásobiť prístroj elektrickým prúdom, keď je prístroj na toaile inštalovaný a keď je hadica na vodu správne pripojená.**

- Zastrčenie môže viesť k požiaru alebo k výpadku prístroja.

**Nepripájať viac sieťových káblov na jednu zásuvku.**

- Tento prístroj používa zásuvku 220 V~240 V.
- Môže viesť k prehriatiu alebo k nebezpečeniu požiaru.
- Korektne zastrčiť sieťový kábel do zásuvky

**Pozor na popáleniny aj pri nízkych teplotách.**

- Po použití vyhrievania sedadla pri vysokých teplotách, by sa mala teplota pre starších ľudí, deti a osoby s citlivou pokožkou nastaviť na "nízku".

**Z bezpečnostných dôvodov vytiahnite sieťovú zástrčku, keď tento produkt čistíte alebo keď tento prístroj z toaletnej misy odoberte.**

- Nedbanie môže spôsobiť elektrický úder.

**Použiť verejné zásobovanie vodou.**

**Nepripojiť tento prístroj na úžitkovú alebo sivú vodu.**

- Toto môže viesť k infekciám pokožky alebo močových ciest a ku škodám na produkte

**Nepoužívať žiadny poškodený sieťový kábel alebo voľne namontovanú zásuvku.**

- Toto môže spôsobiť požiar alebo elektrický úder.

**Zabudovanie ako aj všetky opravy, musia byť vykonané kvalifikovaným elektrikárom alebo servisným technikom (podľa národných predpisov). Ináč záruka zanikne. Použiť sa smú iba originálne náhradné diely.**

**Pri čistení vonkajšej strany elektronického sedadla toalety nepoužite žiadne čistiace prostriedky (oxidované produkty, oplachovacie produkty, čistiace prostriedky pre toalety a všetky druhy prostriedkov na odstránenie škvŕn) a nestriekajte na sedadlo žiadne osviežovače vzduchu alebo aromatické produkty pre odstránenie zápachov.**

- Produkty sa môžu sfarbiť a poškodiť.
- To môže spôsobiť požiar alebo elektrický úder.

**Nepribližujte sa k prístroju s cigaretami alebo s horľavými látkami.**

- To môže spôsobiť elektrický úder alebo ublíženia na zdraví.



## Výstraha

- Aby sa vyvarovalo riziku popálenín, elektrických úderov alebo poranení.

**Pri poškodení tento produkt nepoužívať.**

- Použitie poškodeného produktu môže viesť k požiaru alebo k elektrickému úderu. Kontaktujte prosím servis, keď je produkt poškodený.

**Nepripustíte styk moči s výstupom teploty vzduchu alebo s dýzou ramena sprchy.**

- To môže viesť k tvorbe zápachu a ku škodám na produkte.

**Keďže je tento prístroj určený pre použitie v kúpeľni, nemali by ste ho použiť na iné účely.**

- To môže spôsobiť požiar alebo elektrický úder.

**Nepriklopte alebo nezavrite sedadlo alebo kryt WC silou.**

- To môže viesť k poškodeniam produktu.

**Zabráňte tomu, aby deti strkali cudzie telesá alebo svoje ruky do výstupu teploty vzduchu alebo do dýzy ramena sprchy.**

- To môže viesť k popáleninám, k elektrickým úderom alebo poraneniam.

**Nestoňte na kryte sedadla, na sedadle alebo na hlavnej jednotke.**

- Týmto sa môže prístroj poškodiť alebo zlomiť.

**Neťahajte silou za spojovaciu hadicu alebo ju neohýbajte.**

- To môže viesť k unikaniu vody alebo k problémom pri zásobovaní vodou.

**Nepokladajte tento produkt do vody.**

- To môže viesť ku škodám na produkte alebo k elektrickému úderu.

**Keď prístroj čistíte alebo dlhší čas nepoužívate, vytiahnite sieťovú zástrčku zo zásuvky a vypustíte z produktu vodu.**

## Vlastnosti produktu

<b>Automatické vyprázdenie nádrže</b>	Aby sa nádrž na vodu udržovala prostá nečistôt, zárodkov a pliesne, sa nádrž na vodu samočinne vyprázdňuje.
<b>Hygienická dýza</b>	So sprchovacím ramenom z ušľachtilej ocele je tento produkt vhodný pre čisté a hygienické používanie.
<b>Eco-režim</b>	Pre šetrenie energiou, disponuje tento produkt dvomi Eco-režimami.
<b>Jednoduchá inštalácia</b>	Jednoduchá montáž a demontáž produktu na toaletnej mise.
<b>Oscilačné čistenie</b>	Pri oscilačnej funkcii dýza automaticky osciluje sem a tam, aby dosiahla na rozšírenie umývacieho priestoru.
<b>Používateľský senzor</b>	Pokožkový senzor sedadla sa aktivuje iba pri telesnom kontakte. Zabraňuje výskytu chybných funkcií a stará sa o bezpečnosť detí.
<b>Dýza 3 - v - 1</b>	Sprcha na zadok, dámska sprcha a intenzívne splachovanie. Každá dýza je koncipovaná pre rozličné použitia.
<b>Funkcia intenzívneho splachovania</b>	Tento produkt disponuje intenzívnym splachovaním, ktoré reguluje tlak vody tak jemne a súčasne s takou silou, že sa to pre používateľa stane občerstvujúcou skúsenosťou.

### Sprchovacie WC - najčistejšia forma modernej hygieny tela - s vodou!

Srdečná vďaka za to, že ste sa rozhodli pre sprchovacie WC od firmy .

Sprchovacie WC je určené na očistu intímnej oblasti (čistenie zadku a intenzívnu očistu ako aj očistu vaginálnej oblasti dámskou sprchou) a to výlučne pre toto použitie.

Predchádzajúce čistenie papierom nie je nutné.

Pre Vašu intímnu očistu používajte iba funkcie sprchovacej dýzy. Sušenie sa môže vykonať zabudovaným fénom, kúskom toaletného papiera alebo uterákom.

Pri používaní produktu nie podľa určenia, zaniknú všetky nároky na záruku a na ručenie.

Sprchovacie WC možno kedykoľvek použiť ako normálne WC, keďže splachovanie funguje nezávisle od sprchovacieho WC. Splachovanie sa spustí nezmeneným spôsobom tlačidlom na stene alebo na splachovacej nádrži.

Sprchovacie WC je testované a povolené podľa uznaných európskych noriem.

Do prehlásenia o zhode možno nahliadnúť priamo u príslušnej odbytovej spoločnosti.

## Obsah

Dôležité bezpečnostné pokyny .....	68
Súčasti produktu a rozsah dodávky .....	72
Funkcie .....	73
Prevádzka a obsluha .....	74
Zabudovanie/inštalácia .....	78
Uvedenie do prevádzky .....	81
Demontáž .....	82
Čistenie a údržba .....	83
Vyhľadávanie porúch a technické údaje .....	84
Záruka .....	86

# Komponenty produktu

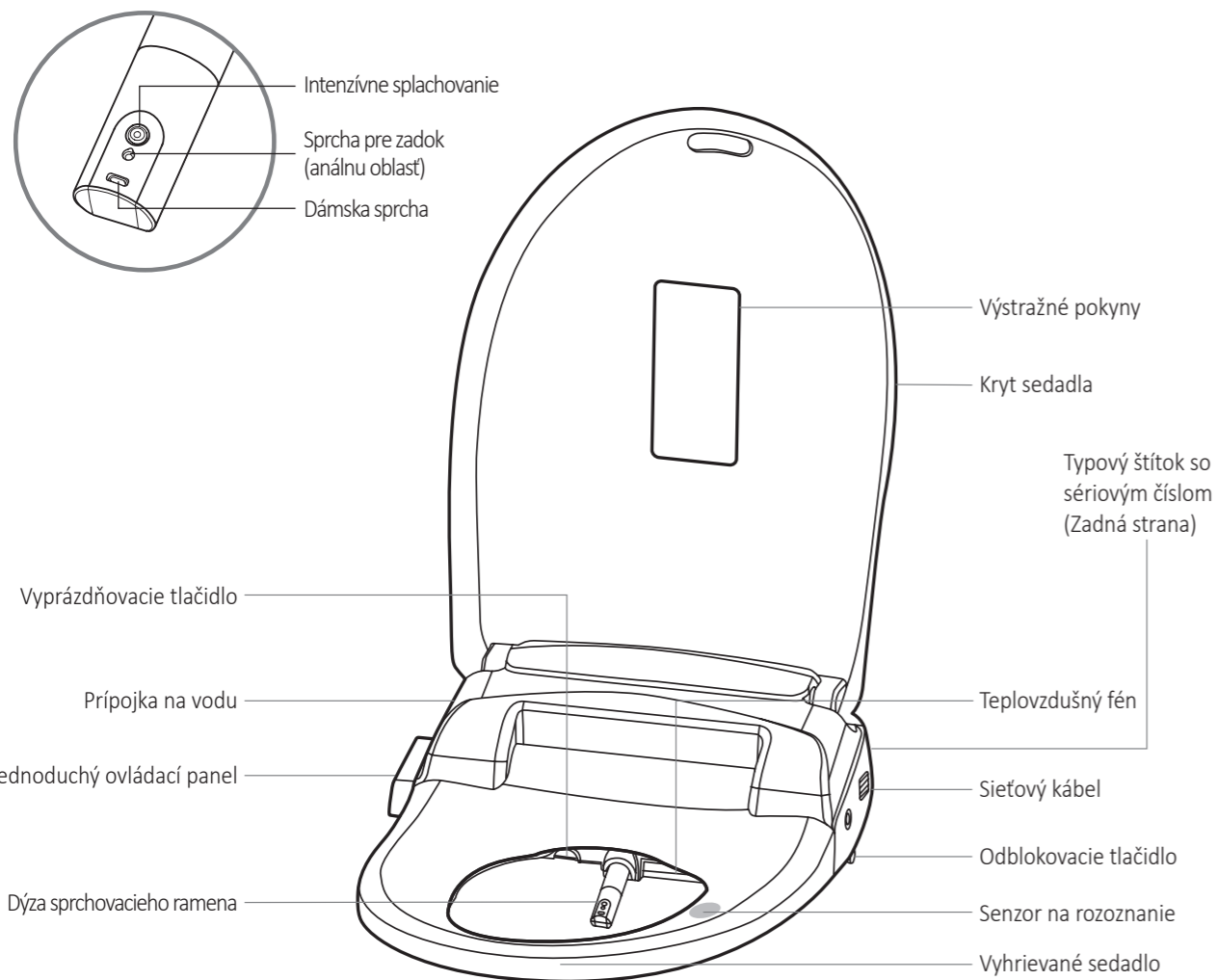

## Súčasti

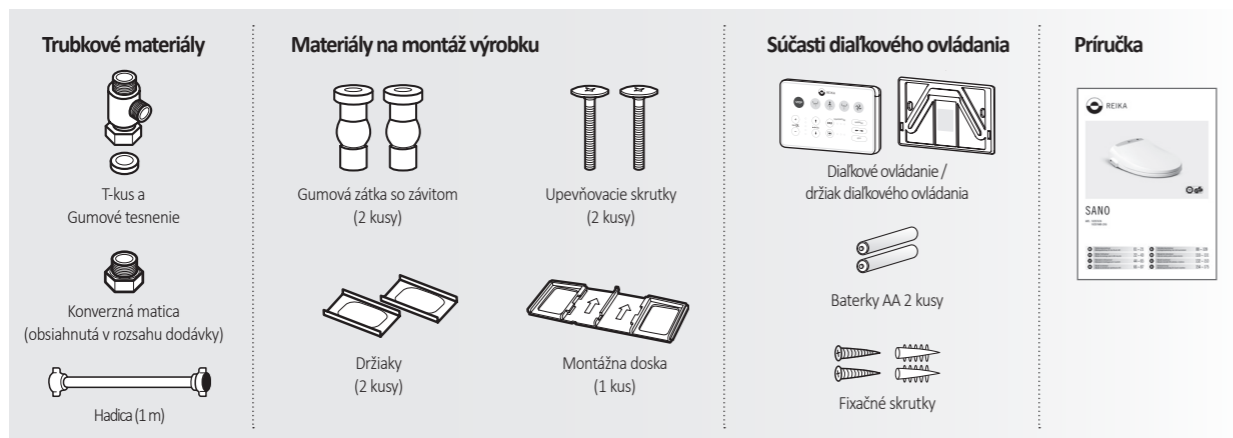

# Funkcie

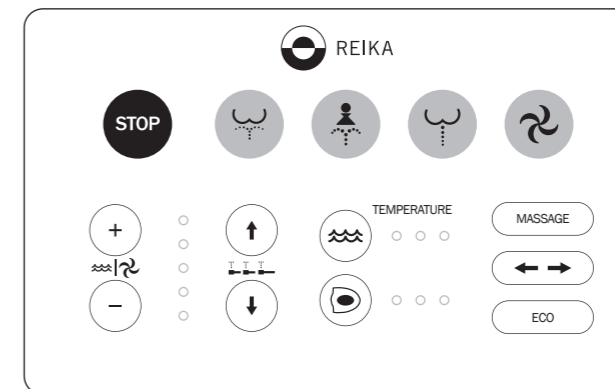

	Stop	Zastavuje všetky funkcie.		Čistenie	Pre očistu análnej oblasti.
	Dámska sprcha	Pre vaginálnu očistu.		Intenzívne splachovanie	Pre aktiváciu intenzívneho splachovania.
	Fén	Pre aktiváciu teplovzdušného fénu.			
	Tlak vody/teplota fénu	Silu sprchového prúdu a teplotu fénu možno nastaviť až v 5 stupňoch.		Poloha dýzy	Poloha ramena sprchy sa môže nastaviť v 5 stupňoch.
	Vyhrievanie sedadla	Teplotu sedadla možno nastaviť až v 4 stupňoch.		Teplota vody	Teplotu vody možno nastaviť v 4 stupňoch.
	Masáž	Stlačením tohto tlačidla behom umývania, sa automaticky mení tlak vody.		Oscilovať	Stlačením tohto tlačidla sa dýza automaticky otáča sem a tam, aby sa dosiahlo rozšírenie umývacej oblasti.
	Šetrenie energiou	Režim šetrenia energiou.			

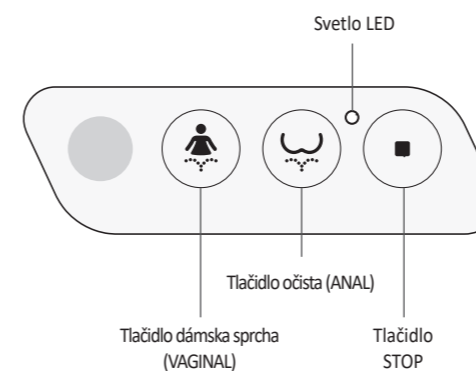

- Keď diaľkové ovládanie je mimo dosahu alebo poškodené, potom možno tento produkt používať s jednoduchým tlačidlom.
- Pritom možno používať iba funkcie dámskej sprchy, očisty a Stop.
- Tlak vody a poloha ramena sprchy sú rovnaké ako pri poslednom použití.



**Nastavte prosím teplotu sedadla na "LOW" (nízka), keď prístroj používajú niektoré z nasledujúcich osôb : deti, starší ľudia.**

Osobitné obozretnostné opatrenia by sa mali urobiť pre deti a starších ľudí, ktorí sami nie sú schopní teplotu prispôbiť a majú citlivú pokožku. V tomto prípade použite sprchovacie WC iba za dohľadu.

## • Posadíte sa na sedadlo.

Posadíte sa na sedadlo toalety, aby sa pokožkový senzor mohol úplne aktivovať.

- Nepoložte žiadne kusy odevu na sedadlo, pretože by to mohlo zabrániť aktivácii sedadla.

## • Stlačte (ČISTENIE), (DÁMSKA sprcha) alebo (Intenzívne splachovanie).

Stlačte toto tlačidlo pre použitie očisty zadku, vaginálnej očisty alebo intenzívnej očisty.

Zvolenú funkciu možno kedykoľvek ukončiť stlačením tlačidla  (STOP), končí však automaticky po 1 minúte.

Túto funkciu však môžete opätovným stlačením príslušného tlačidla pre očistu znova aktivovať.

- Osoby s análnym alebo hemoroidálnym ochorením sa musia pred použitím poradiť so svojím lekárom.

- Ak použitie intenzívnej očisty spôsobuje bolesti, nastavte prosím tlak vody na najnižší stupeň.

- Ak bolesti trvajú aj pri najnižšom nastavení, poraďte sa s lekárom predtým, než prístroj opätovne použijete.

## • Stlačte (Fén).

Svietidlo LED svieti, keď je fén zapnutý.

Zvolenú funkciu možno používať až 3 minúty.



Použitím toaletného papiera pred používaním fénu, sa môže umožniť rýchlejšie sušenie.

## • Stlačte (Stop).

Funkcie OČISTA, DÁMSKA SPRCHA, INTENZÍVNE SPLACHOVANIE alebo FÉN sa zastavia.

## • Regulovanie sily sprchového prúdu a sily teplého vzduchu

Tlak vody :  Stlačte tlačidlo  (vysoký) alebo  (nízky). (Tlak vody je nastaviteľný v stupňoch od 1 do 5)

Pri prevádzke fénu: stlačte tlačidlo  (vysoko),  (nízko). (teplota fénu je nastaviteľná v stupňoch 1 až 5)

Naposledy použitá poloha sa automaticky uloží do pamäte.





## • Regulovanie teploty vody a vyhrievania sedadla

Keď stlačíte toto tlačidlo ,  zmení sa farba LED. Nastavte požadovanú teplotu.



\* Keď teplota privádzanej vody leží pod 10 °C, potom sa môže stať, že teplota vody nebude tak vysoká, ako sa predpokladá. Naposledy použitá teplota sa automaticky uloží do pamäte.

## • Regulovanie polohy sprchovacieho ramena

Nastavte stlačením tlačidiel  "Front" (dopredu)  alebo "Back" (späť)  polohu ramena sprchy, podľa telesnej veľkosti.

Naposledy použitá poloha sa automaticky uloží do pamäte.



## • Režim oscilácie

Potom, čo ste aktivovali jednu z čistiacich funkcií, stlačte tlačidlo .

Režimy masáže a oscilácie možno používať súčasne.



### Automatické nastavenie funkcie oscilácie

Túto funkciu môžete nastaviť tak, aby oscilácia nastala automaticky vtedy, keď sa niekto nachádza na sedadle a sprcha na zadok alebo dámska sprcha je v prevádzke.

Krok 1 : Nesadnite si na produkt.

Krok 2 : Stlačte tlačidlo  po dobu 3 sekúnd alebo pokiaľ nepočujete jednotlivý písklavý tón.

Krok 3 : Sadnite si na produkt a pokračujte s análnou alebo vaginálnou očistou.

Pokyn : Pri automatickom nastavení môžete polohu dýzy prispôbiť stlačením tlačidiel  "Front" (dopredu)  alebo "Back" (späť) .

### Ukončenie automatickej funkcie oscilácie

Krok 1 : Nesadnite si na produkt.

Krok 2 : Stlačte tlačidlo  po dobu 3 sekúnd alebo pokiaľ nepočujete dvojitý písklavý tón.

## • Režim masáže

Potom, čo ste aktivovali jednu z čistiacich funkcií, stlačte tlačidlo  aby sa aktivoval režim masáže.

Tlak vody môžete meniť tým, že stlačíte tlačidlo  "high" (vysoký)  alebo "Low" (nízky) .

Opäť stlačte tlačidlo , aby sa režim masáže ukončil.

Režimy masáže a oscilácie možno používať súčasne.



### **Automatické nastavenie funkcie masáže**

Túto funkciu môžete nastaviť tak, aby pulzácia nastala automaticky, keď sa niekto nachádza na sedadle a očista alebo dámska sprcha je aktivovaná.

Krok 1 : Nesadnite si na produkt.

Krok 2 : Stlačte tlačidlo  po dobu 3 sekúnd alebo pokiaľ nepočujete jednotlivý piskľavý tón.

Krok 3 : Sadnite si na produkt a pokračujte s očistou alebo s dámskou sprchou.

Pokyn : Pri automatickom nastavení môžete tlak pulzujúceho prúdu vody ešte prostredníctvom  funkcií "high" (vysoký)  alebo "low" (nízky)  nastaviť.

### **Ukončenie automatickej funkcie masáže**

Krok 1 : Nesadnite si na produkt.

Krok 2 : Stlačte tlačidlo  po dobu 3 sekúnd alebo pokiaľ nepočujete dvojité piskľavý tón.

## • Režim šetrenia energiou (Eco-Modus 1)

Stlačte tlačidlo , aby sa zvolil režim šetrenia energiou ON/OFF (ZAP/VYP)

(LED s jednoduchým tlačidlom: ON- zelené, OFF- červené).

Režim šetrenia energiou je pri sedení na sprchovacom WC vypnutý. Po 10 minútach prevádzky sa režim šetrenia energiou opäť zapne.

V režime šetrenia energiou zostáva teplota vody a sedadla znížená na 29 °C.

### **Stlačte tlačidlo jedenkrát, aby sa zvolilo "ECONOMY 1".**

Režim Eco-1 sa aktivuje vtedy, keď sa produkt nepoužíva.

### **Stlačte tlačidlo opäť, aby sa zvolilo "ECONOMY 2".**

Režim Eco-2- V tomto režime sa sprchovacie WC "učí" a "pamätá" spôsob správania sa používateľa/-ov. Tento postup vyžaduje dobu niekoľkých dní.

V súlade s "naučeným" spôsobom správania sa, naddvihuje sprchovacie WC teplotu vody automaticky na normálnu úroveň a znižuje teplotu vody na 29 °C, keď sa nepoužíva.



### **Stlačte tlačidlo trikrát, aby sa režim "ECONOMY" vypol.**

Režim Eco sa vypne.

## • Pokožkový senzor

Používateľ môže na produkte pokožkový senzor vypnúť.

### **Deaktivácia pokožkového senzora**

Stlačte tlačidlo  +  a držte ho stlačené po dobu dlhšiu než 3 sekundy, pričom nesedíte na sedadle toalety.

Keď je senzor aktivovaný, počujete jednotlivý "piskľavý tón", keď je senzor deaktivovaný, počujete dvojité "piskľavý tón".

## • Automatické vyprázdnenie nádrže

Keď sa produkt 72 hodín nepoužíva, nádrž na vodu sa automaticky vyprázdni, aby sa zabránilo kontaminácii skrz zárodoky a plesne.

(Táto funkcia nefunguje, keď je pokožkový senzor deaktivovaný.)

## • Režim ionizátora

Ionizátor sa behom používania produktu pre redukovanie zápachov automaticky zapne. Ionizátor sa 1 minútu po použití automaticky zastaví.

Behom prevádzky ionizátora by mohol používateľ cítiť anión. Pritom sa však nejedná o chybu produktu.

## • Automatické čistenie dýzy ramena sprchy

Pred a po použití funkcie dámska sprcha / čistenie / intenzívne splachovanie, sa dýza automaticky čistí.

## • Inštalácia a používanie diaľkového ovládania

- Zvoľte v blízkosti toalety vhodné miesto na pripevnenie držiaka pre diaľkové ovládanie.

- Presvedčte sa o tom, že zvolené miesto nepríde do styku s vodou a oblasť, v ktorej sa má držiak pripevniť, je čistá a suchá.

- Odstráňte fóliu z obojstrannej lepiacej pásky, ktorá sa nachádza na zadnej strane držiaka na diaľkové ovládanie a umiestnite držiak vo zvolenej oblasti.

- Vložte dve (2) baterky (1,5 V AA) do diaľkového ovládania, aby sa zaistilo to, že póly bateriek zodpovedajú šípkam na diaľkovom ovládaní.

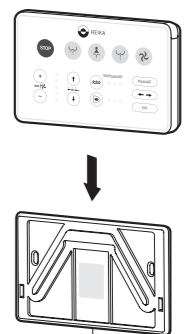

Držiak diaľkového ovládania



# Zabudovanie/inštalácia



## Výstraha pred zabudovaním

- Tento produkt vyžaduje 220- 240 V.
- Nezastrčte prosím pred zabudovaním sieťový kábel.
- Obráťte sa prosím na oprávneného elektrikára, keď je potrebné vykonávať elektrotechnické práce a pokiaľ nie je k dispozícii žiadna uzemnená zásuvka, malo by sa uzemnenie vykonať, aby sa vyvarovalo skratom alebo elektrickým úderom.
- Pre vyvarovanie sa lekážam alebo elektrickým úderom, musí byť zásuvka uzemnená.

## • Skontrolujte ventil pre zásobovanie vodou

Ako je vidieť z nasledujúcich obrázkov, produkt možno upevniť iba ventilom T.

Pre špeciálne vodovodné ventily a ventily na prívod čerstvého vzduchu, sa obráťte na profesionálny sanitárny podnik pre sanitárne konštrukcie.

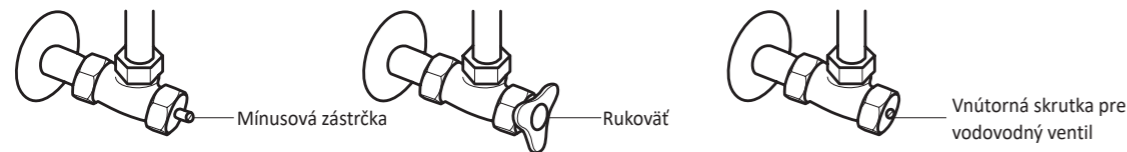

## • Poradie zabudovania

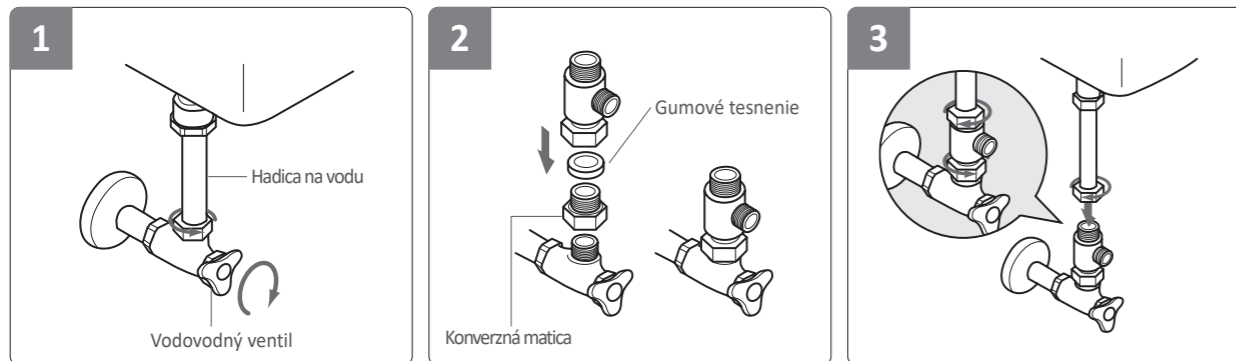

1 Uzavrite prívod vody tým, že otočíte ventil doprava a odstráňte hadicu na vodu.

2 Vsaďte gumové tesnenie a amontujte ventil T.

3 Pripojte hadicu na vodu (potrubné vedenie) na namontovaný ventil T.



4 Povoľte matice na oboch stranách sedadla WC, aby sa odstránilo sedadlo a kryt sedadla.

5 Do otvorov vášho záchodu zasuňte po jednej gumovej zátky so závitom.

6 Montážnu dosku a držiaky teraz položte na záchod ako je na obrázku.

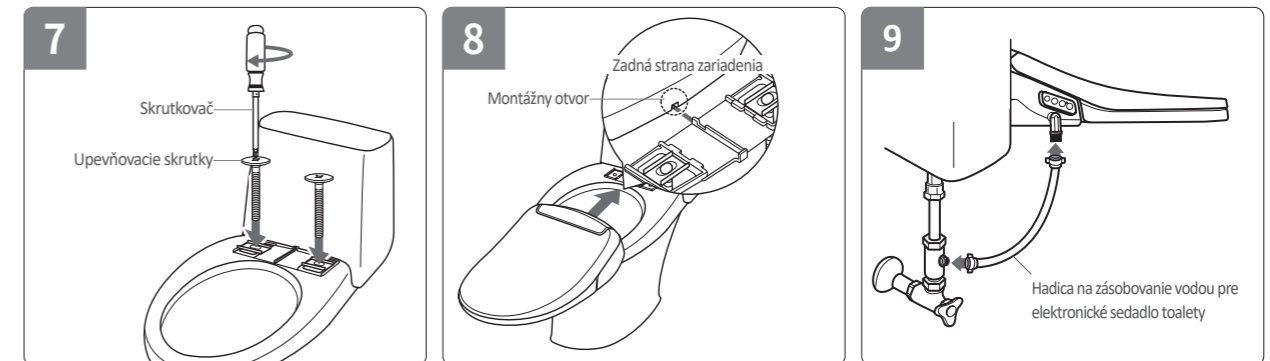

7 Upevňovacie skrutky zastrčte cez držiaky do gumovej zátky so závitom a skrutky skrutkovačom pevne priskrutkujte.

8 Keď je montážna doska na záchode upevnená, nasuňte zariadenie nasmerované do stredu montážneho otvoru na montážnu dosku, až kým nebudete počuť „kliknutie“ a prípravok nebude zaistený.

9 Spojte flexibilnú hadicu zo strany ventilu T s prístrojom. Otočte rukoväť ventilu na vodu doľava, aby sa naštartoval tok vody.

\* Zákazníci by mali použiť novú hadicovú súpravu, ktorá sa dodáva s produktom. Už použité súpravy nepoužiť ešte raz.

## Inštalácia

### • Vodovodná prípojka - verzie :

Podomietková splachovacia nádrž s prázdnu rúrkou.

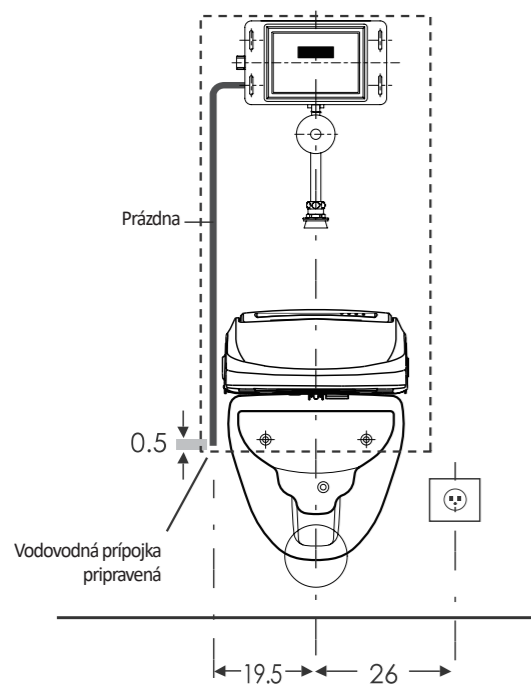

Podomietková splachovacia nádrž bez prázdnej rúrky.

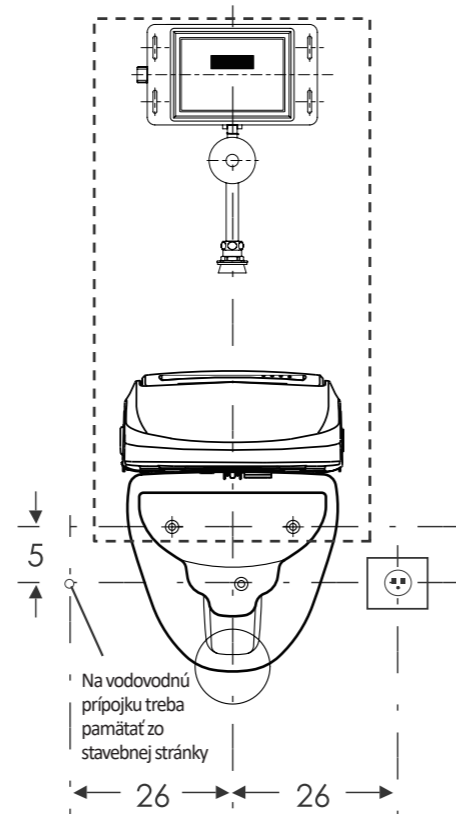

### • Situácia : Splachovacia nádrž pred stenou

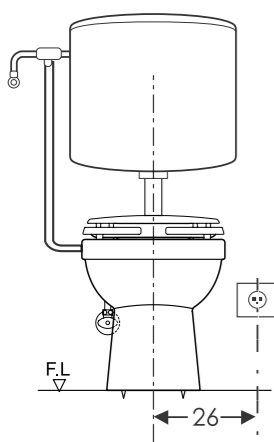

Pre situáciu vodovodná prípojka vľavo je pripojovacia súprava v objeme dodávky obsahnutá.

Pri inštalácii sprchovacieho WC v spojení s tlakovým splachovačom je pripojenie v spojení s T-kusmi a s redukčnými kusmi primerane k danému priemeru rúrky možné. Opcionálne : Odporúča sa inštalácia superplochej nadomietkovej splachovacej nádržky! Adaptér : každý výrobca splachovacích nádrží na požiadanie dodá príslušnú pripojovaciu súpravu, ktorá zodpovedá danostiam na mieste!

## Uvedenie do prevádzky

1. Otáčajte vodovodným ventilom proti smeru otáčania hodinových ručičiek aby sa otvoril a kontrolujte, či nie sú pripojené oblasti ① ~ ⑤ netesné.

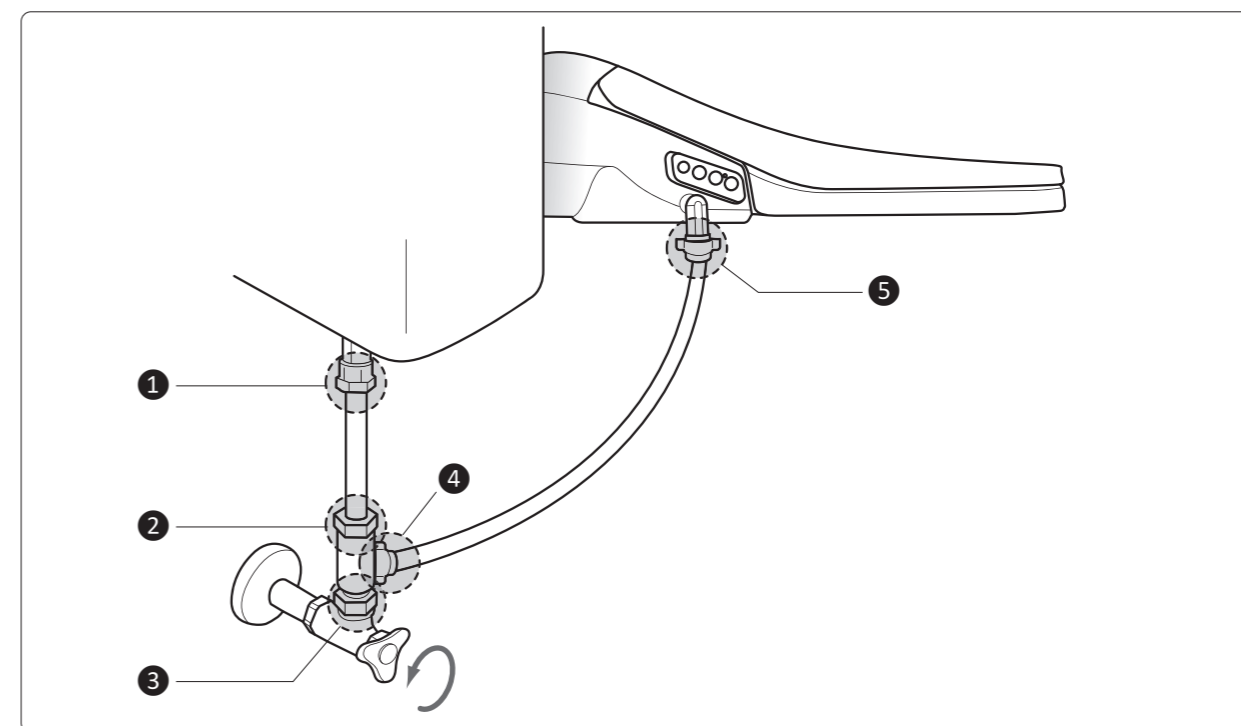

2. Pripojte sieťovú zástrčku na zásuvku 220 - 240 V.

Keď je zástrčka pripojená, rozsvieti sa na ovládacom paneli svetidlo LED ON/OFF súčasne s "písklavým tónom". Teraz je produkt pripravený pre prevádzku.

3. Stlačte tlačidlo  ,  alebo .

Zásobovanie vodou začína trojnásobným "písklavým tónom".

Keď je nádrž plná, zaznie zvuk "píp-píp", ktorý znamená, že je príprava ukončená.

4. Kontrola funkcie

Pre kontrolu toho, či funkcie bezvadne fungujú, musí sa pokožkový senzor na tomto produkte aktivovať. Pokožkový senzor sa aktivuje dotykom plochy senzora. Dbajte prosím na to, že bude unikať voda.

## Oddelenie jednotky od toaletnej misy (demontáž)

Postupujte nasledovným spôsobom, keď tento produkt z toalety odstránite, aby sa vyčistil alebo na inom mieste namontoval.

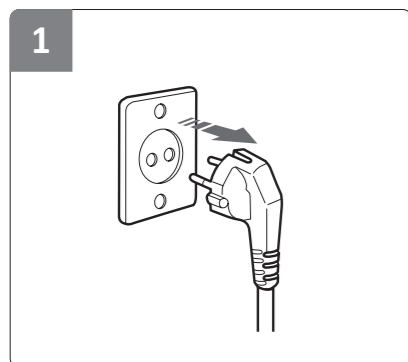

1 Vytiahnite sieťovú zástrčku zo zásuvky.

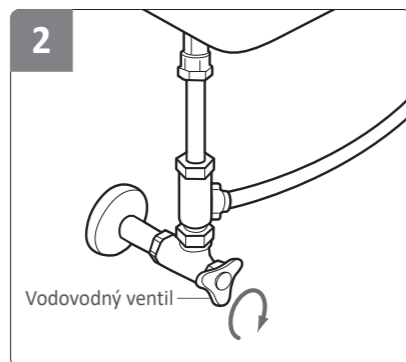

2 Uzavrite vodovodný ventil a oddelte pripojenú hadicu na vodu.



3 Vyprázdňovacie tlačidlo  
Vyprázdňte úplne nádrž na vodu tým, že stlačíte tlačidlo na vyprázdnenie, ktoré sa nachádza na ľavej strane dýzy.



4 Stlačte oddeľovacie tlačidlo na boku sprchovacieho WC a zľahka vytiahnite prístroj dopredu.

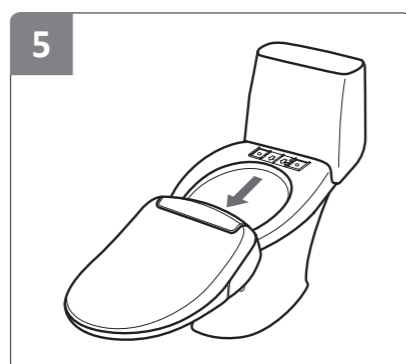

5 Oddelte sprchovacie WC od montážnej dosky. (Oddelte montážnu dosku, keď by ste chceli tento produkt namontovať na inú toaletnú misu.)

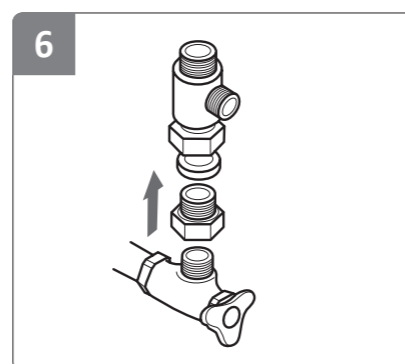

6 Oddelte hadicu na vodu (toaleta a sprchovacie WC) ako aj ventil T.

## Čistenie a údržba

### • Čistenie dýzy

Stlačte na dobu 3 sekúnd tlačidlo  na bočnom jednoduchom ovládacom paneli, pričom nesedíte na sprchovacom WC. Dýza ramena sprchy vychádza von a na 2 minúty sa zastaví.

**(Demontáž)** Otočte dýzu na rameni sprchy proti smeru otáčania hodinových ručičiek a vytiahnite ju dopredu.

**(Čistenie)** Použite čistou zubnú kefku a čistite dýzu v tečúcej vode.

**(Montáž)** Nasadte vyčistenú dýzu opäť na rameno sprchy a pevne ju utiahnite do smeru otáčania hodinových ručičiek.

Stlačte tlačidlo  aby sa dýza na rameni sprchy dostala opäť do východzej polohy.

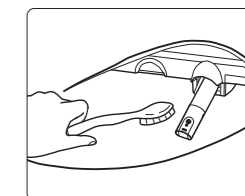

**Demontáž dýzy** (proti smeru otáčania hodinových ručičiek)

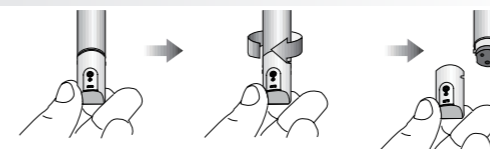

**Montáž dýzy** (v smere otáčania hodinových ručičiek)

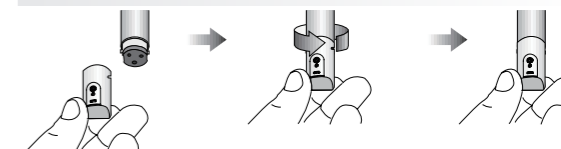

### • Čistenie sitka na vodu

1. Otočte vodovodný ventil do smeru otáčania hodinových ručičiek, aby sa uzavrel.
2. Odskrutkujte prípojku pre hadicu zo sprchovacieho WC.
3. Očistite sitko malou kefkou alebo vodou.
4. Opäť pevne priskrutkujte adaptér pre hadicu a hadicu na vodu.
5. Vodovodný ventil opäť otvorte.

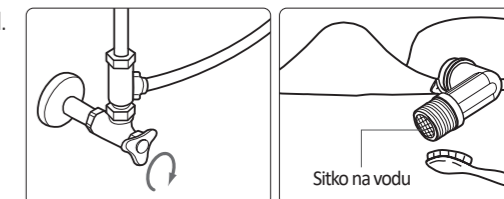

### • Čistenie prístroja

Nepoužite pri čistení žiadne rozpúšťadlá, benzoly alebo čistiace prostriedky na báze chlóru, ale také čistiace prostriedky, ktoré sú určené pre vonkajšiu stranu sprchovacieho WC.

Vonkajšia strana sprchovacieho WC sa môže chemikáliami alebo drsnou špongiou poškodiť alebo odfarbiť.

Nestriekajte vodou alebo hadicou sprchy priamo na teleso produktu.

To môže viesť k požiaru alebo k poškodeniu produktu.

Vytiahnite behom čistenia sieťovú zástrčku zo zásuvky a dbajte na to, aby sa na sieťovú zástrčku nedostala voda.

Po čistení použite mäkké súkno na odstránenie vlhkosti.

### • Používanie sprchovacieho WC v zime

1. Zastrčte sieťovú zástrčku do zásuvky a kontrolujte, či zásobovanie prúdom funguje.  
Nastavte teplotu vody aspoň na „Low“, aby sa zabránilo zamrznutiu.
2. Pri dlhšej neprítomnosti vyprázdňte nádrž na vodu a vytiahnite zástrčku zo zásuvky, aby sa zabránilo zamrznutiu.
3. Aby sa zabránilo zamrznutiu, by sa tento produkt nemal skladovať na voľnom priestranstve alebo dlhšiu dobu tam stáť.
4. Pri nastavovaní teploty teplej vody (teplota miestnosti) zapnite kúrenie vtedy, keď je teplota vody v nádrži nižšia než 3 °C, aby sa takto zabránilo zamrznutiu.

## Vyhľadavanie porúch

- ※ Nesprávne zabudovanie alebo nesprávne používanie môže viesť k problémom pri prevádzkovaní produktu.
- ※ Eventuálne môžu vyplývať poplatky alebo náklady za opravu z toho, keď budete kvôli poruche kontaktovať servisného partnera.

Problém	Opatrenia
Keď žiadna voda nevystupuje	<ul style="list-style-type: none"> <li>• Kontrolujte, či je prívod vody prerušený.</li> <li>• Kontrolujte, či je vodovodný ventil zablokovaný alebo či je sitko na vodu upchaté.</li> </ul>
Keď produkt nefunguje	<ul style="list-style-type: none"> <li>• Kontrolujte, či je sieťová zástrčka pripojená alebo zastrčená do zásuvky.</li> <li>• Sprchovacie WC nefunguje, keď spínač senzora ukazuje, že sa na ňom nenachádza žiadna osoba.</li> </ul>
Voda kvapká	<ul style="list-style-type: none"> <li>• Skontrolujte korektnosť spojenia rúr. Keď sa vyskytne netesnosť v hlavnom telese produktu, obráťte sa na servisných partnerov WIDMANN alebo KARAKAS(viď nasledovné).</li> </ul>
Nízky tlak vody	<ul style="list-style-type: none"> <li>• Skontrolujte, či je tlak vody príliš nízko nastavený.</li> <li>• Skontrolujte, či je hadica resp. rúrka produktu ohnutá, alebo či sa v sitku na vodu nachádzajú cudzie telieska.</li> </ul>
Teplota vody alebo teplota sedadla nie je dostatočne teplá	<ul style="list-style-type: none"> <li>• Skontrolujte, či je teplota vody a teplota sedadla nastavená na stupeň 1. (Keď je teplota vody nižšia než 10 °C, potom by mohla byť nižšia než nastavená teplota)</li> </ul>
Keď je dýza zovretím nepohyblivá	<ul style="list-style-type: none"> <li>• Sadnite si na sedadlo tak, aby bol pokožkový senzor zakrytý a týmto aktivovaný.</li> <li>• Keď tento produkt používa dieťa, nastavte príslušným spôsobom voľný režim pokožkového senzora (s76).</li> </ul>
Keď je voda studená alebo nedostatočne teplá	<ul style="list-style-type: none"> <li>• Nastavte teplotu na stupeň 3 až 5. (Keď je teplota vody nižšia než 10 °C, potom by mohla byť nižšia než nastavená teplota)</li> </ul>
Keď tento produkt pevne nesedí	<ul style="list-style-type: none"> <li>• Pevne utiahnite upevňovaciu skrutku.</li> </ul>
Keď teplovzdušný fén nefunguje	<ul style="list-style-type: none"> <li>• Sadnite si na sedadlo tak, aby bol pokožkový senzor zakrytý a týmto aktivovaný.</li> </ul>
Keď pri funkcii teplovzdušného fénu dochádza k tvorbe zápachu	<ul style="list-style-type: none"> <li>• Skrz ohrev môže pri prvom použití dôjsť k tvorbe ľahkého zápachu. Po prvom alebo druhom použití zápach zmizne..</li> </ul>

※Skrz vápenatú vodu vzniknuté nedostatky a defekty nespádajú do záruky.

## Technické údaje

- ※ Korektný tlak vody činí 0.1 - 0.69 MPa (1.0 - 7.0 bar)
- ※ Funkcia a dezén produktu sa môže meniť bez predbežného oznámenia.

Typ	IBE-AB005ER	
Maximálny výkon	AC 220-240 V / 50-60Hz / 1100-1300 W	
Zásobovanie vodou	Pripojka na vodu	Priame pripojenie na vodovodné vedenie
	Rozsah tlaku vody	0.04-0.74MPa(0.4-7.5kgf/cm <sup>2</sup> )
Čistenie teplou vodou	Čistenie (sprcha na zadok)	Max. 800cc ± 150cc / min
	Dámska sprcha	Max. 800cc ± 150cc / min
	Intenzívne splachovanie	Max. 800cc ± 150cc / min
	Nastaviteľný tlak vody	Stupeň 1 až 5
	Nastaviteľná teplota vody	Režim Eco (teplota miestnosti), Low, Medium, High (nízka, stredná, vysoká)
	Vyhrievací výkon	1100W
Vyhrievané sedadlo toalety	Bezpečnostné zariadenia	Ochrana pred prehriatím-poistka, termosplínač, úrovňový senzor
	Regulácia teploty	Režim Eco (teplota miestnosti), Low, Medium, High (nízka, stredná, vysoká)
	Vyhrievací výkon	55W
Teplovzdušný fén	Bezpečnostné zariadenia	Ochrana pred prehriatím poistka
	Regulácia teploty	Teplota miestnosti ~ 55 °C, stupeň 1 až 5
	Vyhrievací výkon	250W
Teplovzdušný fén	Ochrana pred prehriatím-poistka, bimetal fixovaný	
Teplovzdušný fén	○	
Ionizátor	○	
Teplota zásobovanej vody	5 °C ~ 35 °C (37.4 °C ~ 95 °C)(odporúčaná teplota: 10 °C ~ 35 °C)	
Teplota okolia pri prevádzke.	5 °C ~ 40 °C (37.4 °C ~ 104 °C)(odporúčaná teplota: 10 °C ~ 35 °C)	
Rozmery produktu	Š : 392 mm / predná a zadná strana : 493 mm / V : 154 mm	
Hmotnosť produktu	4.4 kg (zabalený: 6.2 kg)	

## Záruka

Záruku si môže nárokovať predávajúci obchodník. V týchto prípadoch mu je k dispozícii náš autorizovaný servisný partner. Samozrejme aj Vy ako konečný spotrebiteľ, môžete pri dotazoch alebo za účelom odstránenia porúch priamo kontaktovať nášho servisného partnera.

### Pre Európu :

WIDMANN GmbH  
Marie-Curie-Str. 15  
D-78224 Singen  
Nemecko  
Servisný-telefón : +49-7731-830 888 (za normálny tarif)

### Für die Schweiz :

Karakas Sanitär  
Stegstrasse 17  
CH- 8820 Wädenswil  
Švajčiarsko  
Servisný-telefón : +41 79 348 31 93

Názov produktu	Dusch-WC			Záruka				
Názov modelu	IBE-AB005ER			2 (dva) roky od zakúpenia s účtovným dokladom				
SÉR. č.								
Deň kúpy	deň	mesiac	rok					
Záruka	Od :	deň	mesiac	rok	Do :	deň	mesiac	rok
Adresa spotrebiteľa								
Číslo telefónu								
Meno spotrebiteľa								

· Táto záruka platí pre EÚ a pre Švajčiarsko.

· Túto záručnú kartu nemožno dotlačiť, tak ju uložte na bezpečné miesto.

## Informácia :

Všetky nami z výroby spolu dodané baterky sú chudobné na škodliviny!

## Zákonná upozorňovacia povinnosť ohľadne likvidácie bateriek :

Baterky nepatria do domového odpadu.

Ako spotrebiteľ máte zákonom danú povinnosť, použité baterky vrátiť. Vaše staré baterky môžete odovzdať u verejných zberných miest vo Vašej obci alebo všade tam, kde sa baterky dotyčného druhu predávajú.

## Upozornenie :

Túto značku nájdete na baterkách obsahujúcich škodliviny :



Pb- Cd- Hg

Pb = baterka obsahuje olovo

Cd = baterka obsahuje kadmium

Hg = baterka obsahuje ortuť

## Likvidácia použitých elektrických a elektronických prístrojov :



Tento symbol na produkte alebo na jeho obale upozorňuje na to, že s týmto produktom nemožno zaobchádzať ako s normálnym domácim odpadom, ale musí sa odovzdať v zberni pre recykláciu elektrických a elektronických prístrojov. Ďalšie informácie obdržíte prostredníctvom správy obce, komunálnych prevádzok na likvidáciu odpadu, alebo obchodu, v ktorom ste tento produkt kúpili.



REIKA

NL



## Gebruikershandleiding / montagehandleiding voor het douchetoilet

ART.: 10257674  
10257680 (CH)

**“Belangrijke beschermingsmaatregelen / algemene voorzorgsmaatregelen”** omvat informatie die de gebruiker tegen veiligheidsrisico's en schade beschermt. Lees deze gebruikershandleiding zorgvuldig door.

- Dit product mag alleen op een contactdoos van 220V – 240V worden aangesloten. Bij het gebruik van andere adapters en spanningen verleent ons bedrijf geen garantie voor de productkwaliteit.
- De garantietaal voor dit product is in deze handleiding opgenomen. Bewaar de garantietaal op een veilige plek.
- De inhoud en onderdelen van dit product kunnen zonder aankondiging veranderen.



Niet op het toiletdeksel zitten!



Niet op het toiletdeksel staan of drukken!



# Belangrijke veiligheidsinstructies

De volgende instructies zijn belangrijk voor juist gebruik, de veiligheid van de gebruiker en het vermijden van onverwachte gevaren en schade.

 **Waarschuwing** - Het niet naleven van deze instructies kan de dood of zware verwondingen tot gevolg hebben.

Haal het apparaat niet uit elkaar, demonteer, repareer en verander het niet en laat geen voorwerpen in het apparaat komen.

- Dit kan brand of een elektrische schok veroorzaken.
- Dit product mag alleen door een gekwalificeerde dienstverlener worden gerepareerd.

Sproei geen water op het hoofdapparaat of de stroomkabel en gebruik het apparaat niet in een ruimte met een hoge luchtvochtigheidsgraad.

- Dit kan brand of een elektrische schok veroorzaken.

Dit product moet voor gebruik worden geaard en op een contactdoos van 220V ~ 240V worden aangesloten.

- Als het apparaat niet wordt geaard, kan brand of een elektrische schok ontstaan.

Raak de stroomkabel niet met natte handen aan.

- Uw handen mogen niet nat zijn als u het apparaat aansluit of loskoppelt, omdat dit een elektrische schok of verwondingen kan veroorzaken.

Voorzie het apparaat pas van stroom als het op het toilet is geïnstalleerd en als de waterslang correct is aangesloten.

- Het eerder aansluiten kan tot brand of mankementen in apparaten leiden.

Sluit niet meerdere stroomkabels op één contactdoos aan.

- Dit apparaat is geschikt voor een contactdoos van 220V ~ 240V.
- Dit kan tot oververhitting of brandgevaar leiden.
- Steek de stroomkabel op de juiste manier in de contactdoos.

Wees ook bij lage temperaturen bedacht op brandwonden.

- Nadat de toiletbrilverwarming op hoge temperatuur is gebruikt, moet de temperatuur voor ouderen, kinderen en mensen met een gevoelige huid worden ingesteld op "laag".

Trek de stekker er voor de zekerheid uit als u het product reinigt of het apparaat van de toiletpot verwijdt.

- Als u dit niet doet, kan een elektrische schok ontstaan.

Sluit het apparaat aan op de waterleiding.

Gebruik voor dit apparaat geen huishoudwater of grijs water.

- Dit kan tot huid- en urineweginfecties en schade aan het product leiden.

Gebruik geen beschadigde stroomkabel of loszittende contactdoos.

- Dit kan brand of een elektrische schok veroorzaken.

De installatie en alle reparaties moeten door een gekwalificeerde electricien of onderhoudsmonteur (volgens nationale regelgeving) worden uitgevoerd. In elk ander geval vervalt de garantie. Er mogen alleen originele reserveonderdelen worden gebruikt.

Gebruik voor het schoonmaken geen schoonmaakmiddelen (geoxideerde producten, afwasmiddelen, toiletreinigers en elk soort vlekverwijderaar) op de buitenkant van de elektrische toiletbril en sproei geen luchtverfrisser of aromatisch product op de bril om nare luchtjes te verwijderen.

- De producten kunnen verkleuren en worden beschadigd.
- Dit kan brand of een elektrische schok veroorzaken.

Houd sigaretten en brandbare stoffen uit de buurt van het apparaat.

- Deze kunnen een elektrische schok of verwondingen veroorzaken.

 **Waarschuwing** - Vermijd het risico op brandwonden, elektrische schokken, brand of verwondingen.

Gebruik het product niet als het is beschadigd.

- Het gebruik van een beschadigd product kan tot brand of een elektrische schok leiden. Neem contact op met de klantenservice als het product beschadigd is.

Zorg dat de uitgang van de föhn en de douchearm niet met urine in aanraking komen.

- Dit kan tot stank en schade aan het product leiden.

Omdat dit apparaat voor gebruik in een badkamer is bedoeld, moet u het niet voor andere doeleinden gebruiken.

- Dit kan brand of een elektrische schok veroorzaken.

Sluit de toiletbril of het deksel niet met geweld en sla de bril of het deksel niet dicht.

- Dit kan tot schade aan het product leiden.

Zorg dat kinderen geen voorwerpen of hun handen in de uitlaat van de föhn steken of tegen de douchearm aan laten komen.

- Dit kan tot brandwonden, stroomschokken of verwondingen leiden.

Sta niet op het deksel, de bril of de hoofdeenheid.

- Hierdoor kan het apparaat beschadigen of breken.

Buig de verbindingsslang niet met kracht en trek er niet met kracht aan.

- Dit kan lekkages of problemen met de watertoevoer veroorzaken.

Zet het product niet in het water.

- Dit kan tot schade aan het product of een elektrische schok leiden.

Als u het apparaat schoonmaakt of langere tijd niet gebruikt, moet u de stekker uit de contactdoos trekken en het water uit het product laten lopen.

# Producteigenschappen

<b>Automatisch legen van de tank</b>	De watertank leegt zichzelf automatisch, zodat er geen verontreinigingen, ziektekiemen of schimmels in kunnen ontstaan.
<b>Hygiënische douche</b>	Met de douchearm van roestvast staal kan dit product schoon en hygiënisch worden gebruikt.
<b>Ecomodus</b>	Dit product heeft twee verschillende ecomodi om energie te besparen.
<b>Eenvoudige installatie</b>	Dit product kan eenvoudig op de toiletpot worden gemonteerd en gedemonteerd.
<b>Oscillatiereiniging</b>	Met de oscillatiefunctie beweegt de douche automatisch heen en weer, zodat het wasbereik wordt vergroot.
<b>Gebruikerssensor</b>	De huidsensor in de bril wordt alleen bij lichamelijk contact geactiveerd. Dit voorkomt storingen en beschermt kinderen.
<b>3-in-1-douche</b>	Zitvlakdouche, Damesdouche en Intensief spoelen. Elke douchefunctie is voor een andere toepassing ontworpen.
<b>Intensief spoelenfunctie</b>	Dit product beschikt over een functie voor intensief spoelen, die de waterdruk zacht en tegelijkertijd sterk instelt, zodat de gebruiker een verfrissende sensatie voelt.

## Het Douchetoilet van is de schoonste vorm van moderne lichaamsreiniging, met water!

Bedankt dat u voor een douchetoilet van hebt gekozen.

Het douchetoilet is bedoeld voor de reiniging van de schaamstreek (zitvlak- en intensieve reiniging en de damesdouche voor de vagina) en mag alleen voor die doeleinden worden gebruikt.

Het is niet noodzakelijk om eerst met papier schoon te maken.

Gebruik voor het reinigen van uw schaamstreek alleen de functies van de douchekop. U kunt uzelf drogen met de ingebouwde föhn, een stuk wc-papier of een handdoek.

Als het product anders dan bedoeld wordt gebruikt, vervallen alle garanties en aansprakelijkheid. Het douchetoilet kan altijd als normale wc worden gebruikt, omdat het doorspoelen onafhankelijk van het douchetoilet functioneert.

Voor het doorspoelen gebruikt u nog steeds de knop in de muur of op de stortbak.

Het douchetoilet van is volgens erkende Europese normen getest en toegelaten.

De conformiteitsverklaring kan bij het desbetreffende verkooppunt worden ingezien.

# Inhoudsopgave

Belangrijke veiligheidsinstructies .....	90
Productonderdelen en meegeleverde onderdelen .....	94
Functies .....	95
Gebruik en bediening .....	96
Montage / installatie .....	100
Ingebruikname .....	103
Demontage .....	104
Reiniging en onderhoud .....	105
Probleemoplossing en technische gegevens .....	106
Garantie .....	108

# Productonderdelen

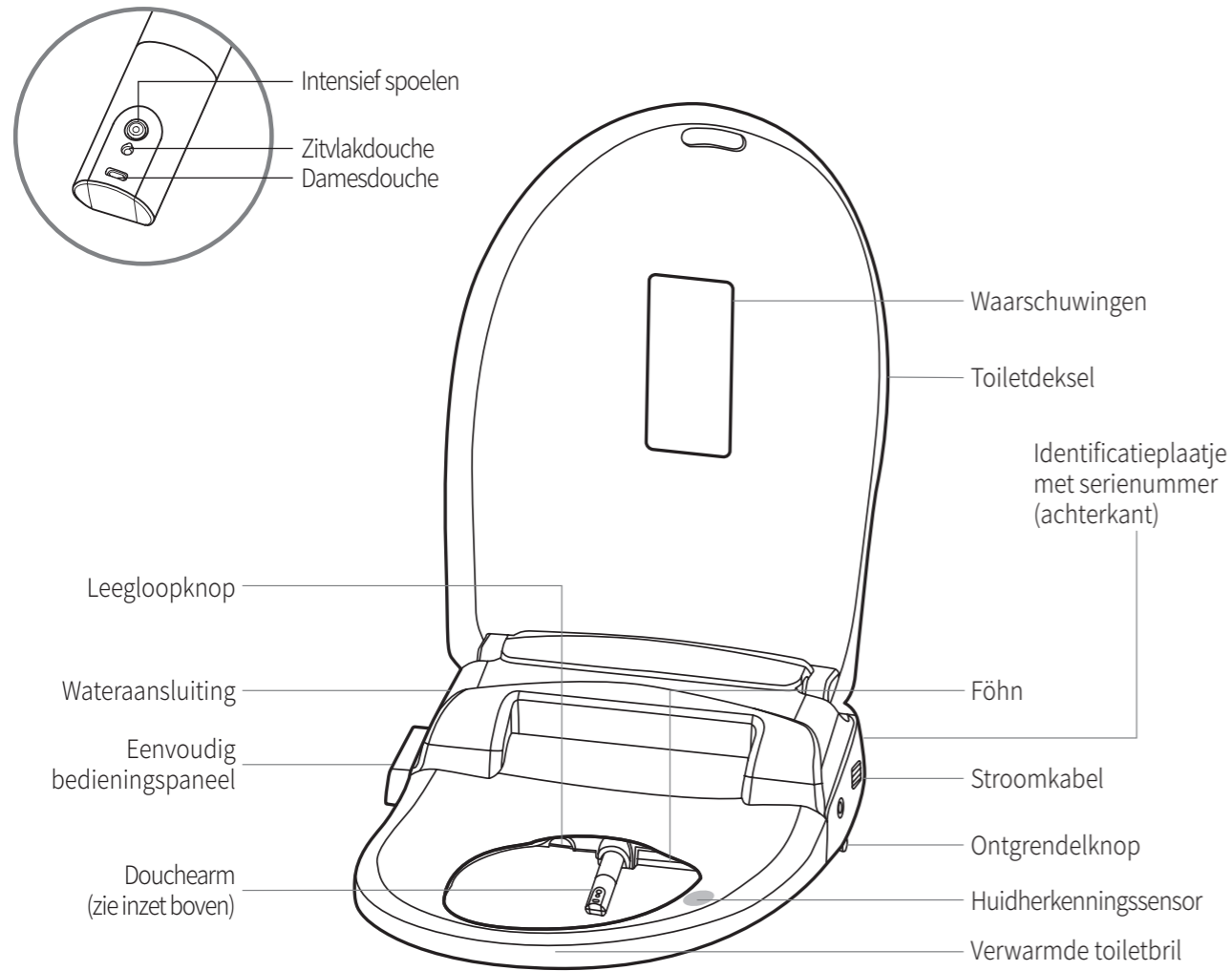

## Onderdelen

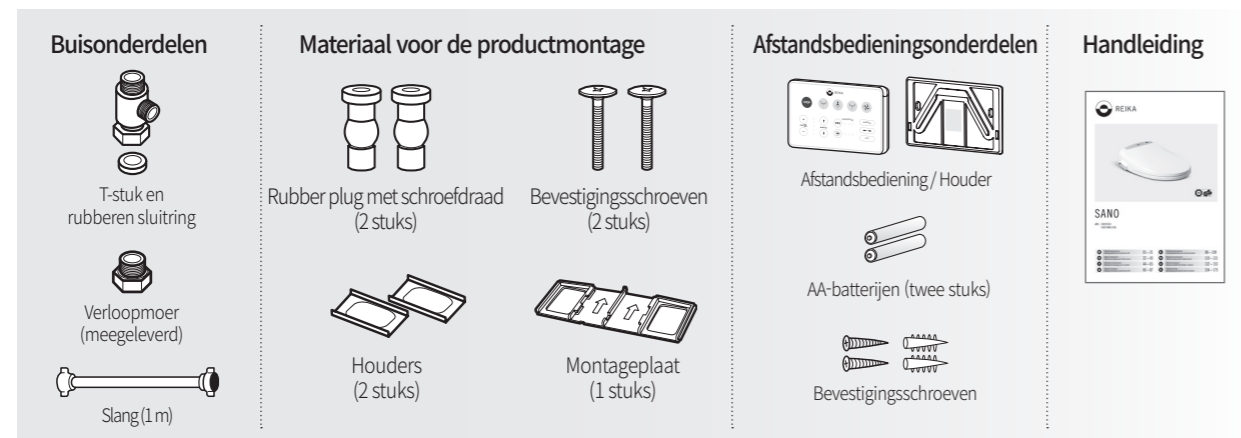

# Funcities

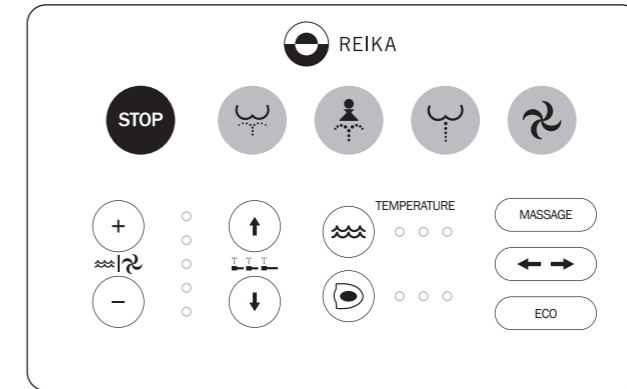

	Stop	Stopt alle functies.		Reiniging	Voor de anale reiniging.
	Damesdouche	Voor de vaginale reiniging.		Intensief spoelen	Voor het activeren van het intensief spoelen.
	Föhn	Voor het activeren van de föhn.			
	Waterdruk / Föhn temperatuur	De kracht van de waterstraal en de temperatuur van de föhn kunnen in vijf niveaus worden ingesteld.		Douchepositie	De positie van de douchearm kan in vijf posities worden ingesteld.
	Brilverwarming	De temperatuur van de toiletbril kan in vier niveaus worden ingesteld.		Wartemperatuur	De wartemperatuur kan in vier niveaus worden ingesteld.
	Massage	Als deze knop wordt ingedrukt, wordt de waterdruk tijdens het wassen automatisch aangepast.		Oscillatie	Als deze knop wordt ingedrukt, wordt de douche automatisch heen en weer bewogen om het wasbereik te vergroten.
	Energiebesparing	Energiebesparende modus.			

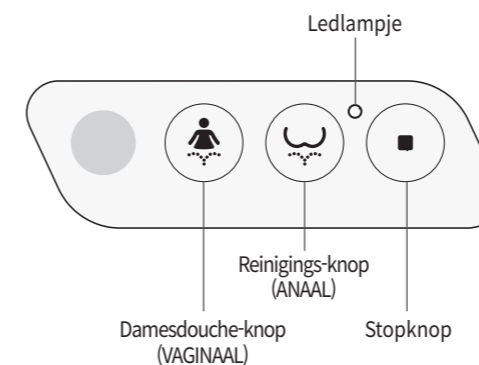

- Als de afstandsbediening zoek of beschadigd is, kan dit product met het eenvoudige bedieningspaneel worden gebruikt.
- Met dit paneel kunnen alleen de functies damesdouche, reiniging en stop worden gebruikt.
- De waterdruk en de positie van de douchearm zijn gelijk aan de laatst gebruikte instelling.



Stel de briltemperatuur in op “LOW” (laag) als de volgende personen het apparaat gebruiken: kinderen en ouderen.

Als kinderen, ouderen en personen met een gevoelige huid die de temperatuur niet zelf kunnen instellen het apparaat gebruiken, moeten er voorzorgsmaatregelen worden genomen. Gebruik het douchetoilet in dat geval alleen onder toezicht.

## • Ga op de bril zitten.

Ga zo op de bril zitten, dat de huidsensor volledig kan worden geactiveerd.

- Leg geen kledingstukken op de toiletbril, omdat dit de activatie van de sensor kan verhinderen.

## • Druk op (REINIGING), (DAMESDOUCHE) of (Intensief spoelen).

Druk op deze knop om uw zitvlak of vagina te reinigen of om de intensieve reiniging te gebruiken.

De gekozen functie kan op elk moment worden beëindigd door op de knop  (STOP) te drukken, maar eindigt automatisch na één minuut.

U kunt de functie weer opnieuw activeren door nogmaals op de bijbehorende knop te drukken.

- Mensen met anale aandoeningen of aambeien moeten voor gebruik een arts raadplegen.  
Als het gebruik van de intensieve reiniging pijn veroorzaakt, moet u de waterdruk instellen op het laagste niveau.  
- Als de pijn ook bij het laagste niveau optreedt, moet u met een arts overleggen voordat u het apparaat opnieuw gebruikt.

## • Druk op (Föhn).

Als de föhn is ingeschakeld brandt het ledlampje.



De gekozen functie kan maximaal drie minuten worden gebruikt.



Als u voor de föhn gebruik maakt van wc-papier, is snellere droging mogelijk.

## • Druk op (Stop).

De functie REINIGING, DAMESDOUCHE, INTENSIEF SPOELEN of FÖHN stopt.

## • Instellen van de sterkte van de waterstraal en de föhntemperatuur

Waterdruk:  Knop  (hoog) of  (laag) indrukken (de waterdruk kan in vijf niveaus worden ingesteld).

Bij het gebruik van de föhn: Knop   (hoog),  (laag) indrukken (de föhntemperatuur kan in vijf niveaus worden ingesteld).

De laatst gebruikte stand wordt automatisch opgeslagen.





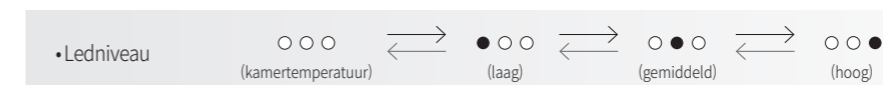

## • Instellen van de water- en briltemperatuur

Als u op deze knop ,  verandert de kleur van de led. Stel de gewenste temperatuur in.



\* Als de temperatuur van de watertoevoer lager is dan 10 °C, kan de watertemperatuur lager zijn dan bedoeld. De laatst ingestelde temperatuur wordt automatisch opgeslagen.

## • Instellen van de positie van de douchearm

Stel de positie van de douchearm in aan de hand van uw lichaamsgrootte, door op de knop   te drukken. “Front” (naar voren)  of “Back” (naar achteren)  te drukken.

De laatst gebruikte positie wordt automatisch opgeslagen.

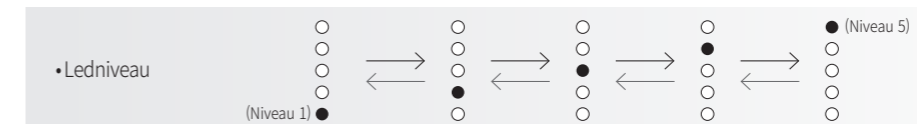

## • Oscillatiemodus

Nadat u een reinigingsfunctie hebt geactiveerd, drukt u op de knop .

De massagemodus en oscillatiemodus kunnen tegelijkertijd worden gebruikt.





### Automatische oscillatiemodus instellen

U kunt deze functie zo instellen dat het oscilleren automatisch wordt ingeschakeld als iemand op de toiletbril zit en de zitvlak- of damesdouche in gebruik is.

Stap 1: Ga niet op de toiletbril zitten.

Stap 2: Houd de knop  drie seconden lang ingedrukt of tot u een enkele pieptoon hoort.

Stap 3: Ga op de toiletbril zitten en ga verder met de anale of vaginale reiniging.





Tip: Bij het instellen van de automatische functie kunt u de positie van de douchearm aanpassen met de knoppen   “Front” (naar voren)  en “Back” (naar achteren) .

### Automatische oscillatiemodus uitschakelen

Stap 1: Ga niet op de toiletbril zitten.

Stap 2: Houd de knop  drie seconden lang ingedrukt of tot u een dubbele pieptoon hoort.

## • Massagemodus

Nadat u een reinigingsfunctie hebt geactiveerd, kunt u op de knop  drukken om de massagemodus te activeren. U kunt de waterdruk veranderen door op de knop  “High” (hoog)  of “Low” (laag)  te drukken. Druk de knop  nogmaals in om de massagemodus te beëindigen. De massagemodus en oscillatiemodus kunnen tegelijkertijd worden gebruikt.



### Automatische massagemodus instellen

U kunt deze functie zo instellen dat de massage automatisch wordt ingeschakeld als iemand op de toiletbril zit en de functie reiniging of damesdouche in gebruik is.

Stap 1: Ga niet op de toiletbril zitten.

Stap 2: Houd de knop  drie seconden lang ingedrukt of tot u een enkele pieptoon hoort.

Stap 3: Ga op de toiletbril zitten en ga verder met de reiniging of damesdouche.

Tip: Bij het instellen van de automatische functie kunt u de druk van de masserende waterstraal nog met de functies  “High” (hoog)  en “Low” (laag)  instellen.

### Automatische massagemodus uitschakelen

Stap 1 : Ga niet op de toiletbril zitten.

Stap 2 : Houd de knop  drie seconden lang ingedrukt of tot u een dubbele pieptoon hoort.

## • Energiebesparende modus (Ecomodus 1)

Druk op de knop  om de energiebesparende modus te kiezen of uit te schakelen. (Led met eenvoudige knop: aan = groen, uit = rood).

De energiebesparende modus is uitgeschakeld als u op het douchetoilet gaat zitten. Na tien minuten gebruik wordt de energiebesparende modus opnieuw ingeschakeld.

Bij de energiebesparende modus blijft de temperatuur van het water en de toiletbril 29 °C.

### Druk een keer op de knop om de modus “ECONOMY 1” te kiezen.

Ecomodus 1 wordt geactiveerd als het product niet wordt gebruikt.

### Druk opnieuw op de knop om de modus “ECONOMY 2” te kiezen.

In de ecomodus 2 leert en onthoudt het douchetoilet het gedrag van zijn gebruiker(s). Dit proces duurt een paar dagen. Het douchetoilet verhoogt de watertemperatuur automatisch naar een normaal niveau aan de hand van het “aangeleerde” gedrag van de gebruiker(s) en verlaagt de watertemperatuur weer naar 29 °C als het niet wordt gebruikt.



### Druk de knop voor de derde keer in om de energiebesparende modus uit te schakelen.

De ecomodus wordt uitgeschakeld.

## • Huidsensor

De gebruiker kan de huidsensor uitschakelen.

### Het deactiveren van de huidsensor

Druk de knoppen  +  langer dan drie seconden in, terwijl u niet op de toiletbril zit. Als de sensor is geactiveerd, hoort u een enkele pieptoon en als de sensor is gedeactiveerd, hoort u een dubbele pieptoon.

## • Automatisch legen van de tank

Als het product 72 uur niet is gebruikt, wordt de watertank automatisch gelegeerd om besmetting van de watertank met ziektekiemen of schimmels te voorkomen.

(Deze functie is niet actief als de huidsensor gedeactiveerd is.)

## • Ionisatormodus

Als het product wordt gebruikt, wordt de ionisator automatisch ingeschakeld om geurtjes te verminderen. De ionisator stopt één minuut na gebruik.

Terwijl de ionisator in gebruik is, kan de gebruiker anionen ruiken. Dit duidt echter niet op een defect in het product.

## • Automatische reiniging van de douche

Voor en na het gebruik van de functies Damesdouche, Reiniging en Intensief spoelen wordt de douche automatisch gereinigd.

## • Instelling en gebruik van de afstandsbediening

- Kies een geschikte plek in de buurt van het toilet om de houder van de afstandsbediening te monteren.
- Zorg ervoor dat de uitgekozen plek niet in aanraking met water komt, en dat de plek waar de houder wordt gemonteerd schoon en droog is.
- Verwijder de folie van het dubbelzijdig plakband aan de achterkant van de houder en plaats hem op de uitgekozen plek.
- Plaats twee (2) AA-batterijen (1,5 V) in de afstandsbediening, waarbij u zorgt dat u de batterijen in de juiste richting in de afstandsbediening plaatst.

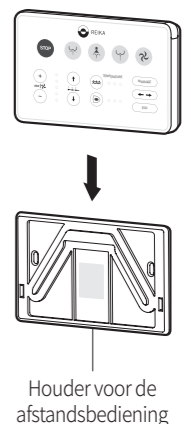



# Montage / installatie



## Waarschuwing voor de montage

- Dit product werkt op 220 V – 240 V.
- Steek de stekker niet voor montage in de contactdoos.
- Wend u tot een erkende elektricien als er elektra moet worden aangelegd. Als er geen gearde contactdoos beschikbaar is, moet de contactdoos worden geard om kortsluiting en elektrische schokken te voorkomen.
- Om lekkages en stroomstoten te voorkomen, moet de contactdoos worden geard.

## • Controleer de stopkraan

Zoals u in de volgende afbeeldingen kunt zien, kan dit product alleen met een T-stuk worden aangesloten.

Wend u voor speciale stopkranen en frisse luchtventielen tot een professioneel sanitairbedrijf.

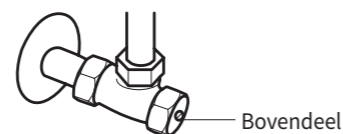
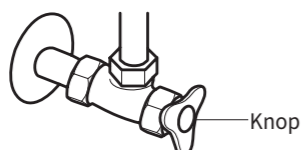
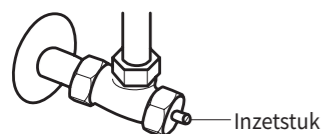

## • Montagevolgorde

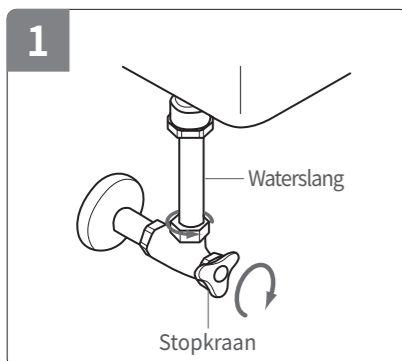

Sluit de watertoevoer door de stopkraan naar rechts te draaien en verwijder de waterslang.

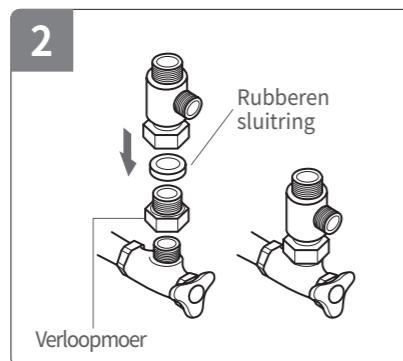

Plaats de rubberen sluitring en monteer het T-stuk.

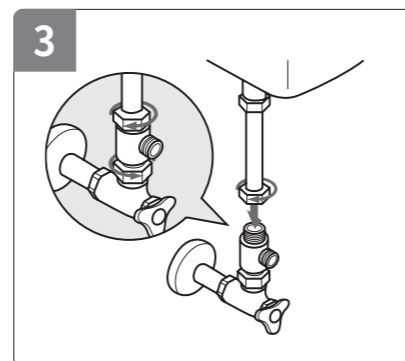

Sluit de waterslang (leiding) op het gemonteerde T-stuk aan.

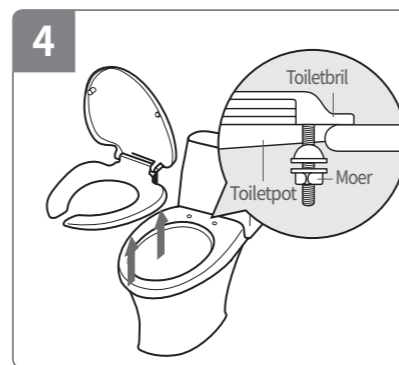

Maak de moeren van de aanwezige toiletbril aan beide kanten los om de bril en het toiletdeksel te verwijderen.



Steek telkens één rubber plug met schroefdraad in de boorgaten van uw toilet.

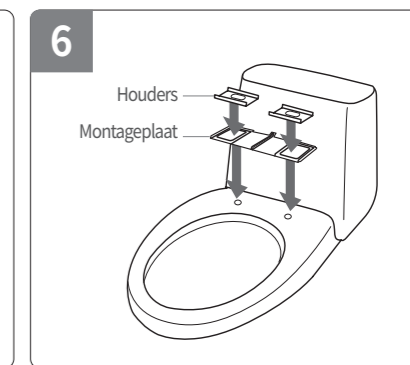

Plaats de montageplaat en de houders nu zoals afgebeeld op het toilet.

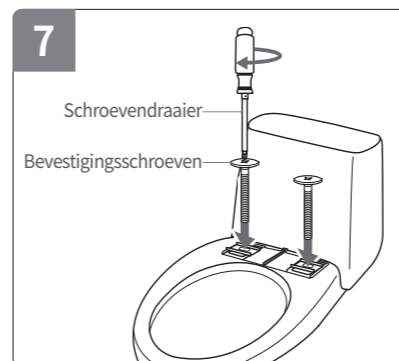

Steek de bevestigingsschroeven door de houders in de rubber pluggen met schroefdraad en draai de schroeven met een schroevendraaier stevig vast.

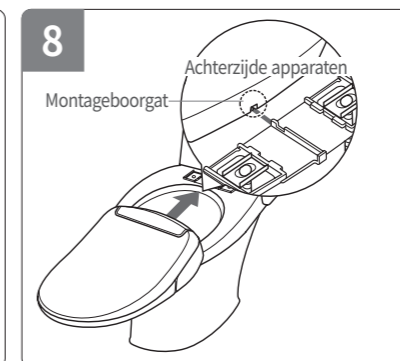

Nadat de montageplaat nu op het toilet bevestigd is, schuift u het apparaat in het midden met het montageboorgat op de montageplaat, totdat u een "klik" hoort en het apparaat op zijn plaats zit.

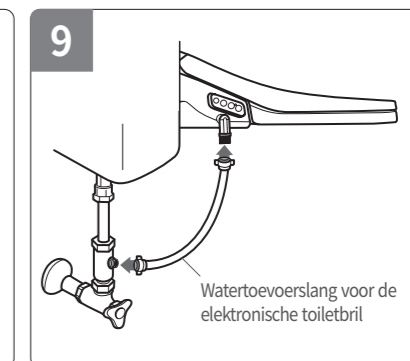

Sluit de flexibele slang aan op de zijkant van het T-stuk en het apparaat. Draai de stopkraan naar links om de watertoevoer weer open te zetten.

\*Klanten moeten de nieuwe slangenset die bij het product wordt geleverd gebruiken. Al gebruikte sets moeten niet opnieuw worden gebruikt.



# Installatie

## • Situaties voor de watertoevoer:

### Inbouwstortbak met loze leiding.

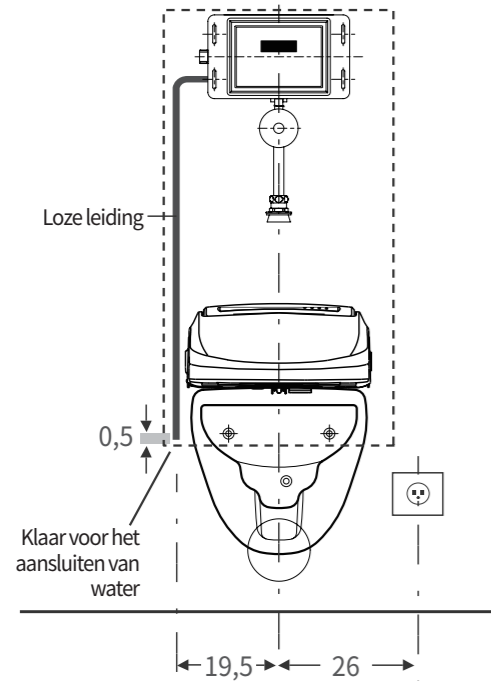

### Inbouwstortbak zonder loze leiding.

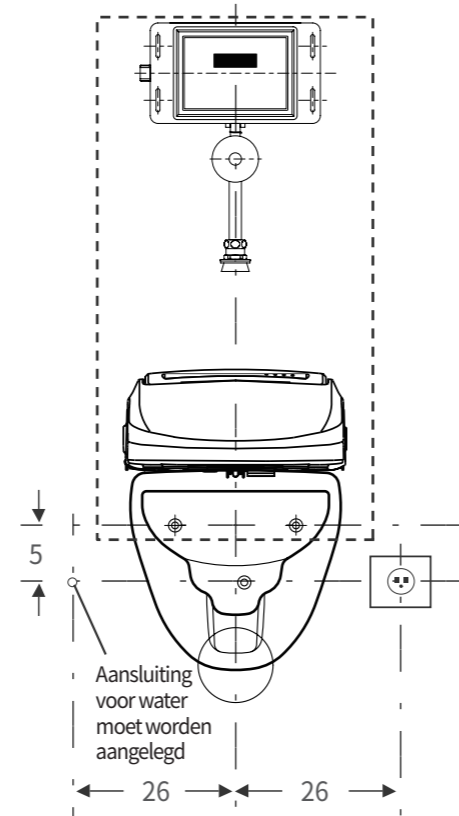

## • Situatie: stortbak voor de muur

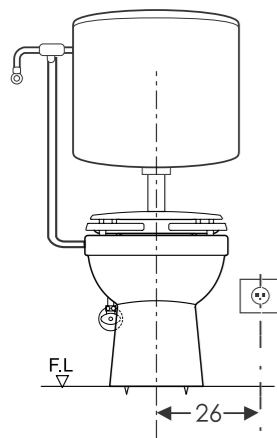

Er wordt een aansluitset voor een wateraansluiting links van het apparaat meegeleverd.

Voor het installeren van het douchetoilet in combinatie met een drukspoeler, kan de aansluiting worden gemaakt met T- en verloopstukken die passen bij de diameter van de aanwezige buis.  
Optioneel: het installeren van een superplatte stortbak wordt aanbevolen!  
Adapter: elke fabrikant van stortbakken levert op aanvraag passende aansluitsets die geschikt zijn voor de aanwezige omstandigheden.

# Ingebruikname

1. Draai de stopkraan linksom om hem te openen, en controleer of aansluitingen ❶ ~ ❺ niet lekken.

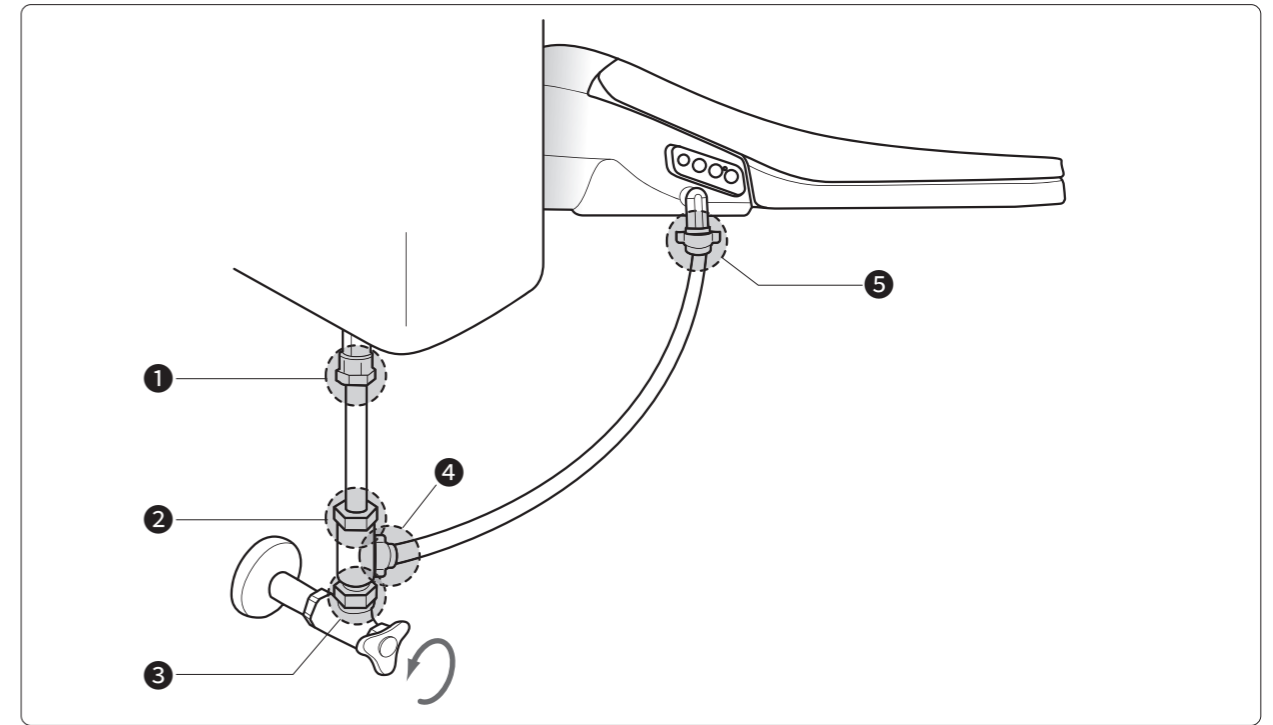

2. Sluit de stroomkabel op een contactdoos van 220 V – 240 V aan.

Als het apparaat stroom heeft, gaat de Aan/Uit-led op het eenvoudige bedieningspaneel branden, terwijl er een pieptoon klinkt. Het product is nu klaar voor gebruik.

3. Druk op de knop  ,  of  .

De watertank wordt gevuld en er klinkt een drievoudige pieptoon.

Zodra de tank vol is, klinkt er een dubbele piep, waarmee wordt aangegeven dat de voorbereiding is voltooid.

4. Functies controleren

Om te controleren of alle functies zonder problemen werken, moet de huidsensor van het product worden geactiveerd. De huidsensor wordt geactiveerd door het sensoroppervlak aan te raken. Pas op dat hierbij water wordt gespoten.

## De eenheid van de toiletspot verwijderen (demonteren)

Volg de volgende stappen om het product van het toilet te verwijderen, zodat u het kunt reinigen of op een andere plek kunt monteren.

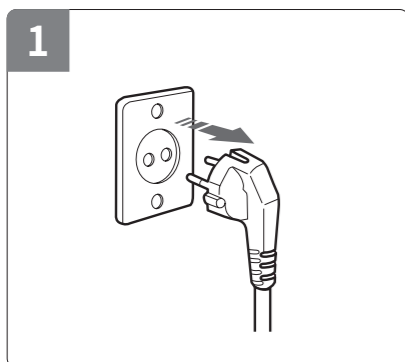

Trek de stekker uit de contactdoos.

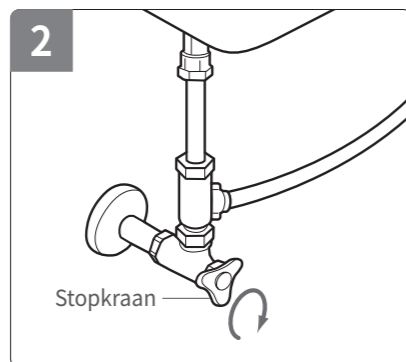

Sluit de stopkraan en verwijder de aangesloten waterslang.



Leeg de watertank volledig door op de leegloopknop te drukken die zich links van de douche bevindt.



Druk op de ontgrendelknop aan de zijkant van het douchetoilet en trek het apparaat zachtjes naar voren.

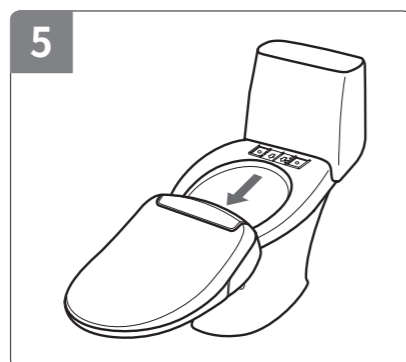

Verwijder het douchetoilet van de montageplaat. (Verwijder ook de montageplaat als u dit product op een andere toiletspot wilt monteren.)

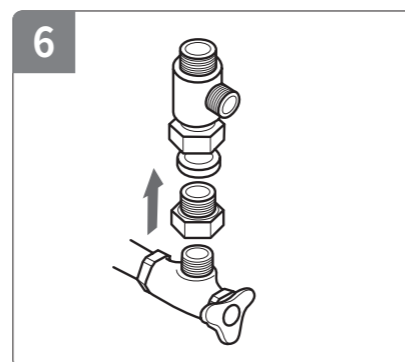

Koppel de waterslangen (van het toilet en het douchetoilet) en het T-stuk los.

## Reiniging en onderhoud

### • De douche reinigen

Druk, terwijl u niet op het douchetoilet zit, drie seconden lang op de knop  op het eenvoudige bedieningspaneel.

De douchearm wordt uitgeschoven en blijft twee minuten in die positie.

**(Demontage)** Draai de douchekop op de douchearm linksom en trek het naar voren.

**(Reiniging)** Maak de douchekop onder stromend water met een schone tandenborstel schoon.

**(Montage)** Plaats de schoongemaakte douchekop weer op de douchearm, en draai hem rechtsom weer vast.

Druk op de knop  om de douchearm weer in de beginstand te brengen.

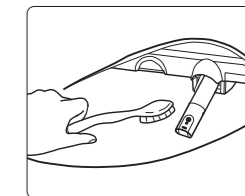

#### Demontage van de douchekop (linksom)

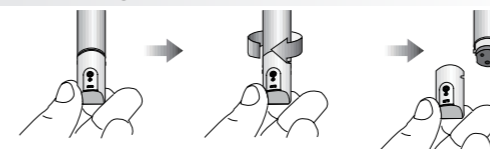

#### Montage van de douchekop (rechtsom)

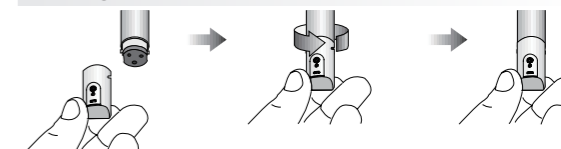

### • Het zeefje reinigen

1. Draai de stopkraan naar rechts om hem te sluiten.
2. Schroef de slang van het douchetoilet los.
3. Maak het zeefje met een borsteltje of water schoon.
4. Maak de waterslang weer vast door de adapter vast te schroeven.
5. Draai de stopkraan weer open.

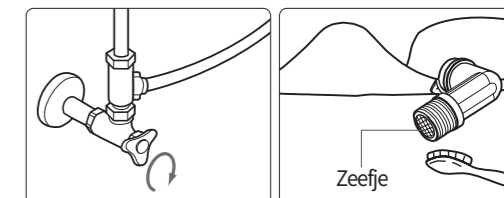

### • Het apparaat reinigen

Gebruik voor het reinigen geen verdunners, benzeen of schoonmaakmiddelen op chloorbasis, maar alleen schoonmaakmiddelen die voor de buitenkant van het douchetoilet geschikt zijn.

De buitenkant van het douchetoilet kan door chemicaliën of het gebruik van een schuurspons beschadigen of verkleuren.

Sproei niet rechtstreeks of met een doucheslang water op het product.

Dit kan brand of beschadigingen aan het product veroorzaken.

Haal tijdens het schoonmaken de stekker uit de contactdoos en pas op dat er geen water op de stekker komt.

Gebruik na het reinigen een zachte doek om vocht te verwijderen.

### • Gebruik van het douchetoilet in de winter

1. Steek de stekker in de contactdoos en controleer of de stroomvoorziening functioneert. Stel de watertemperatuur minimaal in op "Low" om bevriezing te voorkomen.
2. Leeg de watertank als de douche langere tijd niet wordt gebruikt en trek de stekker uit de contactdoos om bevriezing te voorkomen.
3. Om bevriezing te voorkomen, moet u het product bij koude temperaturen niet in de openlucht opslaan of langere tijd in de openlucht laten liggen.
4. Schakel om bevriezing te voorkomen tijdens het instellen van de warmwatertemperatuur (kamertemperatuur) de verwarming in als de watertemperatuur in de tank lager dan 3 °C is.

# Probleemoplossing

- ※ Fouten bij de installatie en het gebruik kunnen tot problemen met het gebruik van het product leiden.
- ※ Eventueel kunnen er reparatiekosten worden gerekend als u vanwege problemen contact opneemt met een servicepartner.

Probleem	Oplossingen
Er komt geen water uit de douche	<ul style="list-style-type: none"> <li>• Controleer of de watertoevoer is onderbroken.</li> <li>• Controleer of de stopkraan is afgesloten en of het filter is verstopt.</li> </ul>
Het product werkt niet	<ul style="list-style-type: none"> <li>• Controleer of de stekker is aangesloten op het apparaat of de contactdoos.</li> <li>• Het douchetoilet functioneert niet als de sensor aangeeft dat er niemand op het toilet zit.</li> </ul>
Er druppelt water	<ul style="list-style-type: none"> <li>• Controleer of alle leidingen correct zijn aangesloten. Als er in het product zelf een lek optreedt, kunt u contact opnemen met de servicepartners WIDMANN of KARAKAS (zie onder).</li> </ul>
Lage waterdruk	<ul style="list-style-type: none"> <li>• Controleer of de waterdruk te laag is ingesteld.</li> <li>• Controleer of de slang dan wel de buis van het product is verbogen en of er iets in het zeefje zit.</li> </ul>
Het water of de zitting is niet warm genoeg	<ul style="list-style-type: none"> <li>• Controleer of de watertemperatuur en de temperatuur van de zitting op niveau 1 zijn ingesteld. (Als de temperatuur van de watertoevoer lager is dan 10 °C, kan de temperatuur van de douche lager zijn dan de ingestelde temperatuur.)</li> </ul>
De douchearm klemt	<ul style="list-style-type: none"> <li>• Ga op de zitting zitten om de huidsensor te bedekken en activeren.</li> <li>• Als het product door een kind wordt gebruikt, moet u de vrije modus van de huidsensor passend instellen (p. 98).</li> </ul>
Het water is koud of niet warm genoeg	<ul style="list-style-type: none"> <li>• Stel de temperatuur in op niveau 3 tot 5. (Als de temperatuur van de watertoevoer lager is dan 10 °C, kan de temperatuur van de douche lager zijn dan de ingestelde temperatuur.)</li> </ul>
Het product zit niet vast	<ul style="list-style-type: none"> <li>• Draai de bevestigingsbouten strak aan.</li> </ul>
De föhn functioneert niet	<ul style="list-style-type: none"> <li>• Ga op de zitting zitten om de huidsensor te bedekken en activeren.</li> </ul>
De föhn veroorzaakt luchtjes	<ul style="list-style-type: none"> <li>• Door de verwarming kan er bij het eerste gebruik een lichte geurontwikkeling optreden. Na het eerste of tweede gebruik verdwijnt de geur.</li> </ul>

※ Door kalkhoudend water ontstane gebreken en defecten vallen niet onder de garantie.

# Technische gegevens

- ※ De juiste waterdruk is 0,1 – 0,69 MPa (1,0 – 7,0 bar)
- ※ De functies en het ontwerp van het product kunnen zonder aankondiging worden gewijzigd

Type	IBE-AB005ER	
Maximumvermogen	AC 220 - 240 V / 50 - 60 Hz / 1100 - 1300 W	
Watertoevoer	Wateraansluiting	Direct aangesloten op de waterleiding
	Waterdrukbereik	0,04 - 0,74MPa(0,4 - 7,5 bar)
Warmwaterreiniging	Reiniging (zitvlakdouche)	Max. 800cc ± 150cc / min.
	Damesdouche	Max. 800cc ± 150cc / min.
	Intensief spoelen	Max. 800cc ± 150cc / min.
	Instelbare waterdruk	Niveaus 1 t/m 5
	Instelbare watertemperatuur	Ecomodus (kamertemperatuur), Low, Medium, High (laag, gemiddeld, hoog)
	Verwarmingsvermogen	1100 W
Verwarmde toiletbril	Veiligheidsvoorzieningen	Oververhittingsbescherming, thermoschakelaar, niveausensor
	Temperatuurregeling	Ecomodus (kamertemperatuur), Low, Medium, High (laag, gemiddeld, hoog)
	Verwarmingsvermogen	55 W
Föhn	Veiligheidsvoorzieningen	Oververhittingsbescherming
	Temperatuurregeling	Kamertemperatuur ~ 55 °C, Niveaus 1 t/m 5
	Verwarmingsvermogen	250W
Föhn	Veiligheidsvoorzieningen	Oververhittingsbescherming, bimetaalfixering
	Föhn	○
	Ionisator	○
Temperatuur van de watertoevoer	5 °C ~ 35 °C (37,4 °F ~ 95 °F) (aanbevolen temperatuur: 10 °C ~ 35 °C)	
Omgevingstemperatuur tijdens gebruik	5 °C ~ 40 °C (37,4 °F ~ 104 °F) (aanbevolen temperatuur: 10 °C ~ 35 °C)	
Productafmetingen	B : 392 mm / Voor- en achterkant : 493 mm / H : 154 mm	
Productgewicht	4,4 kg (verpakt: 6,2 kg)	

# Garantie

De garantie kan via de verkopende specialist worden afgehandeld. De verkoper heeft de beschikking over onze geautoriseerde servicepartner. Natuurlijk kunt u zich als consument ook voor vragen en het verhelpen van defecten rechtstreeks tot onze servicepartner richten.

## Voor Europa:

WIDMANN GmbH  
Marie-Curie-Str. 15  
D-78224 Singen  
Duitsland  
Servicenummer: +49-7731-830 888 (tegen standaardtarief)

## Voor Zwitserland:

Karakas Sanitär  
Stegstrasse 17  
CH- 8820 Wädenswil  
Zwitserland  
Servicenummer: +41 79 348 31 93

Productnaam	Dusch-WC			Garantie				
Modelnaam	IBE-AB005ER			2 (twee) jaar na aankoop met het aankoopbewijs				
Serienummer								
Dag van aankoop	Dag	Maand	Jaar					
Garantie	Van:	Dag	Maand	Jaar	Tot:	Dag	Maand	Jaar
Adres van de consument								
Telefoonnummer								
Naam van de consument								

· Deze garantie is geldig voor de EU en Zwitserland.

· Deze garantietaal kan niet opnieuw worden uitgegeven, dus bewaar hem op een veilige plek.

## Informatie:

Alle door ons meegeleverde batterijen bevatten weinig schadelijke stoffen!

## Wettelijke kennisgevingsvereiste voor het verwijderen van batterijen:

Batterijen horen niet in het huisafval.

Als consument bent u wettelijk verplicht om gebruikte batterijen in te leveren. U kunt uw oude batterijen inleveren bij een openbaar inleverpunt in uw gemeente of op elke plek waar dergelijke batterijen worden verkocht.

## Aanduidingen:

Deze aanduidingen kunt u vinden op batterijen met schadelijke stoffen:



Pb-Cd-Hg

Pb: de batterij bevat lood

Cd: de batterij bevat cadmium

Hg: de batterij bevat kwik

## Verwijdering van gebruikte elektrische en elektronische apparaten:



Dit symbool op een product of verpakking geeft aan dat het product niet als gewoon huisafval mag worden behandeld, maar dat het op een verzamelpunt voor het recyclen van elektrische en elektronische apparaten moet worden ingeleverd.

Meer informatie vindt u bij uw gemeente, het gemeentelijke afvalbedrijf of de winkel waar u het product hebt aangeschaft.



REIKA

RO



## Manual de instrucțiuni/ Ghid de montaj pentru bideul electric

ART.: 10257674  
10257680 (CH)

„Măsurile importante de protecție/Măsurile preventive generale” sunt informații care îi permit utilizatorului să prevină situațiile cu risc pentru siguranță și a căror aplicare poate evita pagubele. Vă rugăm să parcurgeți cu atenție instrucțiunile de utilizare.

- Acest produs trebuie conectat doar la priză de 220-240 V. Compania noastră nu garantează calitatea produsului în cazul folosirii altor alimentatoare de tensiune sau al alimentării la alte valori de tensiune.
- Cartea de garanție a acestui produs se găsește în prezentul manual. Păstrați-o într-un loc sigur.
- Conținutul și componentele acestui produs pot fi modificate fără o înștiințare prealabilă.



Nu vă așezați pe capacul vasului de toaletă!



Nu vă așezați pe capacul vasului de toaletă și nu-l apăsați!

# Instrucțiuni de siguranță importante

**Materialul următor are importanță pentru utilizarea corespunzătoare a produsului, pentru siguranța utilizatorului și pentru evitarea situațiilor periculoase imprevizibile.**



## Avertizare

- O simplă neatenție poate provoca vătămări corporale grave sau chiar pierderea vieții.

Nu dezamblați, nu demontați, nu reparați, nu modificați dispozitivul și nu lăsați corpuri străine în el.

- S-ar putea produce astfel un incendiu sau v-ați putea electrocuta.
- Produsul poate fi reparat doar de personalul calificat de service.

Nu stropiți cu apă dispozitivul principal sau cablul de alimentare și nu-l folosiți în spații cu umiditate ridicată.

- S-ar putea produce astfel un incendiu sau v-ați putea electrocuta.

Acest produs trebuie legat la pământ înainte de utilizare și va fi alimentat de la o priză cu tensiune de 220 - 240 V.

- Dacă nu se realizează legarea la pământ, se poate produce un incendiu sau vă puteți electrocuta.

Nu atingeți cablul de alimentare cu mâinile ude.

Nu introduceți și nu scoateți din priză cablul de alimentare având mâinile ude deoarece vă puteți electrocuta sau răni.

Alimentați dispozitivul cu curent doar după ce a fost instalat pe toaletă, iar furtunul de apă a fost racordat corespunzător.

- Conectarea poate provoca incendiu sau o defectare a dispozitivului.

Nu conectați mai multe cabluri de alimentare la o priză.

- Acest dispozitiv se alimentează la priză de 220 V~240 V.
- Dispozitivul se poate supraîncălzi sau provoca un incendiu.
- Introduceți cablul de rețea corect în priză.

Pericol de arsuri chiar și la temperaturi scăzute.

- După folosirea încălzirii colacului la temperaturi ridicate, temperatura acestuia trebuie reglată la nivelul „scăzut”, pentru oameni în vârstă, copii și persoane cu pielea sensibilă.

Din motive de siguranță, scoateți ștecărul când curățați produsul sau luați dispozitivul de pe vasul de toaletă.

- Nerespectarea indicației poate provoca electrocutare.

Utilizați apă de uz casnic pentru alimentare.

Dispozitivul nu se racordează la conductă de apă industrială sau de apă uzată.

- Această apă poate provoca infecții de piele, la nivelul tractului urinar sau poate deteriora produsul.

Nu folosiți cabluri deteriorate sau prize care nu sunt montate corespunzător.

- S-ar putea produce astfel un incendiu sau v-ați putea electrocuta.

Instalarea și toate reparațiile trebuie executate de un electrician calificat sau de un tehnician de service

(conform normelor naționale). În caz contrar, garanția nu mai este valabilă.

Trebuie utilizate în exclusivitate piese de schimb originale.

Nu aplicați pe suprafața exterioară a colacului electronic nicio soluție de curățat (agenți pentru produse oxidate, detergenți, soluții de curățat toaleta și orice tip de soluție de scoatere a petelor) în scopul curățării și nu pulverizați odorizante de cameră sau produse parfumate pe colac cu scopul de a elimina mirosurile.

- Produsul se poate decolora și deteriora.
- S-ar putea produce astfel un incendiu sau v-ați putea electrocuta.

Nu apropiați de dispozitiv țigări sau materiale inflamabile.

- V-ați putea electrocuta sau ați putea suferi vătămări corporale.



## Avertizare

- Pentru a evita situațiile în care există risc de arsuri, de electrocutare, de incendiu sau de vătămare.

Nu folosiți produsul dacă are o defecțiune.

- Folosirea unui produs defect poate provoca un incendiu sau electrocutare. Dacă produsul este defect, vă rugăm să contactați Serviciul pentru clienți.

Evitați ca urina să ajungă pe ieșirea uscătorului cu aer cald sau pe duza brațului dușului.

- Ar putea provoca mirosuri neplăcute și ar deteriora produsul.

Deoarece dispozitivul este conceput pentru utilizarea în baie, nu trebuie să-l folosiți în alte scopuri.

- S-ar putea produce astfel un incendiu sau v-ați putea electrocuta.

Nu trântiți colacul și nu închideți cu putere capacul toaletei.

- Produsul s-ar putea deteriora.

Nu lăsați copiii să pună corpuri străine sau mâna la ieșirea uscătorului cu aer cald sau pe duza brațului dușului.

- S-ar putea arde, electrocuta sau ar putea suferi vătămări.

Nu stați în picioare pe capac, pe colac sau pe unitatea principală.

- Produsul poate suferi astfel avarii sau se poate sparge.

Nu trageți cu forță și nu îndoiți furtunul de racord.

- Pot apărea astfel scurgeri sau probleme la alimentarea cu apă.

Nu lăsați produsul în apă.

- Produsul poate suferi astfel avarii sau poate provoca electrocutarea.

Atunci când curățați dispozitivul sau dacă nu-l folosiți o perioadă mai lungă, scoateți ștecărul din priză și goliți produsul de apă.



## Caracteristicile produsului

<b>Golire automată a rezervorului</b>	Pentru a păstra rezervorul fără murdărie, germeni sau mușegai, acesta se va goli automat.
<b>Duză igienică</b>	Datorită brațului din oțel al dușului, produsul este adecvat pentru o utilizare curată și igienică.
<b>Regimul Ecologic</b>	Pentru economisirea de energie, produsul dispune de două regimuri Eco diferite.
<b>Instalarea simplă</b>	Montare și demontare simple ale produsului pe vasul de toaletă.
<b>Curățarea cu oscilații</b>	La funcția Oscilație, duza vibrează automat pe o direcție pentru a extinde aria de curățare.
<b>Senzor pentru utilizator</b>	Senzorul de piele al colacului se activează doar la contactul cu corpul. Acesta împiedică funcționarea eronată și oferă siguranță copiilor.
<b>Duza 3 în 1</b>	Duș pentru șezut, duș pentru femei și spălare intensivă. Fiecare duză este concepută pentru utilizări diferite.
<b>Funcția Spălare intensivă</b>	Acest produs dispune de o spălare intensivă care reglează presiunea apei pentru o atingere deopotrivă delicată și puternică, cu un efect revigorant pentru utilizator.

### Bideul electric reprezintă cea mai autentică formă de igiena corporală modernă - cu apă!

Vă mulțumim că ați optat pentru bideul electric.

Bideul electric este conceput pentru curățarea zonelor intime (spălarea șezutului, spălarea intensivă, precum și spălarea zonei vaginale cu dușul pentru femei) și se utilizează exclusiv în acest scop.

Nu este necesară o curățare prealabilă cu hârtie.

Pentru curățarea intimă, folosiți doar funcțiile duzei dușului. Uscarea se poate cu uscătorul încorporat, cu o bucată de hârtie igienică sau cu un prosop.

În cazul utilizării necorespunzătoare a produsului, se pierde orice drept de garanție și încetează orice răspundere a producătorului.

Bideul electric poate fi folosit oricând ca o toaletă obișnuită deoarece spălarea funcționează independent de acesta. Se declanșează invariabil prin butonul de spălare aflat pe perete sau pe rezervor.

Bideul electric este verificat și autorizat conform normelor europene. Declarația de conformitate poate fi consultată direct la compania distribuitoare autorizată.

## Cuprins

Informații importante cu privire la siguranță	112
Elementele componente ale produsului și pachetul de livrare	116
Funcții	117
Funcționare și operare	118
Montare/Instalare	120
Punerea în funcțiune	125
Demontare	126
Curățare și întreținere	127
Detectarea erorilor și date tehnice	128
Garanția	130

# Componentele produsului

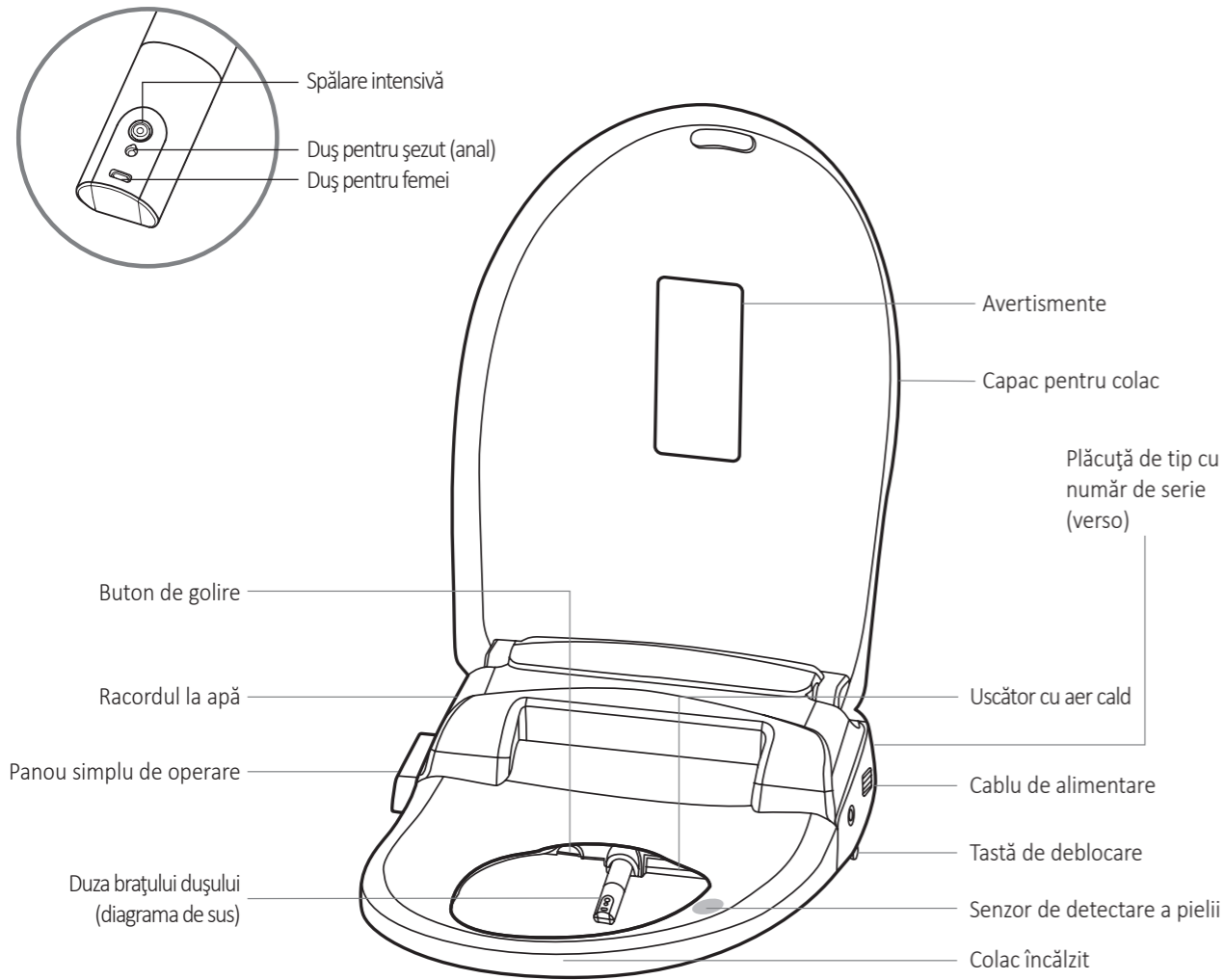

## Piese

### Elemente de tubatură

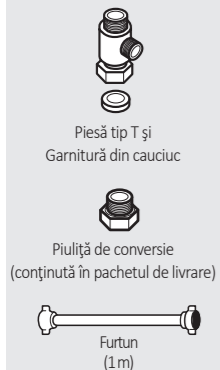

### Materiale pentru asamblarea produsului

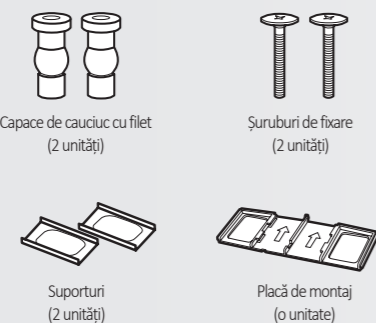

### Elemente componente ale telecomenzii



### Manual de utilizare



# Funcțiuni

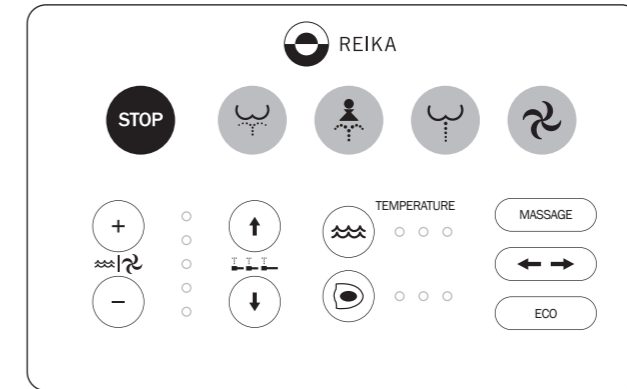

	Stop	Oprește toate funcțiile.		Curățarea	Pentru curățarea în zona anală.
	Duș pentru femei	Pentru curățarea vaginală.		Spălare intensivă	Pentru activarea spălării intensive.
	Uscător	Pentru activarea uscătorului cu aer cald.			
	Presiunea apei/ Temperatura uscătorului	Intensitatea jetului dușului și temperatura uscătorului au 5 trepte de reglare.		Poziția duzelor	Poziția brațului dușului poate fi reglată în 5 trepte.
	Încălzirea colacului	Temperatura colacului poate fi reglată în 4 trepte.		Temperatura apei	Temperatura apei poate fi reglată în 4 trepte.
	Masaj	Prin apăsarea acestui buton se modifică automat presiunea apei în timpul funcției de spălare.		Oscilații	Prin apăsarea acestui buton, duza va vibra automat pe o direcție pentru a obține o extindere a suprafeței spălate.
	Economisirea energiei	Regimul Economic.			

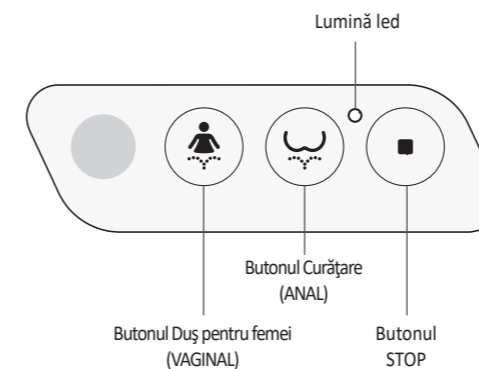

- Dacă telecomanda este pierdută sau distrusă, produsul poate fi acționat apăsând un simplu buton.
- Astfel pot fi utilizate doar funcțiile Duș pentru femei, Curățare și Stop.
- Presiunea apei și poziția brațului dușului vor fi cele de la ultima utilizare.



Vă rugăm să setați temperatura colacului la "LOW" (redușă) dacă dispozitivul este folosit de următoarele categorii de persoane: copii, persoane în vârstă.

Măsuri de precauție speciale vor fi luate în cazul copiilor, al oamenilor în vârstă și al persoanelor care nu pot regla singure temperatura și au pielea sensibilă. În acest caz, utilizați bideul electric doar sub supraveghere.

## • Așezați-vă pe colac.

Așezați-vă pe colac pentru ca senzorul de piele să poată fi activat complet.

- Nu așezați niciun articol de îmbrăcăminte pe colac întrucât poate împiedica activarea colacului.

## • Apăsați (CURĂȚARE), (Duș pentru femei) sau (Spălare intensivă).

Apăsați aceste butoane pentru a acționa curățarea șezutului, curățarea vaginală sau curățarea intensivă.

Funcția selectată poate fi oprită oricând prin apăsarea butonului  (STOP). Se oprește însă și automat după 1 minut.

Totuși puteți reactiva o funcție prin apăsarea repetată a respectivului buton de curățare.

- Persoanele cu afecțiuni anale sau cu hemoroizi trebuie să consulte medicul înainte de folosirea dispozitivului.
- Dacă folosirea funcției de spălare intensivă provoacă dureri, setați presiunea apei la nivelul cel mai scăzut.
- Dacă durerile persistă și după setarea la nivelul cel mai scăzut, cereți sfatul unui medic înainte de a folosi din nou dispozitivul.

## • Apăsați (Uscător).

Ledul se aprinde când uscătorul este pornit.

Funcția selectată poate fi folosită până la 3 minute.

Dacă înainte de folosirea uscătorului folosiți hârtia igienică, uscarea va fi mai rapidă.

## • Apăsați (Stop).

Funcția CURĂȚARE, DUȘ PENTRU FEMEI, SPĂLARE INTENSIVĂ sau USCARE se oprește.

## • Reglarea intensității jetului de duș și a intensității aerului cald

Presiunea apei :  Apăsați butonul  (ridicată) sau  (scăzută). (Presiunea apei se poate regla în trepte de la 1 la 5)

La funcționarea uscătorului : Apăsați butonul   (ridicată),  (scăzută). (uscătorul se poate regla în trepte de la 1 la 5)

Ultima poziție utilizată este memorată automat.





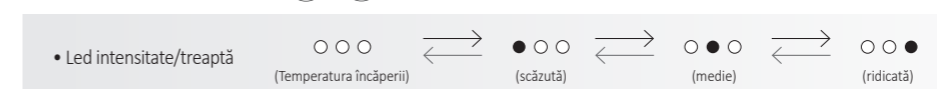

## • Reglarea temperaturii apei și încălzirii colacului

Dacă apăsați aceste butoane ,  se schimbă culoarea ledului. Reglați la temperatura dorită.



\* Dacă temperatura alimentării cu apă se situează la sub 10 °C, este posibil ca temperatura apei să nu fie atât de ridicată precum s-a prevăzut. Ultima temperatură folosită este memorată automat.

## • Reglarea poziției brațului dușului

Setați poziția brațului dușului prin apăsarea butoanelor  Front (în față)  sau Back (în spate)  .

Ultima poziție utilizată este memorată automat.



## • Regimul Oscilații

După ce ați activat una dintre funcțiile de curățare, apăsați butonul  Regimul Masaj și regimul Oscilații pot fi folosite simultan.



### Reglarea automată a funcției Oscilații



Puteți regla această funcție astfel încât oscilațiile să pornească automat, dacă cineva este așezat pe colac și funcționează dușul pentru șezut sau dușul pentru femei.

Pasul 1 : Nu vă așezați pe colac.

Pasul 2 : Apăsați butonul  timp de 3 secunde sau până auziți un singur bip.

Pasul 3 : Așezați-vă pe colac și continuați spălarea anală sau vaginală.

Indicație : Prin setarea automată, puteți ajusta poziția duzei apăsând butoanele  .

Front (în față)  sau Back (în spate) .

### Finalizarea funcției automate Oscilații

Pasul 1 : Nu vă așezați pe colac.

Pasul 2 : Apăsați butonul  timp de 3 secunde sau până auziți un dublu bip.

## • Regimul Masaj

După ce ați activat una dintre funcțiile de curățare, apăsați butonul  pentru activarea regimului Masaj.

Puteți modifica presiunea apei apăsând butonul  High (ridicată)  sau Low (scăzută) .

Apăsați din nou butonul , pentru finalizarea regimului Masaj.

Regimul Masaj și regimul Oscilații pot fi folosite simultan.



### Reglarea automată a funcției Masaj



Puteți regla această funcție astfel încât impulsurile să se declanșeze automat când cineva se așază pe colac, iar Curățarea sau Dușul pentru femei este activat.

Pasul 1 : Nu vă așezați pe colac.

Pasul 2 : Apăsați butonul  button for timp de 3 secunde sau până ce auziți un singur bip.

Pasul 3 : Așezați-vă pe colac și continuați curățarea sau folosirea dușului pentru femei.

Indicație : Prin setarea automată, puteți ajusta presiunea impulsurilor jetului de apă tot cu funcțiile  High (ridicată) .

High (ridicată)  sau Low (scăzută) .

### Reglarea automată a funcției Masaj

Pasul 1 : Nu vă așezați pe colac.

Pasul 2 : Apăsați butonul  timp de 3 secunde sau până auziți un dublu bip.

## • Regimul Economic (Regim Eco 1)

Apăsați butonul , pentru selectarea regimului Economic ON/OFF (PORNIT/OPRIT)

(Led cu butonul simplu : ON- verde, OFF- roșu).

Regimul Economic se oprește la așezarea pe bideul electric. După 10 minute de utilizare, regimul Economic este repornit.

În regimul Economic, temperatura apei calde și temperatura colacului sunt reduse la 29 °C.

### Apăsați o dată butonul pentru a selecta „ECONOMY 1”.

Regimul Eco 1 este activat, dacă produsul nu este folosit.

### Apăsați încă o dată butonul pentru a selecta „ECONOMY 2”.

Regimul Eco 2 — În acest regim, bideul electric învață și memorează comportamentul utilizatorului/-ilor. Acest proces presupune câteva zile.

Entsprechend dem „gelernten" Nutzungsverhalten hebt das Dusch-WC die Wassertemperatur automatisch auf ein normales Niveau an und senkt die Wassertemperatur auf 29 °C, wenn es nicht benutzt wird.



### Apăsați de trei ori butonul pentru a opri „ECONOMY”.

Regimul Eco este oprit.

## • Senzorul de piele

Utilizatorul poate opri senzorul de piele al produsului.

### Dezactivarea senzorului de piele

Apăsați butonul  +  mai mult de 3 secunde, în timp ce nu sunteți așezat pe colac.

Dacă senzorul este activat, auziți un singur bip ; dacă senzorul este dezactivat, auziți un dublu bip.

## • Golirea automată a rezervorului

Dacă produsul nu este utilizat timp de 72 de ore, rezervorul de apă va fi golit automat, pentru a împiedica o contaminare a acestuia cu germeni și mușcagii.

(Această funcție nu poate opera dacă senzorul de piele este dezactivat.)

## • Regim Ionizator

Ionizatorul este activat automat pentru reducerea mirosurilor în timpul folosirii produsului. Ionizatorul se oprește după ce a funcționat 1 minut.

În timpul funcționării ionizatorului, utilizatorul poate percepe prezența anionică. Nu este însă vorba despre o defecțiune în funcționarea produsului.

## • Curățarea automată a brațului dușului

Înainte și după utilizarea funcției Duș pentru femei/Curățare/Spălare intensivă, duza este curățată automat.

## • Instalarea și utilizarea telecomenzii

- Alegeți o poziție adecvată în apropierea toaletei pentru montarea telecomenzii.

- Asigurați-vă că apa nu ajunge în locul ales

și că suprafața pe care se fixează suportul este curată și uscată.

- Îndepărtați folia de pe banda dublu adezivă care se găsește pe partea posterioară a suportului de telecomandă și apăsați suportul pe suprafața aleasă.

- Introduceți cele două (2) baterii (1,5 V AA) în telecomandă și asigurați-vă că polii bateriilor corespund celor indicați pe telecomandă.

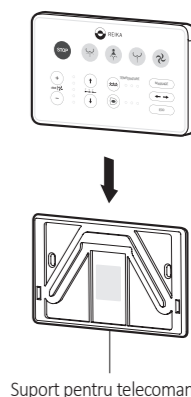

# Montarea/Instalarea



## Avertizare înainte instalării

- Acest produs necesită o tensiune de 220- 240 V.
- Nu introduceți cablul de alimentare în priză înainte de montare.
- Vă rugăm să vă adresați unui electrician autorizat, în cazul în care sunt necesare lucrări electrice sau dacă nu este disponibilă nicio priză cu împământare, caz în care trebuie efectuată legarea la pământ pentru a se evita scurtcircuitul sau electrocutarea.
- Priza trebuie să fie împământată pentru evitarea scurgerilor de curent sau a electrocutării.

## • Verificați ventilul de alimentare cu apă

Așa cum se vede și în ilustrațiile următoare, produsul poate fi fixat doar cu un ventil în T.

Pentru ventile speciale de apă și supape de ventilare adresați-vă unei companii specializate în instalații sanitare. .

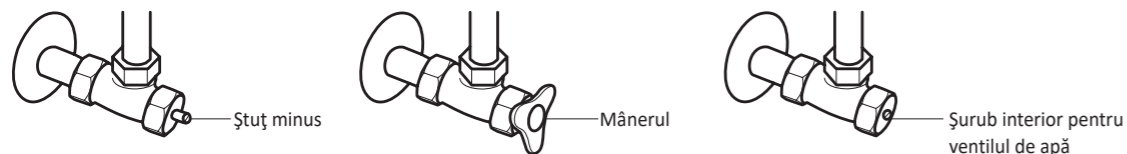

## • Succesiunea montării

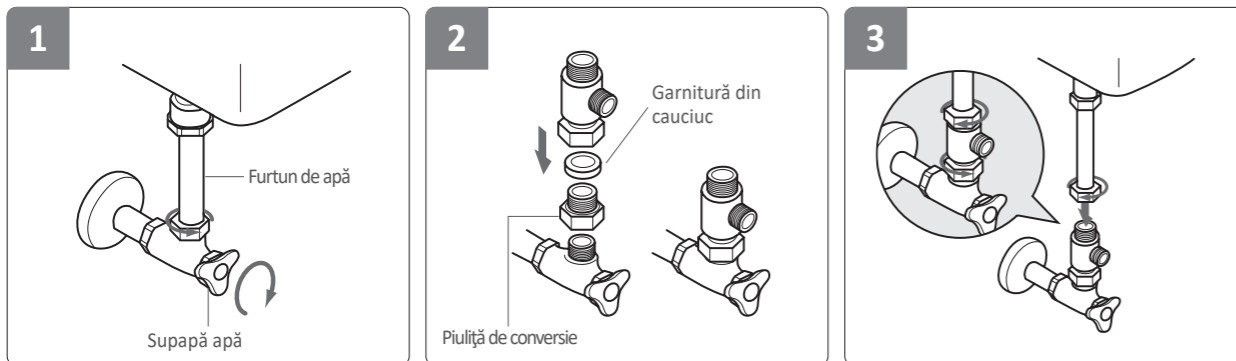

1 Închideți alimentarea cu apă, rotind la dreapta și îndepărtați furtunul de apă.

2 Așezați garnitura de cauciuc și montați ventilul în T.

3 Racordați furtunul de apă (conducta) la ventilul în T.

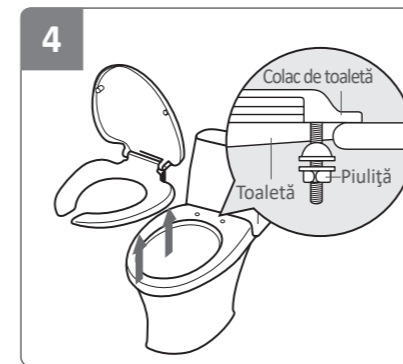

4 Slăbiți piulița pe ambele părți ale colacului de toaletă pentru a scoate colacul și capacul.

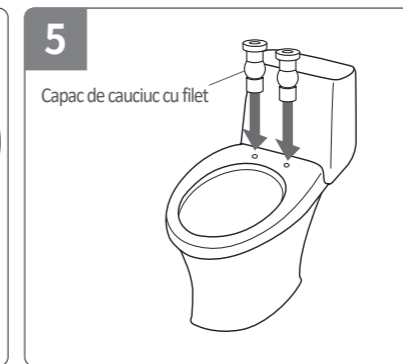

5 Introduceți câte un capac cu filet în orificiile toaletei.

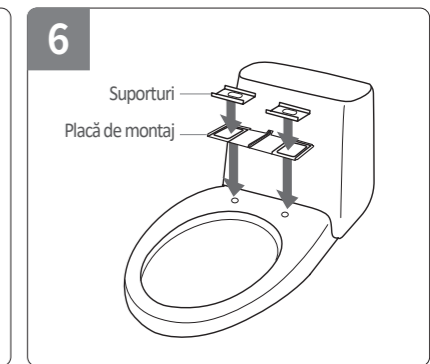

6 Puneți pe toaletă placa de montaj și suporturile conform indicațiilor din imagine.

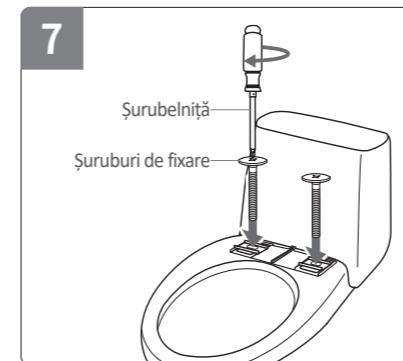

7 Introduceți prin intermediul suporturilor șuruburile de fixare în capacele de cauciuc cu filet și strângeți șuruburile cu o șurubelniță.

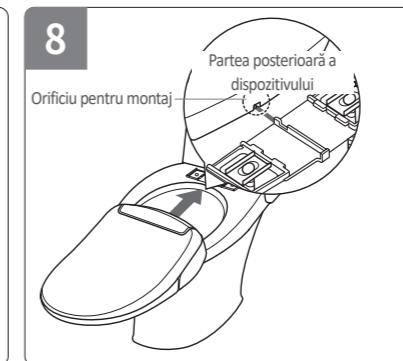

8 Când placa de montaj a fost fixată de toaletă, glisați dispozitivul din orificiul de montaj pe placa de montaj până se aude un „clic” și dispozitivul se fixează

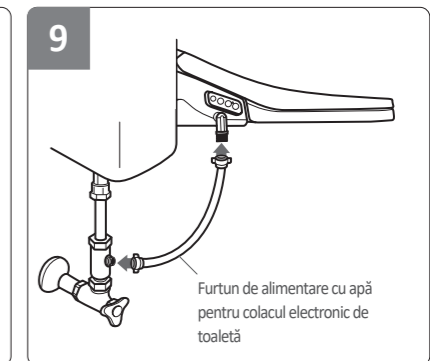

9 Racordați la dispozitiv furtunul flexibil pe partea ventilului în T. Rotiți ventilul de apă la stânga, pentru a deschide fluxul de apă.

\* Clienții trebuie să folosească noul set de racord, furnizat împreună cu produsul. Seturile deja uzate nu mai trebuie folosite.

## Instalarea

### • Variante racord de apă :

#### Rezervor încastrat cu tub de ghidaj.

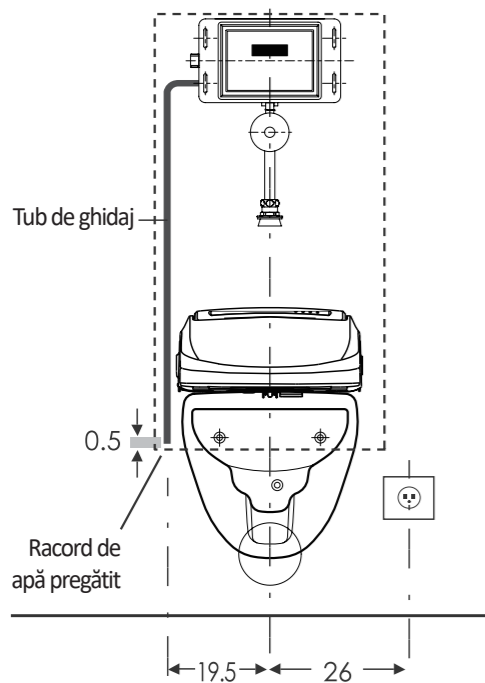

#### Rezervor încastrat fără tub de ghidaj.

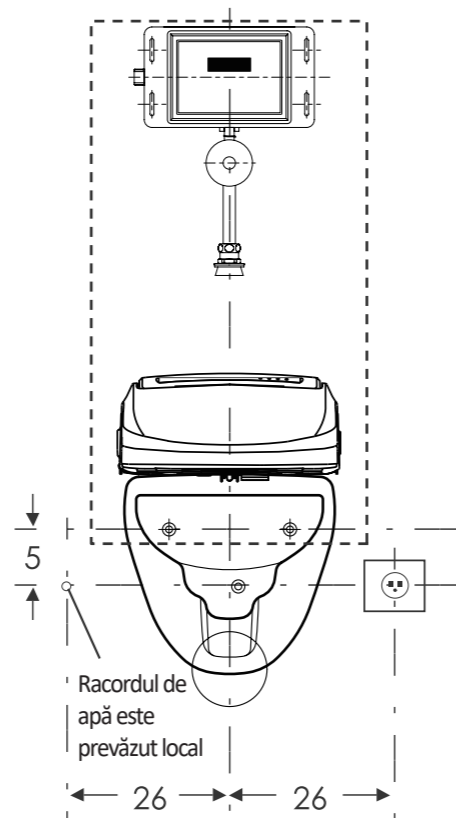

### • Situația : Rezervor în fața peretelui

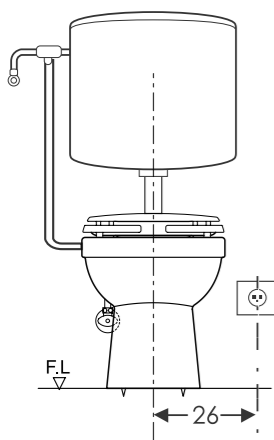

În pachetul de livrare este un set de racord pentru situația în care racordul de apă este pe partea stângă.

Dacă la instalare bideul electric se racordează la o supapă de spălare, este posibil racordul cu piesă în T și cu piese de reducere, în funcție de secțiunea transversală dată a tubulaturii. Opțional: Recomandăm instalarea unui rezervor aparent foarte plat! Adaptor: orice producător de rezervoare livrează la cerere setul de racord corespunzător, adecvat condițiilor locale!

## Punerea în funcțiune

1. Rotiți ventilul de apă în sens opus acelor de ceas pentru a-l deschide și verificați dacă în zonele racordate 1 ~ 5 există scurgeri.

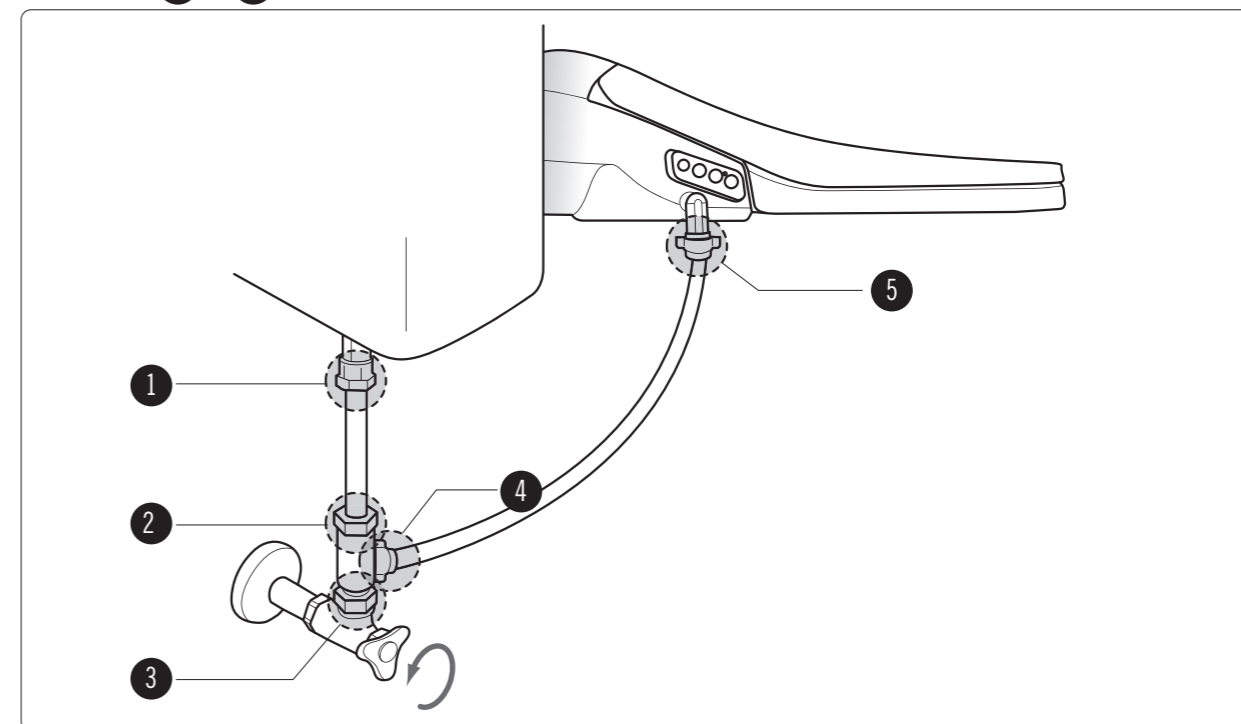

2. Conectați ștecărul de rețea la o priză de 220 - 240 V.

Dacă ștecărul este conectat, ledul ON/OFF de la panoul simplu de operare luminează intermitent însoțit de un bip. Produsul este gata de exploatare.

3. Apăsați butonul ,  sau .

Alimentarea cu apă începe printr-un triplu bip.

Când rezervorul este plin, se va auzi un bip-bip, ceea ce indică încheierea pregătirii.

4. Verificarea funcționalității

Pentru a verifica funcționarea corespunzătoare a funcțiilor, trebuie activat senzorul de piele.

Senzorul de piele este activat prin apăsarea suprafeței senzorului.

Aveți în vedere că va începe să curgă apă.



## Separarea unității de vasul de toaletă (demontarea)

Procedați în felul următor dacă vreți să desfaceți produsul de la toaletă, pentru a-l curăța sau pentru a-l monta în alt loc.

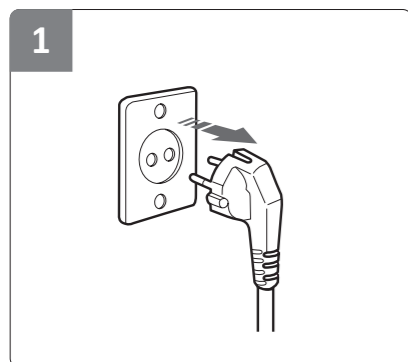

Scoateți ștecherul din priză.

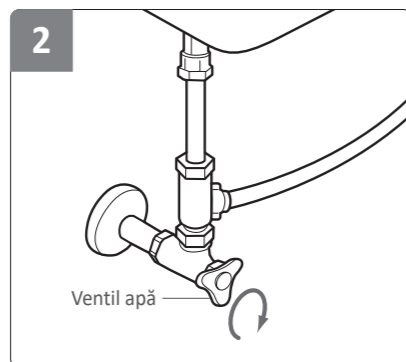

Închideți ventilul de apă și desprindeți furtunul de apă racordat.



Goliți complet rezervorul de apă prin apăsarea butonului de golire situat pe partea stângă a duzei.

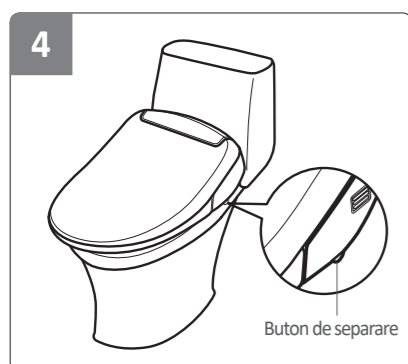

Apăsați butonul de deconectare de pe partea laterală a bideului electric și trageți ușor dispozitivul în față.

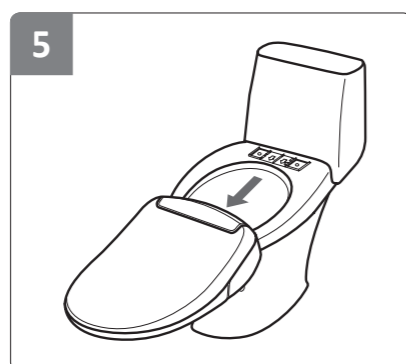

Desprindeți bideul electric de placa de montaj. (Desprindeți placa de montaj dacă doriți să montați acest produs la un alt vas de toaletă.)

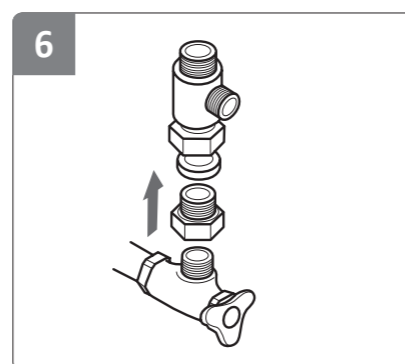

Desprindeți furtunul de apă (toaleta și bideul electric) și ventilul în T.

## Curățare și întreținere

### • Curățarea duzei

Apăsați butonul  timp de 3 secunde pe panoul simplu lateral de operare în timp ce nu sunteți așezat pe vasul de toaletă. Duza brațului dușului iese și se oprește pentru 2 minute.

(Demontare) Rotiți duza de la brațul dușului în sens invers acelor de ceasornic și trageți în față.

(Curățare) Folosiți o periuță de dinți curată și curățați duza sub jet de apă.

(Montare) Montați duza curățată înapoi la brațul dușului și rotiți-o ferm la loc, în sensul acelor de ceasornic.

Apăsați butonul  pentru a readuce duza brațului dușului în poziția ei de bază.

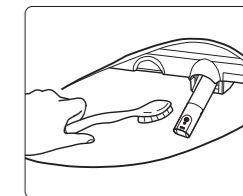

Demontarea duzei (în sens opus acelor de ceasornic)

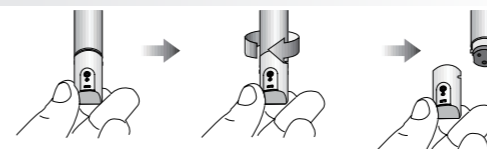

Montarea duzei (în sensul acelor de ceasornic)

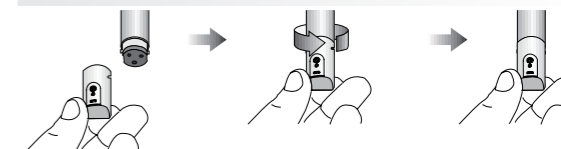

### • Curățarea filtrului de apă

1. Rotiți ventilul de apă în sensul acelor de ceasornic pentru a-l închide.
2. Deșurubați conexiunea furtunului de la bideul electric.
3. Curățați filtrul cu o perie mică sau cu apă.
4. Strângeți ferm la loc adaptorul furtunului și furtunul de apă.
5. Deschideți din nou ventilul de apă.

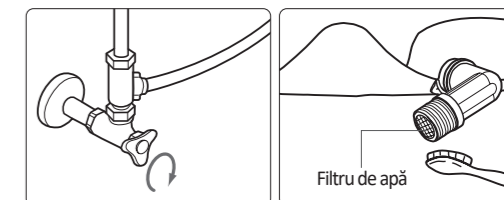

### • Curățarea dispozitivului

Pentru curățarea dispozitivului, nu folosiți solvenți, benzeni sau soluții de curățare pe bază de clor, ci soluții de curățare speciale pentru exteriorul bideului electric.

Prin acțiunea substanțelor chimice sau a unui burete abraziv, exteriorul bideului electric se poate deteriora sau decolora.

Nu pulverizați apă, direct sau cu un furtun de duș, pe corpul produsului.

Ați putea provoca un incendiu sau ați putea deteriora produsul.

În timp ce curățați, scoateți ștecărul din priză și aveți în vedere ca apa să nu ajungă pe ștecăr.

După curățare, folosiți o lavetă moale pentru a înlătura umezeala.

### • Folosirea bideului electric pe timp de iarnă

1. Introduceți ștecărul în priză și verificați dacă funcționează alimentarea electrică.  
Reglați temperatura apei cel puțin la nivelul Low pentru a împiedica înghețarea.
2. În cazul unei absențe mai îndelungate, goliți rezervorul de apă și scoateți ștecărul, pentru a împiedica înghețarea.
3. La temperaturi joase, pentru a împiedica înghețarea, nu lăsați produsul în aer liber sau nu-l lăsați pentru mult timp.
4. Porniți încălzirea în timpul reglării temperaturii apei calde (temperatura camerei) dacă temperatura apei din rezervor este sub 3 °C pentru a preveni înghețarea.

## Remediere probleme

- ※ O montare greșită sau o utilizare greșită poate provoca probleme în funcționarea produsului.
- ※ Este posibil să fie necesar să achitați o taxă sau costurile reparației, în cazul în care contactați partenerul de service în scopul remedierii problemelor.

Problemă	Măsuri
Dacă nu iese apă	<ul style="list-style-type: none"> <li>• Verificați dacă alimentarea cu apă este fisurată.</li> <li>• Verificați dacă ventilul de apă este închis sau dacă filtrul de apă este înfundat.</li> </ul>
Dacă produsul nu funcționează	<ul style="list-style-type: none"> <li>• Verificați dacă ștecărul este conectat și introdus în priză.</li> <li>• Bideul electric nu funcționează în cazul în care comutatorul cu senzor indică faptul că nicio persoană nu se găsește pe el.</li> </ul>
Dacă apa picură	<ul style="list-style-type: none"> <li>• Verificați racordarea tubulaturii. Dacă se detectează o scurgere în corpul principal al produsului, adresați-vă service-urilor partenere WIDMANN sau KARAKAS (vezi mai jos)</li> </ul>
Presiune scăzută a apei	<ul style="list-style-type: none"> <li>• Verificați dacă presiunea reglată a apei este prea scăzută.</li> <li>• Verificați dacă furtunul sau tubulatura este răsucită sau dacă se găsește vreun corp străin în filtrul de apă.</li> </ul>
Temperatura apei sau temperatura colacului nu este suficient de ridicată	<ul style="list-style-type: none"> <li>• Verificați dacă temperatura apei și temperatura colacului sunt reglate la nivelul 1. (Dacă temperatura apei este mai mică de 10 °C, poate fi mai mică decât (Dacă temperatura apei este mai mică de 10 °C, poate fi mai mică decât (Dacă temperatura apei este mai mică de 10 °C, poate fi mai mică decât (Dacă temperatura apei este mai mică de 10 °C, poate fi mai mică decât temperatura reglată)</li> </ul>
Dacă se blochează duza	<ul style="list-style-type: none"> <li>• Așezați-vă pe colac pentru ca senzorul să vă detecteze și astfel să se activeze.</li> <li>• În cazul în care un copil folosește produsul, setați senzorul în regimul Liber (pag. 120).</li> </ul>
Dacă apa este rece sau nu este suficient de caldă	<ul style="list-style-type: none"> <li>• Reglați temperatura la unul dintre nivelurile 3- 5. (Dacă temperatura apei este mai mică de 10 °C, poate fi mai mică decât (Dacă temperatura apei este mai mică de 10 °C, poate fi mai mică decât (Dacă temperatura apei este mai mică de 10 °C, poate fi mai mică decât (Dacă temperatura apei este mai mică de 10 °C, poate fi mai mică decât temperatura reglată)</li> </ul>
Dacă produsul este instabil	<ul style="list-style-type: none"> <li>• Strângeți ferm șurubul de fixare.</li> </ul>
Dacă funcția de uscarea cu aer cald nu se activează	<ul style="list-style-type: none"> <li>• Așezați-vă pe colac pentru ca senzorul să vă detecteze și astfel să se activeze.</li> </ul>
Dacă în timpul activării funcției de uscarea cu aer cald apar mirosuri	<ul style="list-style-type: none"> <li>• La prima utilizare, încălzirea poate provoca apariția unor ușoare mirosuri. După prima sau a doua utilizare, mirosul dispare.</li> </ul>

※ Defecțiunile și deteriorările care apar ca urmare a utilizării apei cu calcar nu sunt acoperite de garanție.

## Date tehnice

- ※ Presiunea corectă a apei este de 0,1 - 0,69 MPa (1,0 - 7,0 bari)
- ※ Funcționarea și designul produsului pot fi modificate fără notificare prealabilă

Model	IBE-AB005ER	
Putere maximă	c.a. 220- 240V / 50- 60Hz / 1100- 1300W	
Alimentarea cu apă	Racordul la apă	Racordul direct la conducta de apă
	Domeniul de presiuni ale apei	0,04- 0,74MPa (0,4- 7,5kgf/cm <sup>2</sup> )
Curățare apă caldă	Curățare (duș pentru șezut)	Max. 800cc ± 150cc / min.
	Duș pentru femei	Max. 800cc ± 150cc / min.
	Spălare intensivă	Max. 800cc ± 150cc / min.
	Presiune reglabilă a apei	Niveluri de la 1 la 5
	Temperatură reglabilă a apei	Regim Eco (temperatura camerei), Low, Medium, High (scăzut, mediu, ridicat)
	Capacitate de încălzire	1100W
Colac de toaletă încălzit	Dispozitive de siguranță	Protecție împotriva supraîncălzirii, întrerupător termoelectric, senzor de nivel
	Reglarea temperaturii	Regim Eco (temperatura camerei), Low, Medium, High (scăzut, mediu, ridicat)
	Capacitate de încălzire	55W
Uscător cu aer cald	Dispozitive de siguranță	Protecție la supraîncălzire
	Reglarea temperaturii	Regim Eco (temperatura camerei), Low, Medium, High (scăzut, mediu, ridicat)
	Capacitate de încălzire	250W
Uscător cu aer cald	Dispozitive de siguranță	Siguranța protecției la supraîncălzire, bimetalică fixată
Uscător cu aer cald		○
Ionizator		○
Temperatura de alimentare a apei		5 °C ~ 35 °C (37.4 °F ~ 95 °F)(temperatură recomandată: 10 °C ~ 35 °C)
Temperatura mediului de funcționare.		5 °C ~ 35 °C (37.4 °F ~ 95 °F)(temperatură recomandată: 10 °C ~ 35 °C)
Dimensiuni produs		lățime: 392 mm / partea frontală și partea posterioară: 493 mm / înălțime: 154 mm
Greutate produs		4,4 kg (ambalat: 6,2 kg)

## Prestația de garanție

Garanția poate fi solicitată prin intermediul distribuitorului de specialitate. Partenerul nostru autorizat de service se află la dispoziția acestuia pentru astfel de situații. Evident că, în calitate de consumator final, vă puteți adresa cu întrebări sau pentru reparații direct partenerului nostru de service.

### Pentru Europa :

WIDMANN GmbH  
Marie-Curie-Str. 15  
D-78224 Singen  
Germania  
Telefon Service: +49-7731-830 888 (la tarif normal)

### Pentru Elveția :

Karakas Sanitär  
Stegstrasse 17  
CH- 8820 Wädenswil  
Elveția  
Telefon de service: +41 79 348 31 93

Denumire produs	Bideul electric	Prestația de garanție
Numele modelului	IBE-AB005ER	2 (doi) ani de la achiziție împreună cu bonul de casă
SER.- Nr.		
Ziua achiziției	zi      lună      an	
Prestația de garanție	De la :      zi      lună      an	Până la :      zi      lună      an
Adresa consumatorului		
Număr de telefon		
Numele consumatorului		

· Această garanție este valabilă în UE și în Elveția.

· Această carte de garanție nu poate fi retipărită, deci păstrați-o într-un loc sigur.

## Informații :

Toate bateriile pe care le furnizăm au conținut redus de substanțe nocive!

## Obligații legale de informare referitoare la casarea bateriilor :

Bateriile nu fac parte din categoria deșeurilor menajere.

Prin lege, toți consumatorii sunt obligați să returneze bateriile consumate. Puteți preda bateriile uzate centrelor publice de colectare a bateriilor din localitatea dvs. sau în orice alt loc unde sunt vândute baterii de acest tip.

## Indicație :

Găsiți aceste simboluri pe bateriile cu conținut de substanțe periculoase :



Pb- Cd- Hg

Pb = bateria conține plumb

Cd = bateria conține cadmiu

Hg = bateria conține mercur

## Casarea dispozitivelor electrice și electronice ieșite din uz :



Simbolul de pe produs sau de pe ambalaj indică faptul că produsul nu trebuie tratat ca un deșeu menajer obișnuit și că trebuie predat unui centru de reciclare care preia dispozitive electrice și electronice. Pentru mai multe informații, contactați autoritățile locale, centrele locale de colectare a deșeurilor sau magazinul de la care ați achiziționat produsul.



REIKA

CZ



## Návod k používání/ Návod k montáži WC prkénka s bidetem

ART.: 10257674  
10257680 (CH)

**„Důležitá ochranná opatření/Všeobecná preventivní opatření“** představují informace, sloužící k ochraně uživatele a prevenci před zraněním a vznikem věcných škod. Prosím, přečtěte si pečlivě Návod k používání.

- Tento produkt se smí připojit pouze do elektrické zásuvky s napětím 220- 240 V. Naše výrobní společnost neručí za kvalitu produktu v případě zapojení do jiných síťových zdrojů a do elektrické sítě s jiným napětím.
- Záruční karta k produktu je obsahem této příručky. Prosím, uchovávejte příručku na bezpečném místě.
- Obsah této příručky a komponenty tohoto produktu se mohou stát předmětem úprav a změn bez předchozího upozornění.



Nesedejte si na poklop WC!



Nestoupejte a netlačte na poklop WC!

# Důležitá bezpečnostní upozornění

Následující obsah manuálu je důležitý za účelem zajištění účelového používání, bezpečnosti uživatele a prevence před neočekávaným nebezpečím zranění či vzniku věcných škod.



## Varování

- Nedodržení tohoto pokynu může způsobit smrtelná nebo těžká zranění s trvalými následky.

Přístroj se nesmí stát předmětem demontáže, oprav a konstrukční přestavby, dovnitř přístroje se nesmí dostat žádná cizí tělesa.

- V důsledku toho může dojít k požáru nebo zranění elektrickým proudem.
- Opravy na tomto produktu smí vykonávat výhradně kvalifikovaný servisní personál.

Na hlavní přístroj a síťový kabel nesmí stříkat žádná voda a hlavní přístroj se síťovým kabelem se nesmí používat v prostorách s vysokou vlhkostí vzduchu.

- V důsledku toho může dojít k požáru nebo zranění elektrickým proudem.

Před používáním je nutné produkt připojit k odpovídajícímu ukostření a připojit do elektrické zásuvky s napětím 220 V ~ 240 V.

- Pokud se neprovede řádné ukostření produktu, může dojít k požáru nebo zranění elektrickým proudem.

Síťového kabelu se nedotýkejte mokrou rukou.

- Síťový kabel se nesmí připojovat nebo odpojovat mokrou rukou, protože by mohlo dojít k zranění elektrickým proudem nebo ostatním zraněním.

Přístroj připojte do zdroje elektrického proudu teprve po dokončení kompletní instalace na záchodovou mísu a po řádném připojení vodovodní hadice.

- Připojení může způsobit požár nebo výpadek přístroje.

Do jedné zásuvky se nesmí připojovat několik síťových kabelů najednou.

- Přístroj je určený k připojení do elektrické zásuvky s napětím 220 V~240 V.
- Může dojít k přehřátí nebo k nebezpečí požáru.
- Síťový kabel zasuněte řádně do elektrické zásuvky.

Varujeme před popáleninami také při nízkých teplotách.

- Po použití vytápění záchodového prkénka s vyšší teplotou by se měla teplota přizpůsobit starším lidem, dětem a osobám s citlivou pokožkou nastavením na provozní teplotu „nízká“.

Před čištěním produktu nebo demontáží přístroje ze záchodové mísy odpojte z bezpečnostních důvodů produkt z elektrické zásuvky.

- Nedodržení tohoto upozornění může způsobit zranění elektrickým proudem.

Používejte vodovodní přípojku veřejné sítě pitné vody.

Přístroj nepřipojujte ke zdrojům užitkové nebo odpadní vody.

- Nedodržení tohoto pokynu může způsobit infekce kožní tkáně a močových cest, jakož i poškození produktu.

Nepoužívejte poškozený síťový kabel nebo neutaženou elektrickou zásuvku.

- V důsledku toho může dojít k požáru nebo zranění elektrickým proudem.

Montáž a opravy smí vykonávat pouze elektrikář nebo servisní technik s odpovídající kvalifikací (v souladu s platnými předpisy daného státu). V ostatních případech zaniká uplatnění veškerých záručních nároků. K montáži a opravě se smí používat pouze originální náhradní díly.

K čištění vnější strany elektronického záchodového prkénka se nesmí používat žádné čisticí prostředky (oxidační produkty, čisticí prostředky, prostředky k čištění záchodů a všechny druhy prostředků k odstraňování skvrn), na elektronické záchodové prkénko se nesmí stříkat žádné osvěžovače vzduchu a ostatní aromatické prostředky, určené k odstranění zápachu.

- Hrozí zbarvení nebo poškození produktu.
- V důsledku toho může dojít k požáru nebo zranění elektrickým proudem.

Neodkládejte cigarety a vznětlivé substance na přístroji.

- Hrozí nebezpečí úrazu elektrického proudu nebo jiných zranění.



## Varování

- Za účelem prevence před popáleninami, zraněním elektrickým proudem, požárem nebo ostatními zraněními.

Nepoužívejte poškozený produkt.

- Používání poškozeného produktu představuje hrozící nebezpečí požáru nebo zranění elektrickým proudem. V případě zjištění poškození produktu se obraťte na zákaznickou službu.

Výstup teplého vzduchu fénu nebo oplachovací trysky se nesmí dostat do kontaktu s močí.

- To může způsobit výskyt zápachu a poškození produktu.

Přístroj je určený k nasazení v koupelnách a záchodových prostorách, neměl by se používat k jiným účelům.

- V důsledku toho může dojít k požáru nebo zranění elektrickým proudem.

Se záchodovým prkénkem a poklopem netřískajte a nezavírejte je silou.

- Hrozí poškození produktu.

Zamezte tomu, aby děti zastrkávaly cizí tělesa nebo své ruce do výstupu fénu s teplým vzduchem nebo do oplachovací trysky.

- Hrozí nebezpečí popálení, úrazu elektrickým proudem nebo ostatních zranění.

Na poklop nebo záchodové prkénko či hlavní jednotku si nestoupejte.

- Hrozí nebezpečí poškození nebo prasknutí přístroje.

Za přípojnou hadici silně netahejte a neohýbejte ji.

- Hrozí nebezpečí prosakování a úniku vody nebo vznik problémů s napájením vodou.

Produkt neodkládejte do vody.

- Hrozí poškození produktu nebo zranění elektrickým proudem.

Pokud se chystáte přístroj čistit nebo nepoužívat po delší dobu, odpojte zástrčku z elektrické zásuvky a z produktu vypusťte vodu.

## Vlastnosti produktu

<b>Automatické vyprazdňování nádržky</b>	Za účelem prevence před vznikem usazenin nečistot, infekčních patogenů a plísní, se nádržka na vodu vyprazdňuje automaticky.
<b>Hygienická tryska</b>	Rameno s oplachovací tryskou z ušlechtilé oceli je vhodné k hygienickému nasazení se zachováním požadovaného stupně čistoty.
<b>Režim Eco</b>	Za účelem úspory energie lze produkt přepínat mezi dvěma různými režimy Eco.
<b>Snadná instalace</b>	Snadná montáž a demontáž produktu na záchodovou mísu.
<b>Oscilační čištění</b>	Během oscilačního čištění se tryska pohybuje automaticky sem a tam za účelem rozšíření rozmezí čištění.
<b>Senzor sedícího uživatele</b>	Hlavní senzor v záchodovém prkénku se aktivuje jen při kontaktu s lidským tělem. Slouží jako prevence před chybnou aktivací funkcí přístroje a pro bezpečnost dětí.
<b>Tryska 3 - v - 1</b>	Oplach hýždí, vaginální oplach a intenzivní oplach. Každá z trysek je koncipována pro různá použití.
<b>Funkce intenzivního oplachu</b>	V produktu je integrována funkce intenzivního oplachu, regulující tlak vody na takový stupeň jemnosti, že jej uživatel považuje za osvěžující.

### WC prkénko s bidetem představuje ryzí a moderní formu tělesné hygieny tekoucí vodou!

Děkujeme Vám za Vaše rozhodnutí si pořídit WC prkénko s bidetem od výrobce .

Integrovaný bidet slouží k oplachování intimních partií (jemný a intenzivní oplach hýždí, análních, jakož i vaginálních partií) a je výhradně určený k používání za tímto účelem.

Přípravné očištění toaletním papírem není nutné.

K oplachování intimních partií používejte výhradně funkce oplachovací trysky. K osušení omytých partií lze použít integrovaný fén, toaletní papír nebo ručník.

V případě neúčelového používání produktu zanikají veškeré záruční nároky uživatele a ručení výrobce.

WC prkénko s bidetem lze používat jako běžné záchodové prkénko. Splachování je funkční nezávisle na provozu bidetu WC prkénka. Splachování se spouští příslušným tlačítkem na stěně nebo na splachovací nádržce.

WC prkénko s bidetem výrobce je certifikováno dle zavedených a platných evropských norem. Prohlášení výrobce je k dispozici u příslušné distribuční společnosti.

## Obsah

Důležitá bezpečnostní upozornění .....	134
Součásti produktu a obsah dodávky .....	138
Funkce .....	139
Provoz a ovládání .....	140
Montáž/instalace .....	144
Uvedení do provozu .....	147
Demontáž .....	148
Čištění a údržba .....	149
Příčiny poruch a technické údaje .....	150
Záruční podmínky .....	152



# Součásti produktu

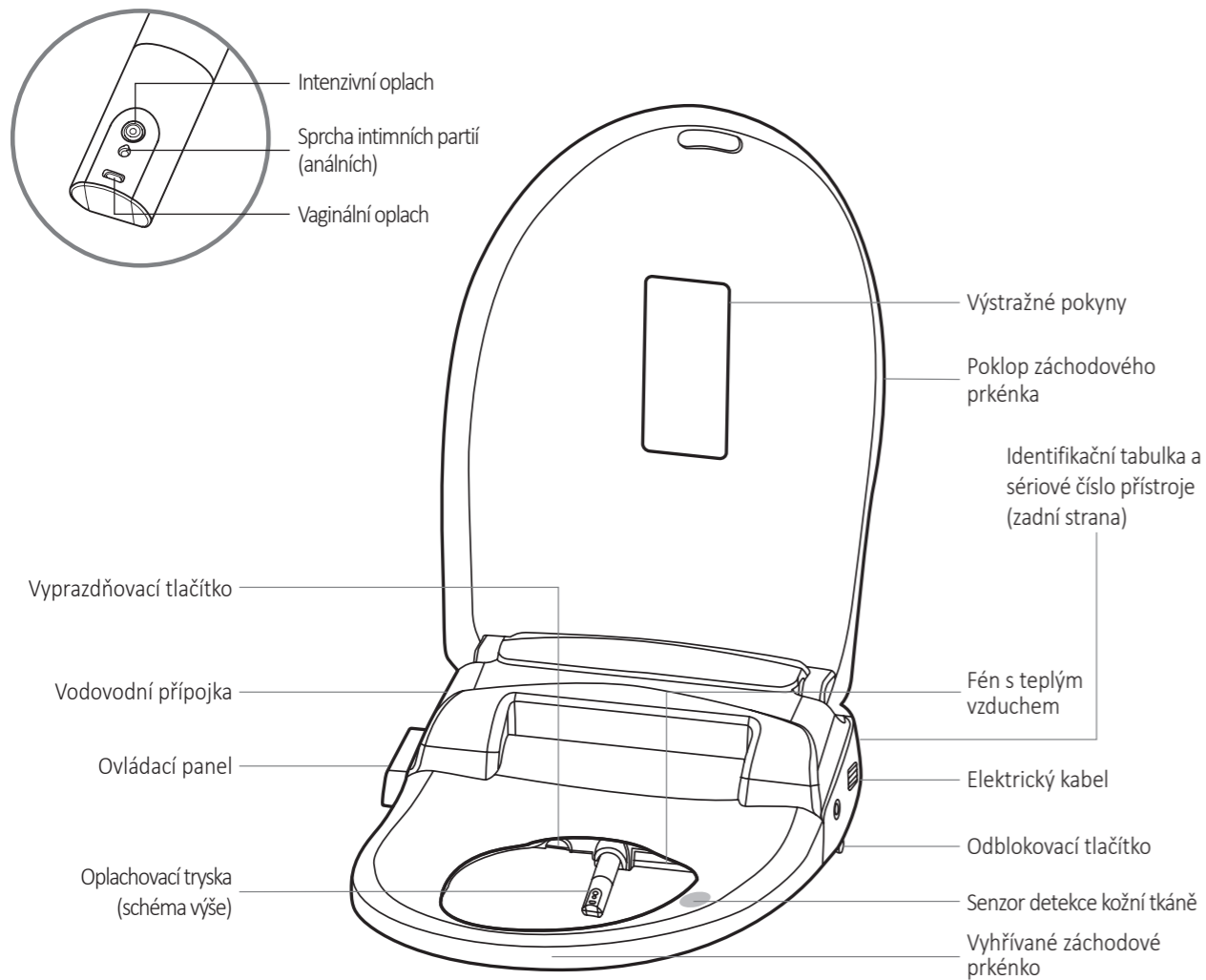

# Díly

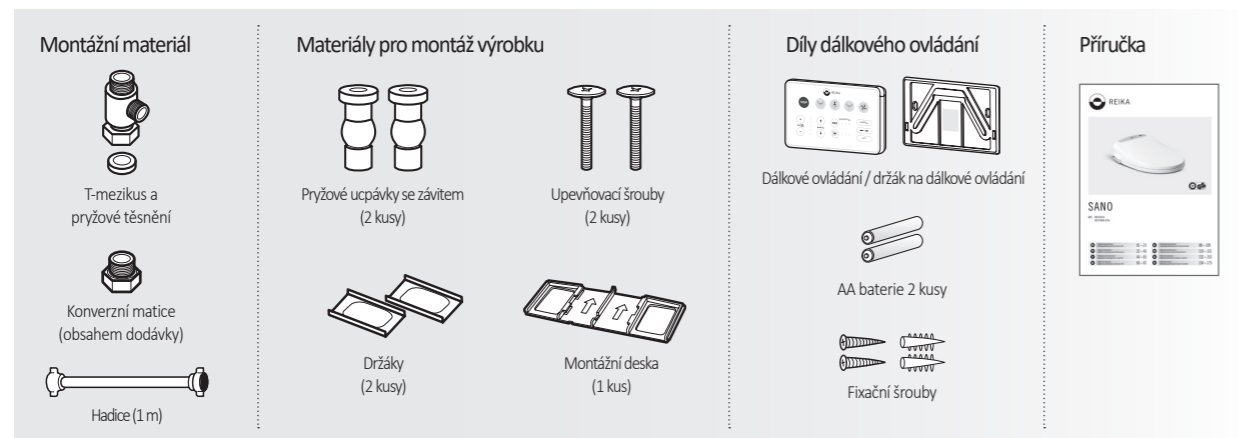

# Funkce

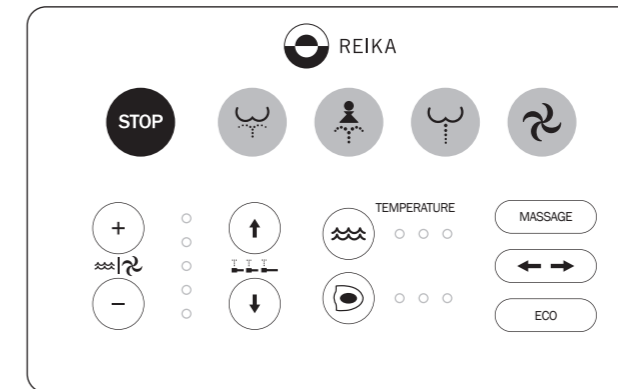

STOP	Stop	Zastavení všech funkcí	Oplach	Oplach	Oplach hýždí a análních partií
Vaginální oplach	Vaginální oplach	Oplach vaginálních partií	Intenzivní oplach	Intenzivní oplach	K aktivaci intenzivního oplachu
Fén	Fén	K aktivaci fénu s teplým vzduchem			
Tlak vody / teplota fénu	Tlak vody / teplota fénu	Intenzitu oplachu a teplotu vzduchu fénu lze nastavovat v 5 stupních.	Pozice trysky	Pozice trysky	Pozici ramena trysky lze nastavit v 5 stupních.
Vytápění záchodového prkénka	Vytápění záchodového prkénka	Teplotu záchodového prkénka lze přepínat mezi 4 stupni.	Teplota vody	Teplota vody	Teplotu vody lze přepínat mezi 4 stupni.
Masáž	Masáž	Stisknutím tlačítka se automaticky mění tlak vody během funkce oplachu.	Oscilace	Oscilace	Stisknutím tlačítka se tryska začne pohybovat sem a tam, aby ji bylo možné lépe očistit.
Úspora energie	Úspora energie	Režim úspory energie .			

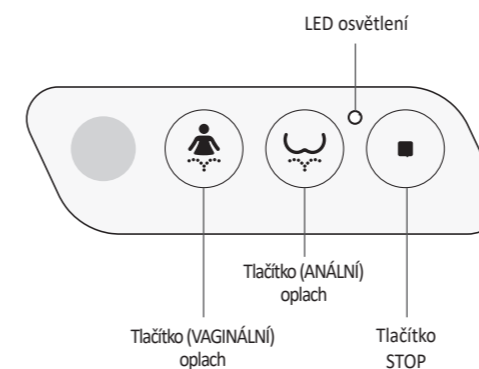

- V případě ztráty nebo poškození dálkového ovládání lze tento produkt ovládat pomocí jednoho tlačítka.
- V tomto režimu lze používat pouze funkce Vaginální oplach, Oplach hýždí a Stop.
- Tlak vody a pozice oplachovací trysky jsou stejné jako při posledním používání.



Pokud přístroj používají děti a starší osoby, nastavte prosím teplotu záchodového prkénka vždy na „LOW“ (nízkou teplotu).

Preventivní opatření je nutné zavést pro děti a starší osoby, u kterých se očekává, že neumí samostatně nastavit teplotu a mají citlivou pokožku. WC prkénko s bidetem by měly tyto osoby používat pouze pod dozorem.

## • Sedněte si na záchodové prkénko.

Jakmile si sednete na záchodové prkénko, zaktivuje se kompletně senzor kontaktu.

- Na záchodové prkénko neodkládejte žádné ošacení, protože by se tak mohla zamezit aktivace záchodového prkénka.

## • Stiskněte (OPLACH), (VAGINÁLNÍ oplach) nebo (intenzivní oplach).

Stiskněte tlačítko pro spuštění oplachu hýždí, vaginální oplach nebo intenzivní oplach.

Spuštěnou funkci lze kdykoliv zastavit tlačítkem  (STOP), avšak k úplnému zastavení dojde automaticky až po 1 minutě.

Zastavenou funkci lze kdykoliv znovu aktivovat opakovaným stisknutím příslušného tlačítka oplachu.

- Osoby s análním onemocněním nebo hemeroidy se musí před použitím zařízení obrátit na svého lékaře.

Pokud intenzivní oplach způsobuje bolesti, nastavte tlak vody na nižší stupeň.

- Pokud bolesti přetrvávají během oplachu také na nejnižším stupni, obraťte se na svého lékaře, než zařízení použijete znovu.

## • Stiskněte (fén).

Při zapnutí fénu se rozsvítí LED kontrola.

Zvolenou funkci lze používat nanejvýš po dobu 3 minut.



Po použití záchodového papíru před spuštěním fénu lze docílit rychlejšího osušení.

## • Stiskněte (Stop).

Spuštěná funkce OPLACH, VAGINÁLNÍ OPLACH, INTENZIVNÍ OPLACH nebo FÉN se zastaví.

## • Regulace intenzity sprchy a teplého vzduchu

Tlak vody :  Stiskněte tlačítko  (zvýšit) nebo  (snížit). (Tlak vody lze nastavit v rozmezí stupňů od 1 do 5)

Při provozu fénu: Stiskněte tlačítko   (zvýšit),  (snížit) . (Teplotu fénu lze nastavit v rozmezí stupňů od 1 do 5)

Naposledy použitá pozice se automaticky uloží do systému.

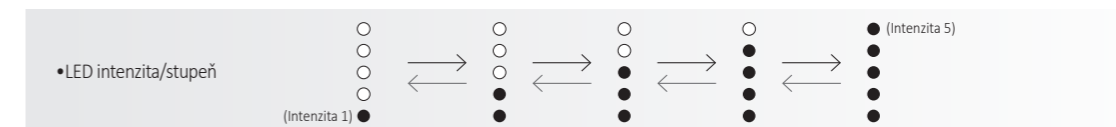

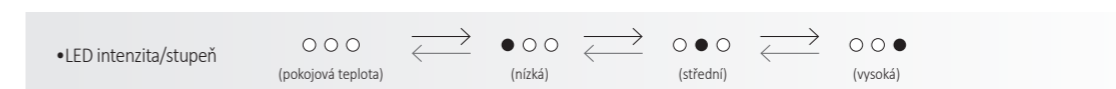

## • Regulace teploty vody a vytápění záchodového prkénka

Při stisknutí tlačítka ,  se změni barva LED kontrolky. Nastavte požadovanou teplotu.



\* Pokud je teplota přívodní vody nižší než 10 °C, může dojít k tomu, že teplota vody nebude tak vysoká, jak předem určeno. Naposledy použitá teplota se automaticky uloží do systému.

## • Regulace pozice ramena s oplachovací tryskou

Pozici oplachovací trysky nastavte opakovaným stisknutím tlačítek  „Front“ (vpřed)  nebo „Back“ (zpět)  v závislosti na tělesné výšce.

Naposledy použitá pozice se automaticky uloží do systému.



## • Režim oscilace

Po aktivaci funkcí oplachu stiskněte tlačítko  Režim masáže a režim oscilace lze používat současně.



### Automatické nastavení funkce oscilace

Funkci lze nastavit takovým způsobem, aby se oscilace automaticky spustila, jakmile si někdo sedne na záchodové prkénko a oplach análních či vaginálních partií je v provozu.

Krok 1 : Sedněte si na záchodové prkénko.

Krok 2 : Stiskněte a přidržte tlačítko po dobu  3 sekund nebo až do zaznění pípnutí.

Krok 3 : Sedněte si na záchodové prkénko a pokračujte v oplachu análních či vaginálních partií.

Upozornění : V automatickém nastavení lze pozici oplachovací trysky nastavit pomocí tlačítek  „Front“ (vpřed)  nebo „Back“ (zpět)  .



### Ukončení automatické funkce oscilace

Krok 1 : Sedněte si na záchodové prkénko.

Krok 2 : Stiskněte a přidržte tlačítko po dobu  3 sekund nebo až do zaznění pípnutí.

## • Režim masáže

Po aktivaci funkce Oplachu stiskněte tlačítko  pro aktivaci Režimu masáže.

Tlak vody lze nastavit tlačítky „high“ (navýšit)  nebo „Low“ (snížit) .

Po ukončení režimu masáže stiskněte znovu tlačítko .

Režim masáže a režim oscilace lze používat současně.



### Automatické nastavení funkce masáže

Funkci lze nastavit takovým způsobem, aby se pulzace spouštěla automaticky, jakmile si někdo sedne na záchodové prkénko a současně aktivuje oplach hýždí nebo vaginální oplach.

Krok 1 : Sedněte si na záchodové prkénko.

Krok 2 : Stiskněte tlačítko  po dobu 3 sekund nebo až do zaznění pípnutí.

Krok 3 : Sedněte si na záchodové prkénko a pokračujte v oplachu hýždí či vaginálních partií.

Upozornění : V automatickém nastavení lze regulovat tlak pulzujícího proudu vody pomocí tlačítek „high“ (navýšit)  nebo „low“ (snížit) .

### Ukončení automatické funkce masáže

Krok 1 : Sedněte si na záchodové prkénko.

Krok 2 : Stiskněte a přidržte tlačítko  po dobu 3 sekund nebo až do zaznění pípnutí.

## • Režim úspory energie (Režim Eco 1)

Stiskněte tlačítko , pro spuštění režimu úspory energie ON/OFF (ZAP/VYP)

(LED kontrolka s tlačítkem: ON- zelená (zapnutý), OFF- červená (vypnutý)).

Režim úspory energie je vypnutý, pokud na záchodovém prkénku někdo sedí.

Po 10 minutách provozu se režim úspory energie znovu zapne.

Po přepnutí do režimu úspory energie se teplota teplé vody a teplota záchodového prkénka sníží na 29 °C.

### Stiskněte tlačítko jednou pro volbu režimu „ECONOMY 1“.

Režim Eco 1 se aktivuje, pokud se produkt nepoužívá.

### Stiskněte tlačítko znovu pro volbu režimu „ECONOMY 2“.

Režim Eco 2 slouží přístroji WC prkénko s bidetem k „naučení se“ a „zapamatování si“, jakým způsobem jednotliví uživatelé přístroj používají. Tento postup si vyžaduje aktivaci po dobu několika dnů.

Dle „naučeného“ způsobu používání přístroj WC prkénko s bidetem navýší teplotu vody automaticky na běžný stupeň a v případě nepoužívání teploty vody sníží na 29°C.



### Stiskněte tlačítko třikrát za sebou pro vypnutí režimu „ECONOMY“.

Režim Eco (úspory energie) se vypne.

## • Senzor kontaktu

Uživatel může na produktu vypnout senzor kontaktu.

### Deaktivace senzoru kontaktu

Stiskněte tlačítko  +  a přidržte je stisknuté po dobu delší než 3 sekundy, když na záchodovém prkénku nesedíte.

Při aktivaci senzoru dotyku zazní „pípnutí“, při deaktivaci senzoru dotyku zazní dvojitě „pípnutí“.

## • Automatické vypuštění nádrže

Pokud se produkt nepoužívá po dobu 72 hodin, dochází k automatickému vypuštění nádrže za účelem prevence před kontaminací patogenů a plísní uvnitř vodní nádrže.

(Tato funkce nefunguje při deaktivaci senzoru dotyku).

## • Režim ionizátor

Ionizátor se zapíná automaticky za účelem omezení zápachu během používání produktu. Po 1 minutě provozu se ionizátor vypne.

Pokud je ionizátor v provozu může uživatel ucítit zápach anionu. V tomto případě se nejedná o žádný defekt produktu.

## • Automatické čištění oplachovací trysky

Před a po použití funkce oplach vaginálních partií / oplach hýždí / intenzivní oplach se spustí automaticky čištění trysky.

## • Nastavení a používání dálkového ovládání

- Zvolte si vhodné místo poblíž záchodu k upevnění držáku na dálkové ovládání.

- Ujistěte se, že na zvoleném místě upevnění držáku je zcela vyloučený kontakt s vodou a místo je samo o sobě v čistém a suchém stavu.

- Z dvojitě lepicí pásky odstraňte fólii, která se nachází na zadní straně držáku na dálkové ovládání a držák umístěte a upevněte na zvoleném místě.

- Do dálkového ovládání vložte dvě (2) baterie (1,5 V AA) a ujistěte se, že póly vložených baterií odpovídají schématu, uvedenému uvnitř dálkového ovládání.

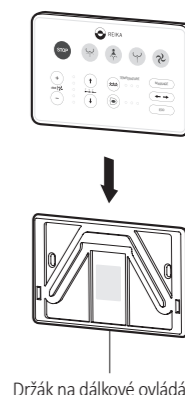
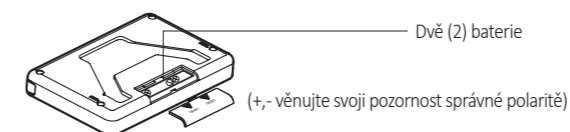

# Montáž/instalace



## Varování před provedením montáže

- Produkt vyžaduje 220-240 V.
- Prosím, nepřipojte síťový kabel před dokončením montáže.
- V případě nutnosti provedení prací na elektrických rozvodech se prosím obraťte na vyučeného elektrikáře. Pokud není k dispozici elektrická zásuvka s ukostřením, je nutné ukostření dodatečně integrovat za účelem prevence před zkratem nebo zraněním elektrickým proudem.
- Elektrická zásuvka musí být ukostřena za účelem prevence před zbytkovým proudem a zraněním elektrickým proudem.

## • Proveďte kontrolu ventilu pro přívod vody

Dle schématu je zřejmé, že upevnění produktu lze provést pouze pomocí T-cestného ventilu.

Specializované vodní ventily a ventilační ventily na čerstvý vzduch lze pořídit u specializovaného prodejce sanitárních zařízení a sanitárních konstrukcí.

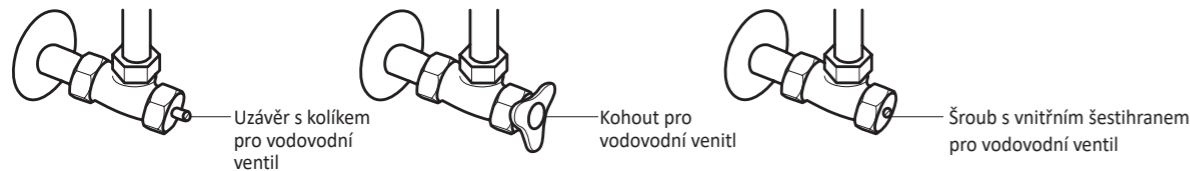

## • Pořadí montážních kroků

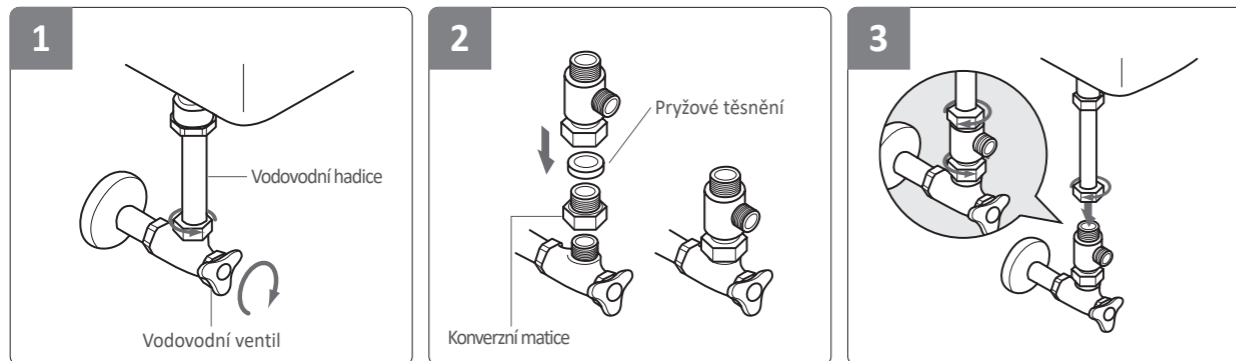

Uzavřete přívod vody otočením ventilu směrem doprava a odpojte vodovodní hadici.

Vložte pryžové těsnění a proveďte montáž T-cestného ventilu.

Vodovodní hadici (potrubí) připojte na namotovaný T-cestný ventil.

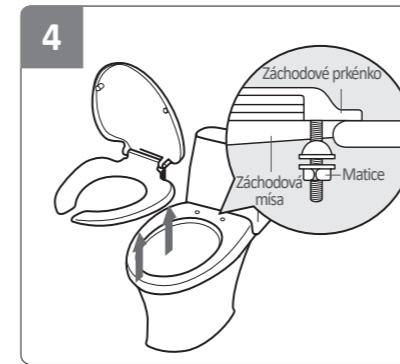

Povolte matice na obou stranách WC prkénka, které odstraníte včetně poklopu.

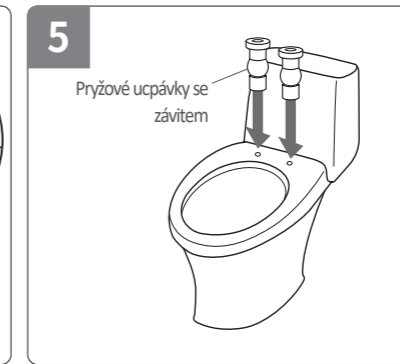

Zasuňte pryžové ucpávky se závitem do vyvrtaných otvorů vašeho záchodu.

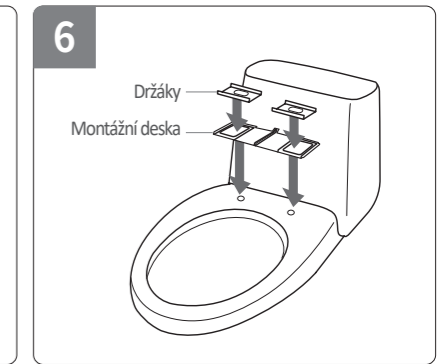

Položte nyní montážní desku a držáky podle vyobrazení na záchod.

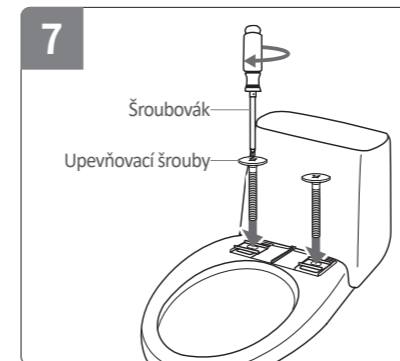

Prostrčte upevňovací šrouby držáky do pryžových ucpávek se závitem a šroubovákem pevně utáhněte šrouby.

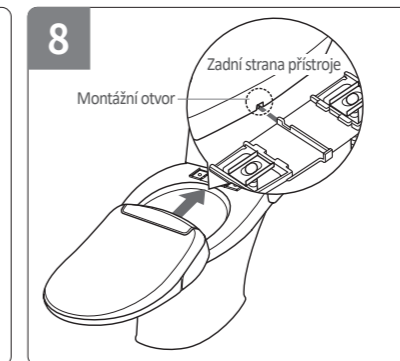

Po upevnění montážní desky na záchodu posuňte přístroj středem montážním otvorem na montážní desku, dokud neuslyšíte „cvaknutí“ a přístroj se nezasune.

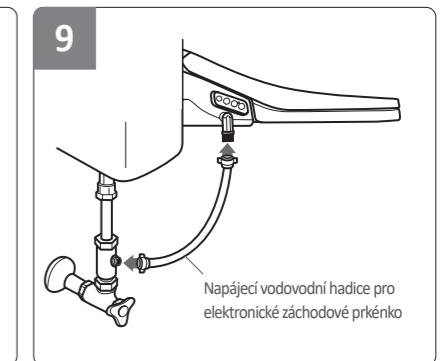

Ohebnou hadici připojte ze strany T-ventilu k přístroji. Otočte vodovodním ventilem směrem doleva a pro otevření přívodu vody.

\* Zákazníci by měli použít novou sadu vodovodních hadic, dodávanou s produktem. Nepoužívejte již používané sady hadic.

## Instalace

### • Možnosti provedení vodovodní přípojky :

#### Nádržka pod omítku s přívodní trubicí

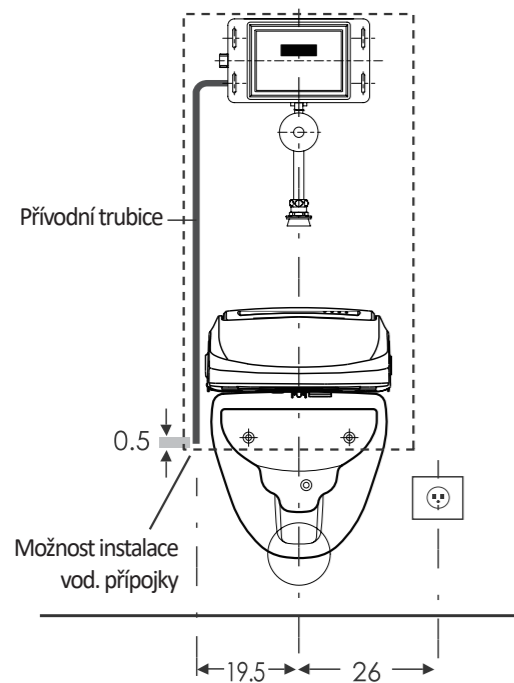

#### Nádržka pod omítku bez přívodní trubice

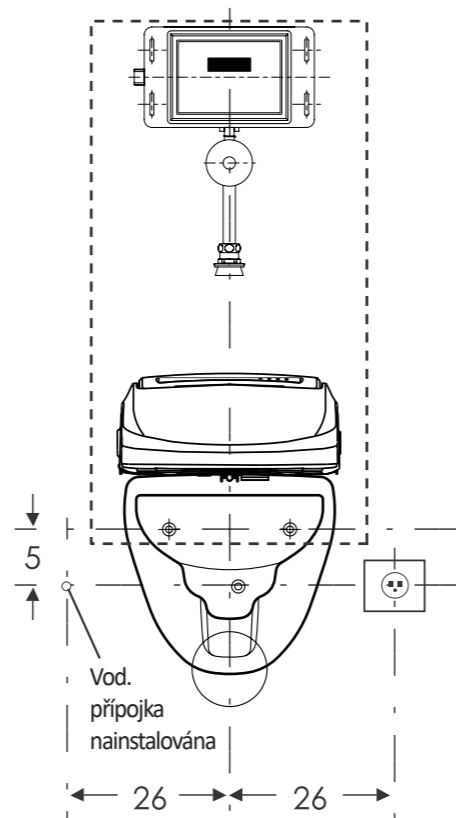

### • Situace : Nádržka na stěně

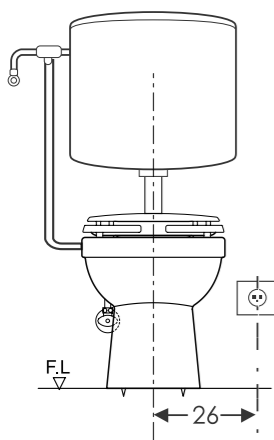

V případě vodovodní přípojky na levé straně je součástí dodávky přístroje odpovídající přípojková sada.

V případě instalace WC prkénka s bidetem na záchodovou mísu s nádržkou s tlačítkovým splachováním lze provést připojení pomocí T-mezikusu a redukci dle stávajícího průměru trubek. Alternativní možnost : Doporučujeme instalaci velmi úzké nádržky typu AP! Adaptér : Každý výrobce nádržek na splachovací vodu dodává na vyžádání odpovídající přípojkovou sadu, odpovídající místním technickým požadavkům!

## Uvedení do provozu

1. Vodovodním ventilem otočte proti směru hodinových ručiček pro otevření přívodu vody a proveďte kontrolu případného výskytu netěsností připojených úseků ① ~ ⑤ .

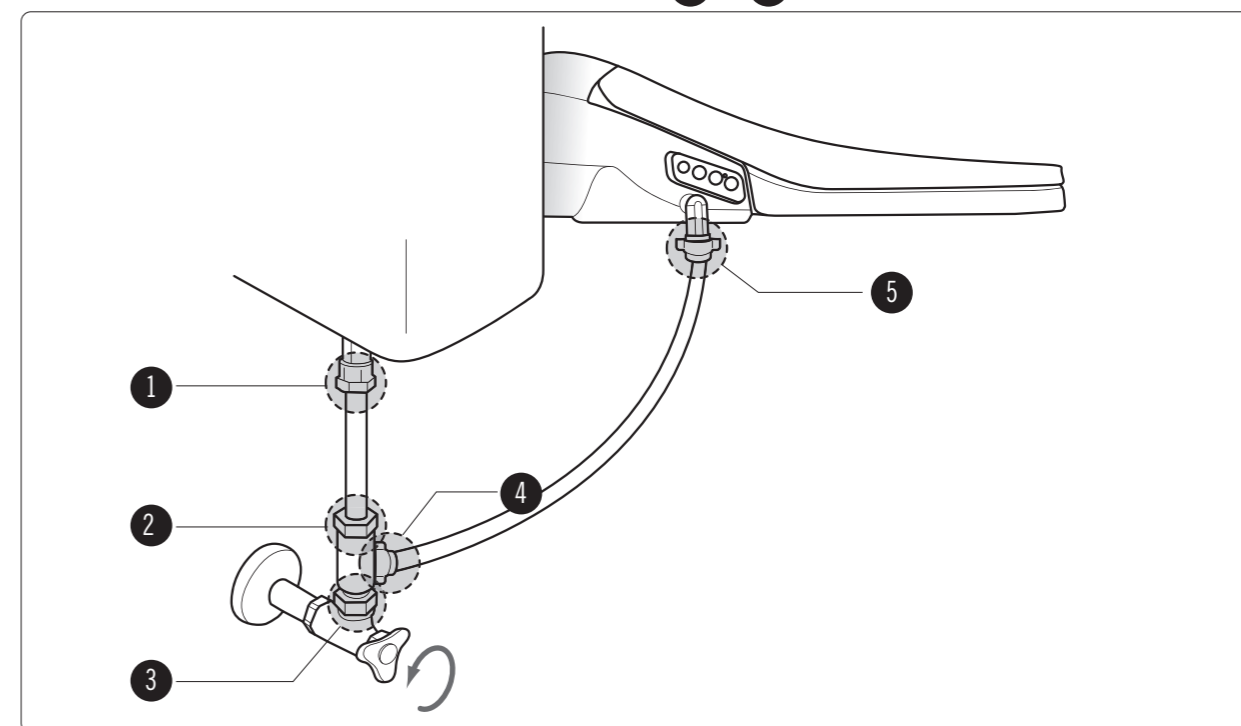

2. Zástrčku zasuněte do elektrické zásuvky s napájecím napětím 220 - 240 V.

Po připojení zástrčky se na ovládacím panelu rozsvítí LED kontrolka ON/OFF a zazní „pípnutí“. Produkt je nyní připraven k provozu.

3. Stiskněte tlačítko ,  nebo .

Napájení vodou se zahájí trojitým „pípnutím“.

Po naplnění nádrže zazní dvojitě „pípnutí“ signalizující ukončení příprav k provozu.

4. Kontrola funkčnosti

Provedení kontroly funkčnosti všech funkcí si vyžaduje aktivaci senzoru dotyku na tomto produktu. Senzor dotyku se aktivuje při dotyku na detekční plochu senzoru.

Věnujte svoji pozornosti tomu, že dojde k výtoku vody.



## Oddělení jednotky od záchodové mísy (demontáž)

Během demontáže produktu od záchodové mísy, čištění produktu nebo chystané montáže produktu na jinou záchodovou mísu postupujte následujícím způsobem.

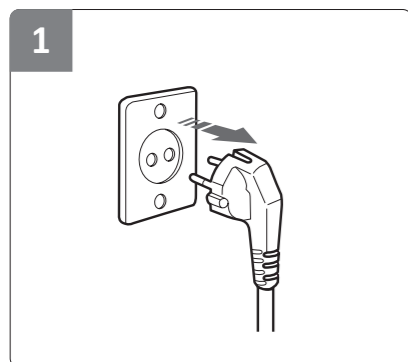

1 Zástrčku vytáhněte z elektrické zásuvky.

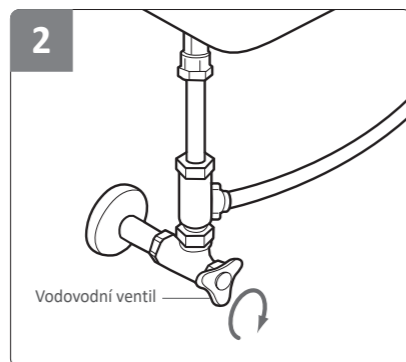

2 Uzavřete vodovodní ventil a odpojte připojenou vodovodní hadici.

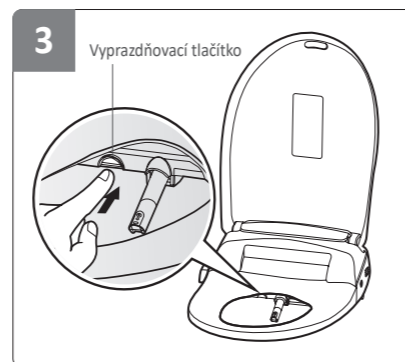

3 Nádržku na vodu kompletně vyprázdněte stisknutím vyprazdňovací tlačítka, které se nachází na levé straně trysky.



4 Stiskněte separační tlačítko, které se nachází na boční straně WC prkénka s bidetem, a přístroj vytáhněte mírným tahem směrem dopředu.

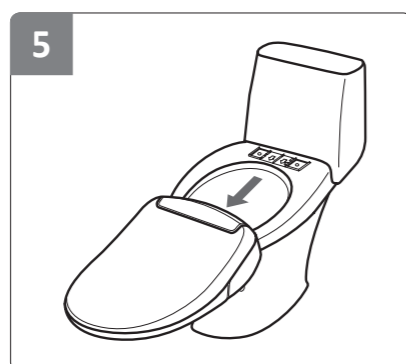

5 WC prkénko s bidetem odpojte od montážní desky. (Montážní desku odpojte, pokud se chystáte tento produkt připojit na jinou záchodovou mísu).

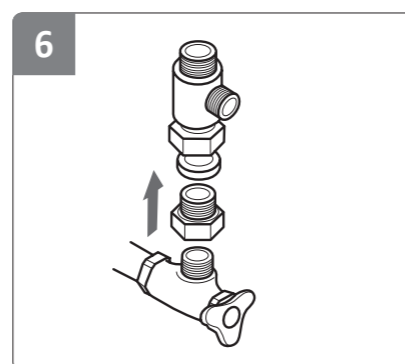

6 Odpojte vodovodní hadici (záchodová mísa a WC prkénko s oplachem) jakož i T-cestný ventil.

## Čištění a údržba

### • Čištění trysky

Stiskněte tlačítko  na boční straně ovládacího panelu po dobu 3 sekund. Na WC prkénku s bidetem nesmí nikdo sedět. Vysune se oplachovací tryska a v této pozici se zastaví na 2 minuty.

(Demontáž) Ústí trysky otočte proti směru hodinových ručiček a vytáhněte je z trysky dopředu.

(Čištění) Čistým zubním kartáčkem vyčistěte ústí trysky pod tekoucí vodou.

(Montáž) Vyčištěné ústí trysky nasuňte na trysku a upevněte je otočením po směru hodinových ručiček.

Stiskněte tlačítko  pro nastavení oplachovací trysky zpět do výchozí pozice.

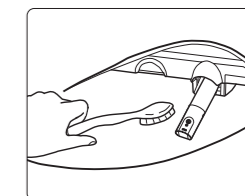

Demontáž trysky (proti směru hodinových ručiček)

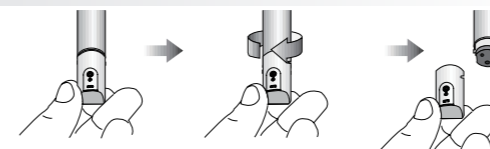

Montáž trysky (po směru hodinových ručiček)

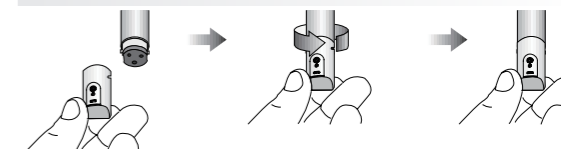

### • Čištění vodovodního síta

1. Uzavřete přívod vody otočením vodovodního ventilu po směru hodinových ručiček.
2. Od WC prkénka s bidetem odšroubujte hadicovou přípojku.
3. Vodovodní síto vyčistěte menším kartáčkem nebo vodou.
4. Znovu přišroubujte adaptér vodovodní hadice.
5. Vodovodní ventil opět otevřete.

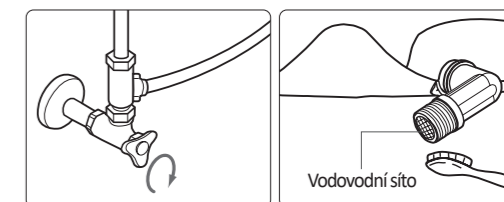

### • Čištění přístroje

K čištění nepoužívejte žádná ředidla, benzoly nebo čisticí prostředky na bázi chlóru. Používejte čisticí prostředky, určené k čištění vnějších ploch WC prkénka s bidetem.

Vnější plochy WC prkénka s bidetem se mohou poškodit nebo odbarvit při použití chemikálií nebo hrubé čisticí houby.

Těleso produktu nepostříkujte přímo vodou nebo sprchovací hlavou.

V takovém případě hrozí či poškození produktu nebo nebezpečí požáru v důsledku zkratu.

V rámci příprav na čištění produktu vytáhněte zástrčku z elektrické zásuvky a dbejte na to, aby se na zástrčku nedostala žádná voda.

K odstranění vlhkosti použijte po dokončení čištění měkký hadřík.

### • Používání WC prkénka s bidetem v zimním období

1. Do elektrické zásuvky zasuňte zástrčku a zkontrolujte funkčnost napájení elektrickým proudem. Teplotu vody nastavte alespoň na nízký stupeň „Low“ za účelem prevence před zamrznutím.
2. Při delší době nepoužívání vypusťte vodu z nádrčky, z elektrické zásuvky vytáhněte zástrčku a tak preventivně zamezte zamrznutí.
3. Za účelem zamezení zamrznutí produkt nikdy neskladujte při nízkých povětrnostních teplotách ve venkovních prostorách po delší dobu.
4. Během nastavení teploty teplé vody (na pokojovou teplotu) zapněte vytápění, pokud by teplota vody v nádržce měla klesnout pod 3 °C a tak preventivně zamezte zamrznutí.



# Hledání příčin poruch

※ Nesprávné provedení montáže nebo nesprávné používání může způsobit problémy a poruchy.

※ V případě povolání servisního technika lze očekávat poplatky na úhradu nákladů za provedenou opravu.

Problém	Opatření
Bez výtoku vody	<ul style="list-style-type: none"> <li>• Zkontrolujte, zdali je přerušen přívod vody.</li> <li>• Zkontrolujte, zdali je vodovodní ventil zavřený nebo vodovodní síto ucpané.</li> </ul>
Nefunkčnost produktu	<ul style="list-style-type: none"> <li>• Zkontrolujte, zdali je zástrčka zasunuta do elektrické zásuvky.</li> <li>• WC prkénko s bidetem nefunguje, pokud senzor dotyku nesignalizuje žádný kontakt se sedící osobou.</li> </ul>
Kapání vody	<ul style="list-style-type: none"> <li>• Zkontrolujte řádné upevnění potrubní přípojky. Při zjištění prosakování vody na hlavní tělese produktu se obraťte na servisní techniky společnosti WIDMANN nebo KARKAS (viz níže).</li> </ul>
Nízký tlak vody	<ul style="list-style-type: none"> <li>• Zkontrolujte, zdali není nastavený příliš nízký tlak vody.</li> <li>• Zkontrolujte, zdali hadice, popř. potrubí produktu nejsou ohnuté nebo se ve vodovodním sítu nenachází žádná cizí tělesa.</li> </ul>
Nedostatečná teplota vody nebo prkénka	<ul style="list-style-type: none"> <li>• Zkontrolujte, zdali teplota vody nebo záchodového prkénka není nastavena na Stupeň 1. (Pokud je teplota vody nižší než 10 °C, může být ve skutečnosti nižší, než nastavená hodnota teploty)</li> </ul>
Zaseknutá tryska	<ul style="list-style-type: none"> <li>• Sedněte si na záchodové prkénko a zakryjte tak senzor dotyku, který se aktivuje.</li> <li>• Pokud produkt používá dítě, přepněte senzor dotyku na volný režim odpovídajícím způsobem (str. 142).</li> </ul>
Příliš studená nebo nedostatečně teplá voda	<ul style="list-style-type: none"> <li>• Teplotu nastavte v rozmezí úrovní 3 až 5. (Pokud je teplota vody nižší než 10 °C, může být ve skutečnosti nižší, než nastavená hodnota teploty)</li> </ul>
Produkt není pořádně upevněný	<ul style="list-style-type: none"> <li>• Utáhněte upevňovací šrouby.</li> </ul>
Fén s teplým vzduchem nefunguje	<ul style="list-style-type: none"> <li>• Sedněte si na záchodové prkénko a zakryjte tak senzor dotyku, který se aktivuje.</li> </ul>
Zápach během fénování teplým vzduchem s postupně zvyšující se intenzitou	<ul style="list-style-type: none"> <li>• Během prvního používání může dojít k mírnému rozvoji zápachu v důsledku funkce vytápění. Zápach se přestane vyskytovat po prvním nebo druhém používání.</li> </ul>

※ Záruka se nevztahuje na defekty a poškození, vzniklé v důsledku usazenin vodního kamene.

# Technické údaje

※ Řádný tlak vody obnáší hodnotu 0,1 - 0,69 MPa (1,0 - 7,0 bar).

※ Funkce a provedení produktu mohou být předmětem úprav a změn bez předchozího oznámení.

Typ	IBE-AB005ER	
Maximální výkon		AC 220- 240V / 50- 60Hz / 1100- 1300W
Napájení vodou	Vodovodní přípojka	Přímá přípojka do sítě s pitnou vodou
	Rozmezí tlaku vody	0,04- 0,74MPa (0,4- 7,5kgf/cm <sup>2</sup> )
Oplach teplou vodou	Oplach (hýždí)	Max. 800cc ± 150cc / min.
	Vaginální oplach	Max. 800cc ± 150cc / min.
	Intenzivní oplach	Max. 800cc ± 150cc / min.
	Nastavitelný tlak vody	Stupeň 1 až 5
	Nastavitelná teplota vody	Režim Eco (pokojevá teplota), Low, Medium, High (nízká, střední, vysoká)
	Výkon vytápění	1100W
	Bezpečnostní ústrojí	Pojistka proti přehřátí, termický spínač, senzor hladiny
Vyhřívání záchodové prkénko	Regulace teploty	Režim Eco (pokojevá teplota), Low, Medium, High (nízká, střední, vysoká)
	Výkon vytápění	55W
	Bezpečnostní ústrojí	Pojistka proti přehřátí
Fén s teplým vzduchem	Regulace teploty	Pokojevá teplota ~ 55 °C, rozmezí úrovní 1 až 5
	Výkon vytápění	250W
	Bezpečnostní ústrojí	Pojistka proti přehřátí, bimetalová fixace
Fén s teplým vzduchem		○
Ionizátor		○
Teplota napájecí vody		5 °C ~ 35 °C (37,4 °F ~ 95 °F)(doporučená teplota: 10 °C ~ 35 °C)
Teplota provozního prostředí		5 °C ~ 40 °C (37,4 °F ~ 104 °F)(doporučená teplota: 10 °C ~ 35 °C)
Rozměry produktu		Š : 392 mm / přední a zadní strana : 493 mm / V : 154 mm
Hmotnost produktu		4,4 kg (s balením: 6,2 kg)

## Záruční podmínky

Záruční nároky lze uplatňovat u specializovaného prodejce, u kterého byl produkt zakoupen a který pro takové případy je naším autorizovaným servisním partnerem. Samozřejmě máte v roli koncového uživatele možnost se v případě dotazů nebo za účelem odstranění závad obrátit přímo na našeho servisního partnera.

### Europa :

WIDMANN GmbH  
Marie-Curie-Str. 15  
D-78224 Singen  
Německo  
Telefon servisní linky : +49-7731-830 888 (běžná tarifová sazba)

### Švýcarsko :

Karakas Sanitär  
Stegstrasse 17  
CH- 8820 Wädenswil  
Švýcarsko  
Telefon servisní linky: +41 79 348 31 93

Název produktu	WC prkénko s bidetem			Záruční podmínky				
Název modelu	IBE-AB005ER			2 (roky) počínaje dnem zakoupení uvedeném na dokladu				
SER. č								
Datum zakoupení	Den	měsíc	rok					
Záruční podmínky	Od :	den	měsíc	rok	Do :	den	měsíc	rok
Adresa spotřebitele								
Telefonní číslo								
Jméno a příjmení spotřebitele								

- Tyto záruční podmínky platí v EU a ve Švýcarsku.
- Z této záruční karty nelze zhotovit duplikát, proti jí uchovejte na bezpečném místě.

## Informace :

Všechny naše baterie, dodávané z výroby, obsahují omezené množství škodlivých látek!

## Zákonem požadované upozornění pro likvidaci baterií do odpadu :

Baterie nepatří do běžného odpadu domácnosti.

Na spotřebitele se vztahuje zákonná povinnost vybité baterie odevzdávat na specializovaných sběrných místech v místě bydliště, provozovaných místními úřady, a u prodejců, prodávající příslušný druh baterií.

## Upozornění :

Baterie s obsahem škodlivých látek jsou označena následujícími symboly :



Pb- Cd- Hg

Pb = Baterie s obsahem olova

Cd = Baterie s obsahem kadmia

Hg = Baterie s obsahem rtuti

## Likvidace vyřazených elektrických a elektronických přístrojů do odpadu :



Symbol, označující produkt nebo balení, upozorňuje na skutečnost, že se tento produkt nesmí likvidovat do běžného odpadu domácnosti, nýbrž dle zákonů podléhá recyklaci a musí se odevzdávat na specializovaných sběrných místech pro vyřazené elektrické a elektronické spotřebiče. Další informace poskytují místní úřady, provozovatelé služeb komunálního odpadu nebo prodejce, u kterého byl produkt zakoupen.



REIKA

SE



### **Bruksanvisning/ Monteringsanvisning för dusch-toaletten**

ART.: 10257674  
10257680 (CH)

**“Viktiga skyddsåtgärder/allmänna försiktighetsåtgärder”** är information som skyddar användaren för säkerhetsrisker och skador. Vänligen läs igenom bruksanvisningen noggrant.

- Denna produkt får endast anslutas till ett eluttag 220 - 240 V. Vårt företag tar inget ansvar för produktens kvalitet om andra nätdelar och spänningar används.
- Garantikortet för produkten befinner sig i denna handbok. Vänligen förvara den på en säker plats.
- Innehållet och produktens komponenter kan ändras utan föregående tillkännagivande.



Sitt inte på WC-locket!



Stå inte eller tryck inte på WC-locket!

# Viktiga säkerhetsanvisningar

Följande anvisningar är viktiga för ändamålsenlig användning, användarsäkerhet och för att undvika oväntade faror och sakskador.

 **Varning** - Icke-beaktande kan orsaka dödsfall eller svåra skador.

Produkten får inte tas isär, demonteras eller repareras. Gör inga ombyggnader på produkten och låt inte främmande föremål komma in i den.

- Detta kan förorsaka brand eller elektrisk stöt.
- Denna produkt får uteslutande repareras av kvalificerad servicepersonal.

Spruta inte vatten på produktens huvuddel eller på nätsladden och använd den inte i områden med hög luftfuktighet.

- Detta kan förorsaka brand eller elektrisk stöt.

Denna produkt måste jordas före bruk och anslutas till ett eluttag 220 V ~ 240 V.

- Om denna jordanslutning inte utförs kan brand eller elektrisk stöt bli följden.

Vidrör ej nätsladden med våta händer.

- Stick inte in resp. ta inte ut nätsladden med våta händer, detta kan orsaka elektrisk stöt eller skador.

Produkten får inte anslutas till elnätet förrän den har installerats på toaletten och vattenslangen är korrekt ansluten.

- Anslutning till elnätet kan leda till brand eller funktionsfel på produkten.

Anslut inte flera nätkablar till ett och samma eluttag.

- Denna produkt kräver ett eluttag 220 V~240 V.
- Kan leda till överhettning eller brandrisk.
- Sätt i nätsladden korrekt i eluttaget.

Risk för brännskador även vid låga temperaturer.

- Efter att sitsvärmens har använts vid höga temperaturer bör temperaturen justeras ner till "låg" med tanke på äldre personer, barn och personer med känslig hud.

Nätkontakten skall av säkerhetsskäl dras ur när du rengör produkten eller tar bort den från toalettstolen.

- Icke-beaktande kan orsaka elektrisk stöt.

Den offentliga vattenförsörjningen ska användas. Produkten får inte anslutas till bruksvatten eller BDT-vatten.

- Detta kan leda till hud- eller urinvägsinfektioner och produktskador.

Använd ej en nätsladd som är skadad, inte heller ett eluttag som är löst monterat.

- Detta kan förorsaka brand eller elektrisk stöt.

Installationen måste - precis som reparationer - utföras av en behörig elektriker eller servicetekniker (enligt nationella föreskrifter). I annat fall förfaller garantin. Endast original reservdelar får användas.

Vid rengöring av utsidan på en elektroniska toalettsitsen får inte rengöringsmedel användas (oxiderade produkter, diskmedel, rengöringsmedel för toaletter eller någon typ av fläckborttagningsmedel. Spreja inga luftreningsmedel eller aromatiska produkter på sitsen för att åtgärda dålig lukt.

- Produkterna kan missfärgas och skadas.
- Detta kan förorsaka brand eller elektrisk stöt.

Håll cigaretter och brännbart material borta från produkten.

- Detta kan orsaka elektrisk stöt eller kroppsskador.

 **Varning** - För att undvika risk för brännskador, elektriska stötar, brand eller kroppsskador.

Använd inte produkten om den har skadats.

- Om du använder produkten när den är skadad kan brandrisk eller elektrisk stöt bli följden. Kontakta kundtjänst om produkten uppvisar skador.

Låt inte utgången på varmluftstorken eller munstycket på duscharmen komma i kontakt med urin.

- Denna kan ge upphov till dålig lukt eller skada produkten.

Eftersom produkten är avsedd för användning i ett badrum bör den inte användas för andra ändamål.

- Detta kan förorsaka brand eller elektrisk stöt.

Sitsen eller WC-locket får inte slås igen eller stängas med våld.

- Detta kan ge skador på produkten.

Förhindra att barn sticker in främmande föremål eller händer i varmluftstorkens utblås eller i munstycket till duscharmen.

- Detta kan få brännskador, elektrisk stöt eller skador till följd.

Det är inte tillåtet att stå på locket, sitsen eller på huvuddelen på duschoaletten.

- Detta kan skada eller förstöra produkten.

Dra ej våldsamt i förbindningsslangen och böj den inte kraftigt.

- Detta kan leda till vattenläckage eller problem med vattenförsörjningen.

Ställ inte produkten i vatten.

- Detta kan leda till skador på produkten eller till elektrisk stöt.

Dra ut nätkontakten när du rengör produkten eller om du inte använder den under en längre tid. Släpp ut vattnet ur duschoaletten.

## Produktens egenskaper

<b>Automatisk tanktömning</b>	Vattentanken töms automatiskt för att hållas fri från föroreningar, bakterier, och mögel.
<b>Hygieniskt munstycke</b>	Med duscharmerna i rostfritt stål är denna produkt väl utrustad för en renlig och hygienisk insats.
<b>Eco-läge</b>	Produkten förfogar över två olika Eco-lägen för att spara energi.
<b>Enkel installation</b>	Enkel montering och demontering av produkten på toalettstolen.
<b>Oscillationsrengöring</b>	Oscillationsfunktionen innebär att munstycket pendlar fram och tillbaka för att nå ett större rengöringsområde.
<b>Användare-sensor</b>	Hudsensorn i sitsen aktiveras endast vid kroppskontakt. Den förhindrar felfunktion och ökar säkerheten för barn.
<b>3 - i - 1 - munstycke</b>	Dusch för bakdelen, Lady-dusch och intensivspolning. Varje munstycke är koncipierat för olika tillämpningar.
<b>Intensiv-skölj-funktion</b>	Denna produkt förfogar över en intensivspolning som reglerar vattentrycket så mjukt och samtidigt så starkt att den blir till en uppfriskande erfarenhet för användaren.

### Duschoalett - den renaste formen av modern kroppshygien - med vatten!

Tack för att du valt en duschoalett från .

Duschoaletten är avsedd för intimhygien (anal- och intensivrengöring samt rengöring av vaginalområdet med lady-duschen) och ska endast användas för detta ändamål.

Du behöver inte först använda toapapper.

För rengöring av intimområdet ska du endast använda duschmunstyckets funktioner. Du kan torka intimområdet med den inbyggda varmlufttorken, en bit toapapper eller med en handduk.

Om denna dusch-toalett inte används ändamålsenligt upphör garantin att gälla och tillverkaren fransäger sig allt ansvar.

Denna dusch-toalett kan alltid också användas som normal toalett, eftersom spolningen fungerar oavhängig av dusch-funktionen. Du spolrar precis som vanligt med spolknappen på väggen eller på cisternen.

Denna dusch-toalett är kontrollerad och godkänd enligt europeisk standard. Försäkran om överensstämmelse tillhandahåller distributionsbolaget.

## Innehållsförteckning

Viktiga säkerhetsanvisningar .....	156
Produktens beståndsdelar och leveransomfattning .....	160
Funktioner .....	161
Användning .....	162
Montering/installation .....	166
Ta i bruk .....	169
Demontering .....	170
Rengöring och underhåll .....	171
Felsökning och teknisk data .....	172
Garanti .....	174

# Produktens beståndsdelar

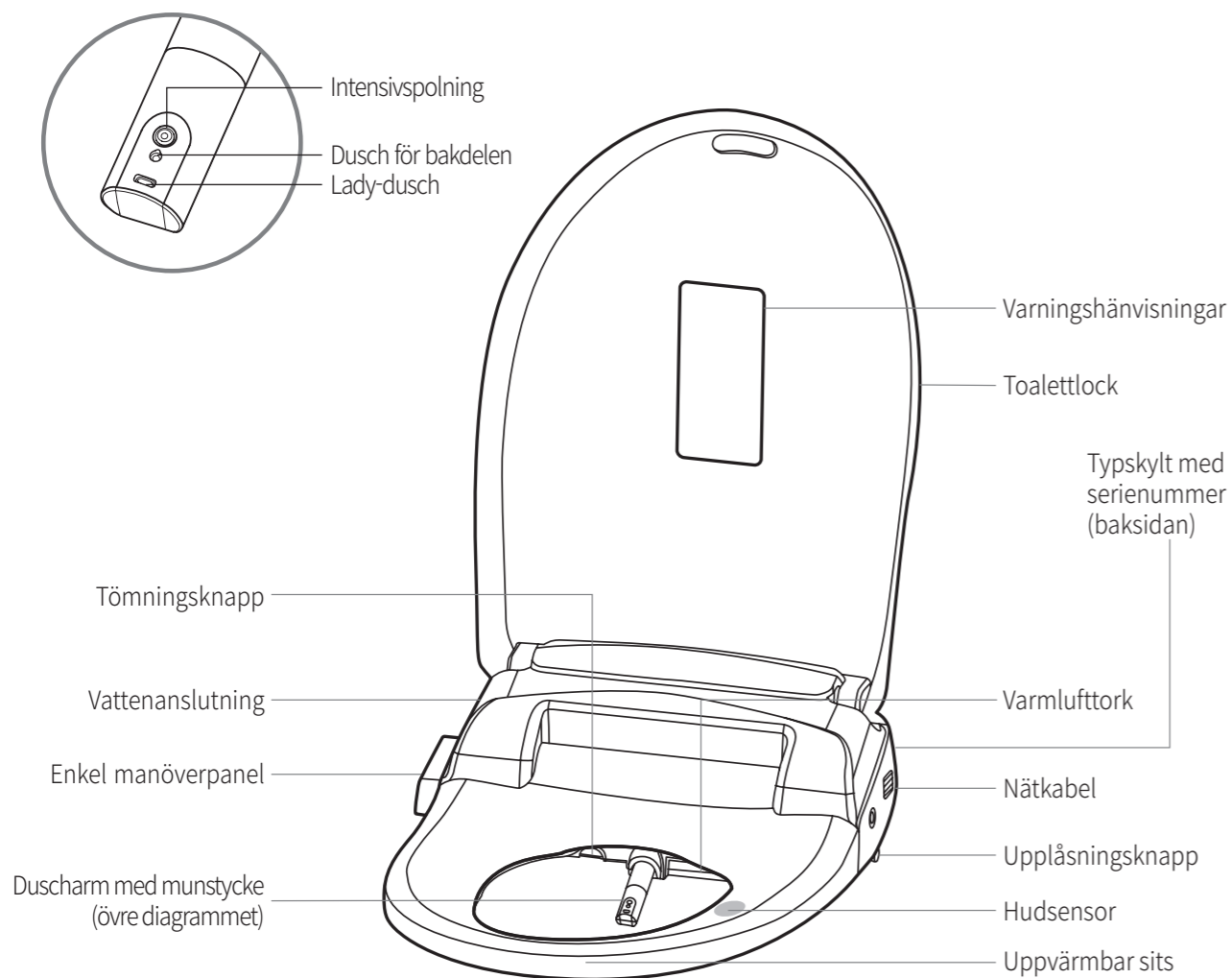

## Delar

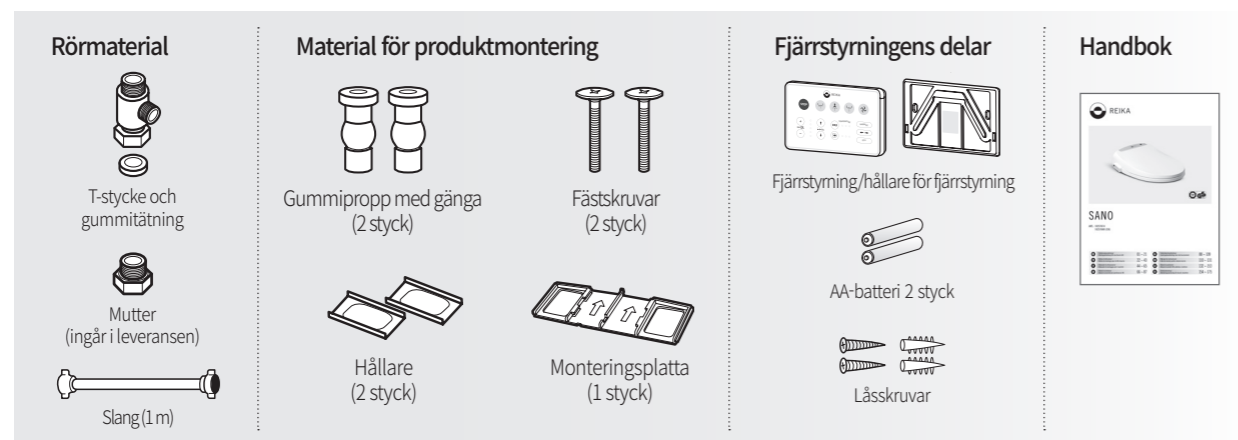

# Funktioner

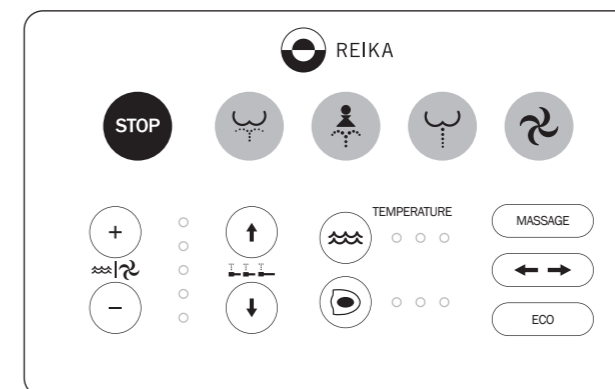

	<b>Stopp</b>	Avslutar alla funktioner.		<b>Rengöring</b>	För analområdet.
	<b>Lady-dusch</b>	För vaginalområdet.		<b>Intensivspolning</b>	För aktivering av intensivspolningen.
	<b>Tork</b>	För aktivering av varmlufttorken.			
	<b>Vattentryck/torkens temperatur</b>	Duschstrålens tjocklek och torkens temperatur kan ställas in med upp till 5 steg.		<b>Munstyckets läge</b>	Munstyckets läge kan ställas in i 5 steg.
	<b>Sitsvärme</b>	Sitstemperaturen kan ställas in i 4 steg.		<b>Vattentemperatur</b>	Vattentemperaturen kan ställas in i 4 steg.
	<b>Massage</b>	Om du trycker den här knappen ändras vattentrycket automatiskt under rengöringsfunktionen.		<b>Oscillation</b>	Om du trycker den här knappen svängs munstycket automatiskt fram och tillbaka för att nå ett större rengöringsområde.
	<b>Spara energi</b>	Energisparläge.			

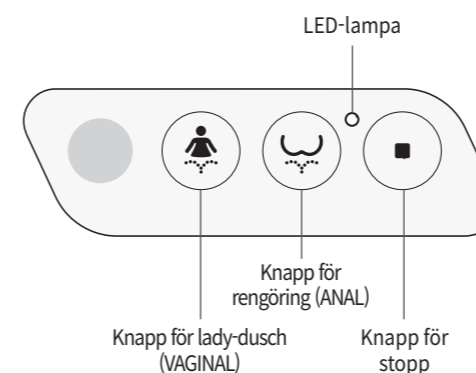

- Om du har lagt undan fjärrstyrningen eller om den har skadats kan denna produkt manövreras med en enda knapp.
- Endast funktionerna lady-dusch, rengöring och stopp kan då användas.
- Vattentrycket och duscharmens läge är samma som vid senaste användningen.



# Användning

(Beskrivning av alla funktioner och av användning)



Ställ temperaturen på LOW (låg) om följande personer använder duschoaletten: barn, äldre personer.

Särskilda försiktighetsåtgärder bör vidtas för barn, äldre personer och för personer som inte själv kan justera temperaturen och som har känslig hud. Använd i så fall duschoaletten endast under uppsikt.

## • Sätt dig på sitsen.

Sätt dig på sitsen så att hudsensorn aktiveras fullständigt.

- Lagg inga kläder på sitsen eftersom dessa kan förhindra att sitsen aktiveras.

## • Tryck på (RENGÖRING), (LADY-dusch) eller (Intensiv-spolning).

Tryck på dessa knappar för analrengöring, vaginalrengöring eller intensivrengöring.

Vald funktion kan stoppas när som helst med knappen  (STOP), funktionen stoppas emellertid automatiskt efter 1 minut.

Du kan alltid starta en funktion på nytt genom att trycka igen på respektive funktionsknapp.

- Personer med analsjukdomar eller hemorrojder måste rådfråga läkare innan de använder duschoaletten.
- Om det uppstår smärta när du använder intensivrengöringen ställer du vattentrycket på lägsta steget.
- Om smärtorna uppstår även med den lägsta inställningen bör du kontakta läkare innan du använder duschoaletten igen.

## • Tryck på (Tork).

En LED lyser när torken är inkopplad.

Vald funktion kan användas upp till ca. 3 minuter.

Du får en snabbare torkning om du använder toapapper innan du kopplar in torken.



## • Tryck på (Stopp).



Funktionen RENGÖRING, LADY-DUSCH, INTENSIVSPOLNING eller TORK stoppas.

# Användning

(Beskrivning av alla funktioner och användning)

## • Reglera duschstrålens och varmluftens intensitet

Vattentryck : Tryck knappen  (+) (hög) eller  (låg). (vattentrycket kan ställas in mellan 1 och 5)

Vid användning av torken : Tryck knappen  (+) (hög),  (låg). (torkens temperatur kan ställas in mellan 1 och 5)

Senast använd inställning sparas automatiskt.







## • Reglera vattentemperaturen och sitsvärmens

Om du trycker på den här knappen ,  ändras färgen på LEDn. Ställ in önskad temperatur.



\*Om temperaturen på vattentiloppet är under 10 °C kan det hända att vattentemperaturen inte blir så hög som förväntat. Senast använd temperaturinställning sparas automatiskt.

## • Justera duscharmens position

Justera duscharmens positionen genom att trycka på knapparna ,  "Front"(fram)  eller "Back"(tillbaka) , beroende på din kroppsstorlek.

Senast använd position sparas automatiskt.



## • Oscillationsläge

Efter att du har aktiverat en av rengöringsfunktionerna trycker du på knappen .

Massageläget och oscillationsläget kan användas samtidigt.





### Automatisk inställning av oscillationsfunktionen

Du kan ställa in den här funktionen så att oscillation automatiskt kopplas till när en person sitter på sitsen och duschen för analrengöring eller lady-duschen är igång.

Steg 1 : Sätt dig inte på sitsen.

Steg 2 : Tryck 3 sekunder på knappen  eller tills du hör en enskild signalton.

Steg 3 : Sätt dig nu på sitsen och fortsätt med anal- eller vaginalrengöringen.

Hänvisning: I den automatiska inställningen kan du justera munstyckets position med knapparna ,  "Front"(fram)  eller "Back"(tillbaka) .

### Stänga av den automatiska oscillationsfunktionen

Steg 1 : Sätt dig inte på sitsen.

Steg 2 : Tryck 3 sekunder på knappen  eller tills du hör en dubbel signalton.

## • Massageläge

Efter att du har aktiverat en av rengöringsfunktionerna trycker du på knappen  för att aktivera massageläget.

Du kan ändra vattentrycket genom att trycka på knappen  "high" (högt)  eller "Low" (lågt) .

Tryck igen på knappen  för att stänga av massageläget.

Massageläget och oscillationsläget kan användas samtidigt.



### **Automatisk inställning av massagefunktionen**

Du kan ställa in denna funktion så att pulseringen startas automatiskt när en person sitter på sitsen och en rengöringsfunktion eller lady-duschen är aktiverad.

Steg 1: Sätt dig inte på sitsen.

Steg 2: Tryck 3 sekunder på knappen  eller tills du hör en enskild signalton.

Steg 3: Sätt dig nu på sitsen och fortsätt med rengöringen eller lady-duschen.

Hänvisning: I den automatiska inställningen kan justera trycket på den pulserande vattenstrålen med funktionerna  "high" (hög)  eller "low" (låg) .

**Stänga av den automatiska massagefunktionen**

Steg 1: Sätt dig inte på sitsen.

Steg 2: Tryck 3 sekunder på knappen  eller tills du hör en dubbel signalton.

## • Energisparläge (Eco-läge 1)

Tryck på knappen , för att välja energisparläget ON/OFF (PÅ/AV)

(LED med enkel knapp: ON - grön, OFF - röd).

Energisparläget är avstängt när en person sitter på duschoaletten. Efter 10 minuters drift kopplas energisparläget in igen.

I energisparläget sänks temperaturen på varmvattnet och sitsen till 29 °C.

### **Tryck en gång på knappen för att välja "ECONOMY 1".**

Eco-1-läget aktiveras när duschoaletten inte används.

### **Tryck två gånger på knappen för att välja "ECONOMY 2".**

Eco-2-läget - I detta läge "lär sig" duschoaletten användarens beteende och "kommer ihåg" detta. Denna procedur tar ett par dagar.

Motsvarande detta "inlärda" beteende höjer duschoaletten automatiskt vattentemperaturen till en normal temperatur och sänker vattentemperaturen till 29 °C när den inte används.

### **Tryck tre gånger på knappen för att stänga av "ECONOMY".**

Eco-läget stängs av.

## • Hudsensor

Användaren kan stänga av hudsensorn på duschoaletten.

### **Deaktivera hudsensorn**

Tryck längre än 3 sekunder på knappen  +  när du inte sitter på toalettstolen.

När sensorn är aktiverad hörs en enskild "signalton", när sensorn är deaktiverad hör du en dubbel "signalton".

## • Automatisk tanktömning

Om produkten inte används under 72 timmar töms vattentanken automatiskt för att förhindra kontamination i vattentanken genom bakterier och mögel.

(Denna funktion är inte aktiv när hudsensorn är deaktiverad.)

## • Joniseringsläge

Jonisatorn kopplas automatiskt till när produkten används för att reducera lukter. Jonisatorn stannar 1 minut efter användningen.

Användaren kan känna lukten av en anjon medan jonisatorn är i drift. Därvid rör det sig inte om ett produktfel.

## • Automatisk rengöring av munstycket på duscharmnen

Munstycket rengörs automatiskt före och efter användning av funktionen Lady dusch / Rengöring / Intensivspolning.

## • Inställning av och användning av fjärrstyrningen

- Välj ett lämpligt ställe nära toaletten för att placera hållaren till fjärrstyrningen.

- Försäkra dig om att detta ställe inte kommer i beröring med vatten och att området där hållaren ska monteras är rent och torrt.

- Ta bort folien från den dubbelhäftande tejp som sitter på baksidan av fjärrkontrollens hållare och placera hållaren inom valt område.

- Lägg i två (2) batterier (1,5 V AA) i fjärrkontrollen för att säkerställa att batteripolerna överensstämmer med visade riktningar på fjärrstyrningen.

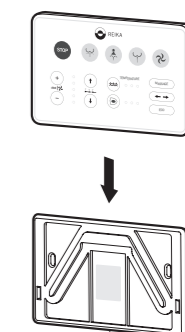

Fjärrstyrningens hållare

# Montering/installation



## Varning före monteringen

- Denna produkt kräver 220 - 240 V.
- Anslut inte nätsladden före montering.
- Vänligen anlita en behörig elektriker för nödvändiga elarbeten och om det inte finns ett jordat vägguttag måste en jordanslutning utföras för att förhindra kortslutning eller elektrisk stöt.
- Väggtaget måste jordas för att förhindra läckage eller elektrisk stöt.

## • Kontroll av vattenförsörjningsventilen

Som du ser på följande bilder kan produkten endast fästas in med en T-ventil.

Kontakta ett professionellt sanitetsföretag för speciella vattenventiler och friskluftsventiler för sanitetskonstruktioner.

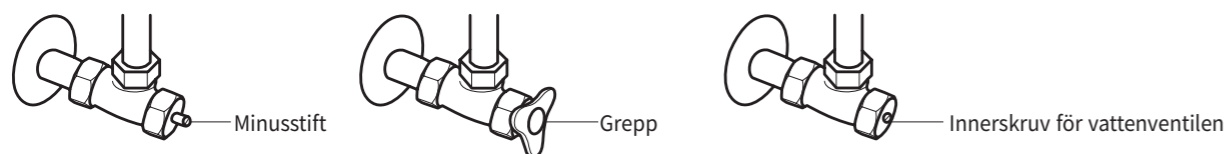

## • Ordningsföljd för montering

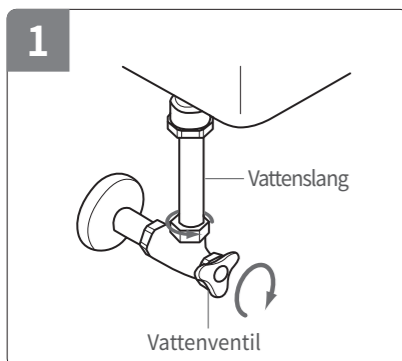

Stäng vattentillförseln genom att vrida åt höger och ta bort vattenslangen.

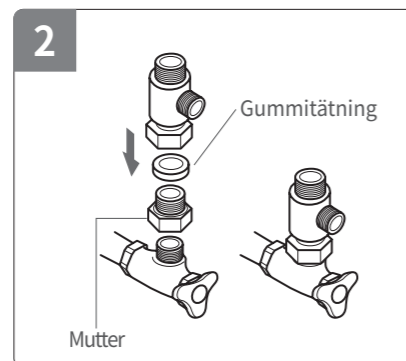

Sätt i gummitätningen och montera T-ventilen.

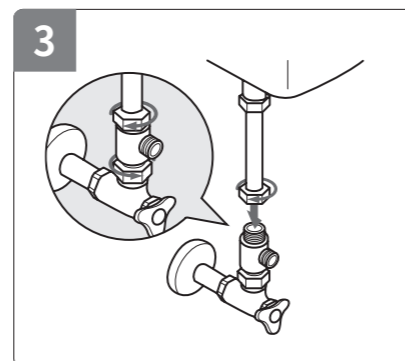

Anslut vattenslangen (rörledningen) till den monterade T-ventilen.

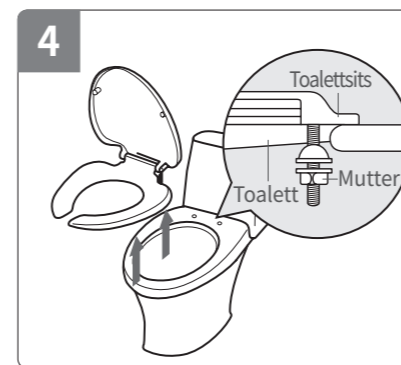

Lossa muttrarna på båda sidor på WC-sitsen för att ta av sitsen och locket.



Sätt i en gummipropp med gänga i toalettens borrhål.

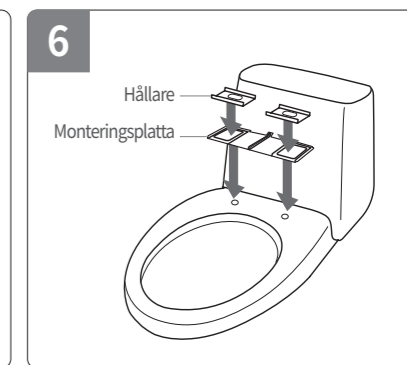

Lägg monteringsplattan och hållarna på toaletten på så sätt som visas på bilden.

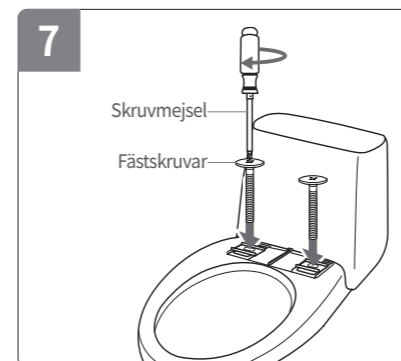

Sätt i fästsruvarna i gummipropparna med gänga genom hållarna och skruva fast skruvarna med en skruvmejsel.

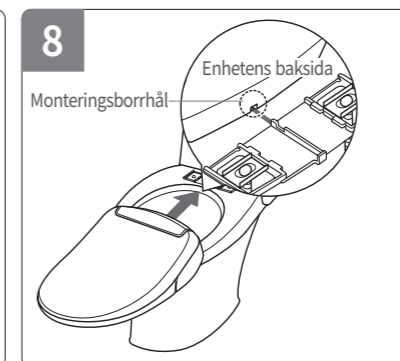

När monteringsplattan är festsatt på toaletten, skjut in enheten mitt på monteringsborrhålet på monteringsplattan tills du hör ett klick och enheten är ihakad.

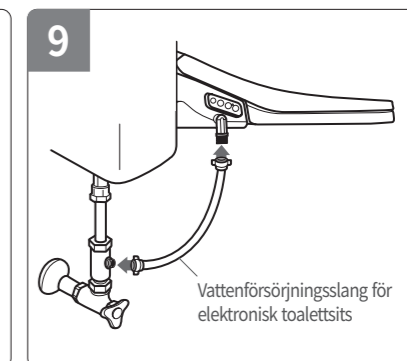

Förbind den flexibla slangen från sidan med T-ventilen med produkten. Vrid vattenventilen åt vänster för att starta vattenflödet.

\* Kunden bör använda den nya slangsetsen som medföljer produkten. Använd inte redan använda slangsetsar.

# Installation

## • Vattenanslutning - versioner:

### Väggfäld vattencistern med tomrör.

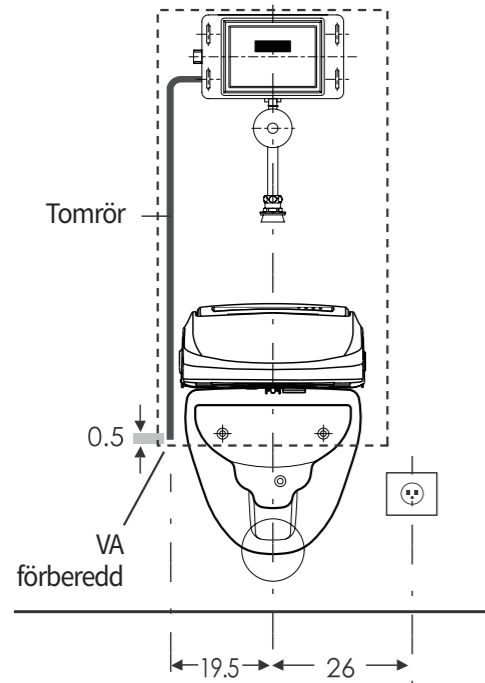

### Väggfäld vattencistern utan tomrör.

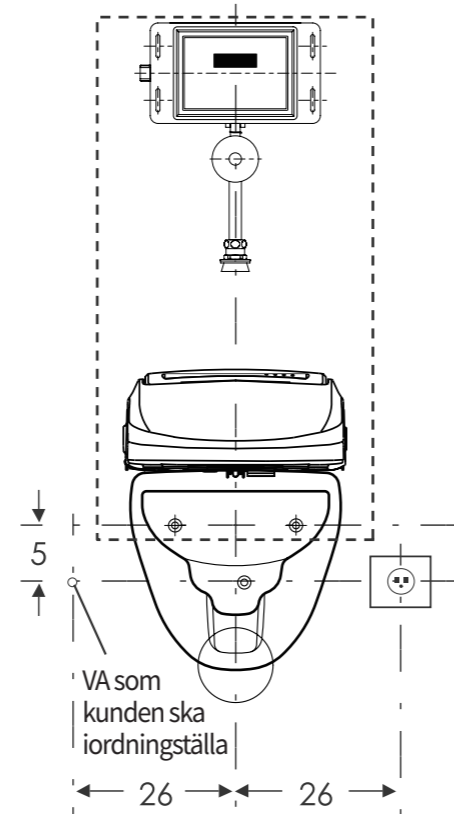

## • Situation : Vattencistern på väggen

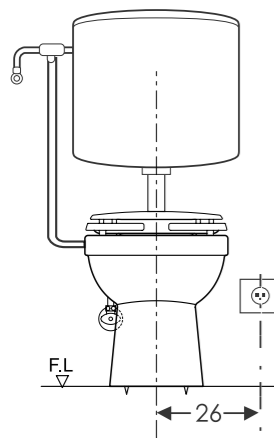

För situationen att vattenanslutningen är på vänster sida ingår en anslutningsatts i leveransen.

Om dusch-toaletten installeras i kombination med en spolknapp är en anslutning möjlig med T-stycken och reduceringsstycken motsvarande aktuell rördiameter. Alternativ: Vi rekommenderar att installera en platt väggmonterad vattencistern! Adapter: Varje firma som levererar vattencisterner har i regel också motsvarande anslutningsattsar som stämmer överens med situationen på plats!

# Ta i bruk

1. Vrid vattenventilen moturs för att öppna den och kontrollera att det inte finns några otäta ställen ① ~ ⑤.

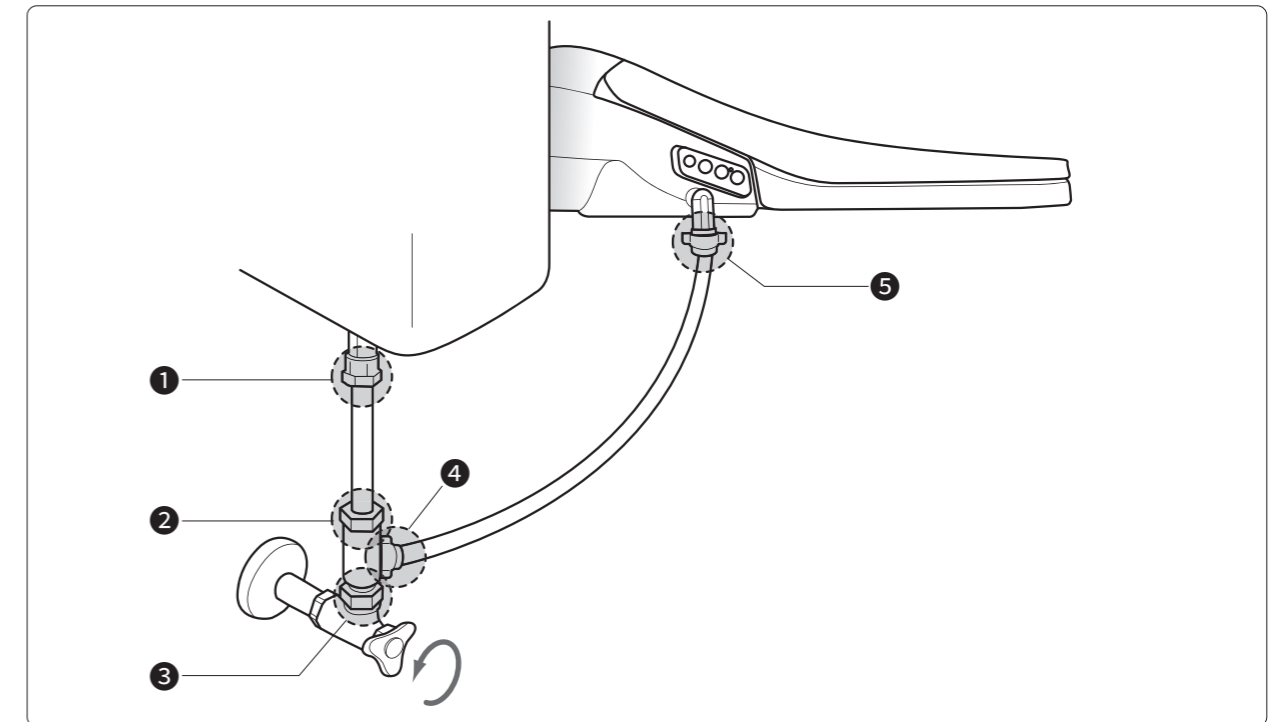

2. Sätt in nätkontakten i ett eluttag 220 - 240 V.

När du har anslutit nätkontakten tänds en ON/OFF-LED på den enkla manöverpanelen och det hörs en "signalton". Produkten är nu klar att användas.

3. Tryck på knappen ,  eller .

Nu fylls vattentanken och en trefaldig "signalton" hörs.

När tanken är full hörs ett "pip-pip"-ljud som indikerar att förberedelsen är avslutad.

4. Funktionskontroll

För att kontrollera om funktionerna fungerar korrekt måste hudsensorn aktiveras på denna på produkten. Hudsensorn aktiveras genom att vidröra sensorytan. Tänk på att vatten kommer att komma ut.

## Dela enheten från toalettstolen (demontering)

Gör på följande sätt för att ta bort produkten från toaletten, för att rengöra den eller montera den på en annan plats.

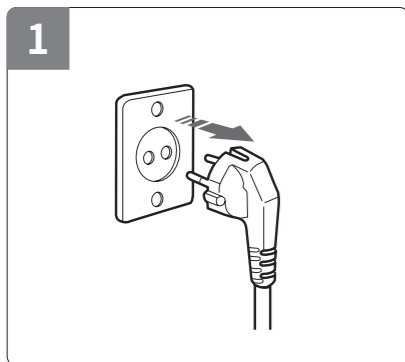

1 Dra ut stickproppen ur eluttaget.

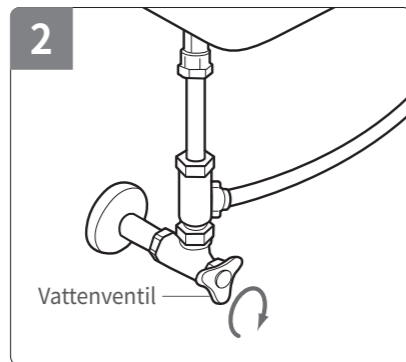

2 Stäng vattenventilen och ta bort den anslutna vattenslangen.



3 Töm vattentanken fullständigt genom att trycka på tömningsknappen som sitter på vänster sida om munstycket.

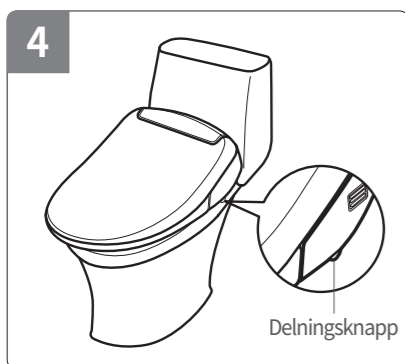

4 Tryck på delningsknappen på sidan av dusch-toaletten och dra den något framåt.

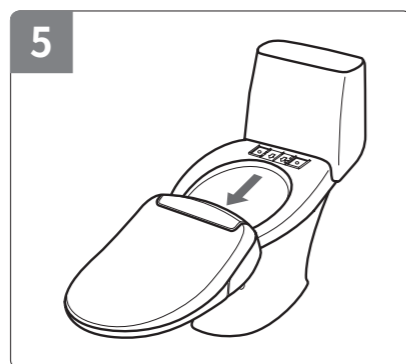

5 Ta bort dusch-toaletten från monteringsplåten. (Ta bort monteringsplåten om du vill använda denna produkt på en annan toalettstol.)

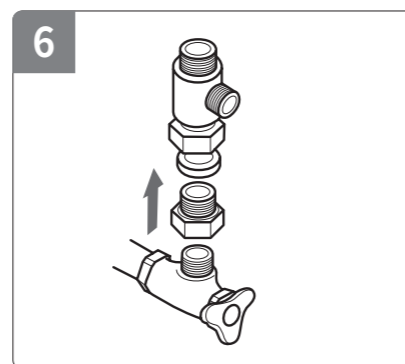

6 Ta bort vattenslangen (toalett och dusch-WC) och T-ventilen.

## Rengöring och underhåll

### • Rengöring av munstycket

Tryck på knappen  i 3 sekunder på den enkla manöverpanelen när du inte sitter på dusch-toaletten. Duscharmens munstycke kommer ut och stoppas i 2 minuter.

**(Demontering)** Vrid munstycket på duscharmens moturs och dra framåt.

**(Rengöring)** Använd en ren tandborste och rengör munstycket under rinnande vatten.

**(Montering)** Sätt på det rengjorda munstycket igen på duscharmens och vrid fast det medurs.

Tryck på knappen  för att åter ställa duscharmens munstycket i sitt utgångsläge.

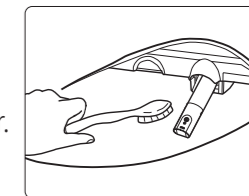

### Demontering av munstycket (moturs)

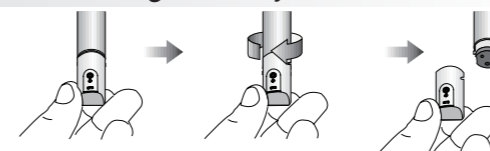

### Montering av munstycket (medurs)

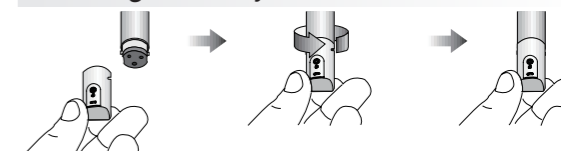

### • Rengöring av vattensilen

1. Vrid vattenventilen medurs för att stänga den.
2. Skruva av slangförbindningen på dusch-toaletten.
3. Rengör silen med en liten borste eller vatten.
4. Skruva åter fast slangadaptorn och vattenslangen.
5. Öppna vattenventilen igen.

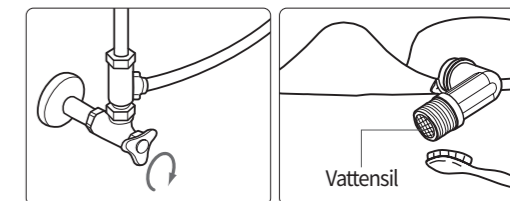

### • Rengöring av produkten

Använd inget förtunningsmedel, bensol eller rengöringsmedel som innehåller klor utan endast rengöringsmedel som man använder för att rengöra utsidan på dusch-toaletten.

Utsidan på dusch-toaletten kan skadas eller missfärgas genom kemikalier eller av en grov tvättsvamp.

Spruta inte vatten direkt eller med en duschslang på produkten.

Detta kan leda till brand eller skada på produkten.

Under rengöringen ska du dra ut nätkontakten och se till att det inte kommer vatten på nätkontakten.

Använd en mjuk du för att få bort fukt efter rengöringen.

### • Använda dusch-toaletten under vintern

1. Sätt i nätkontakten och kontrollera att strömförsörjningen fungerar.  
Ställ vattentemperaturen minst på "Low" för att förhindra frost.
2. Om du är borta en längre tid ska vattentanken tömmas och nätkontakten dras ut för att förhindra att det fryser.
3. För att undvika frost bör produkten inte lagras utomhus vid kalla temperaturer eller stå en längre tidsperiod.
4. Koppla till värmen vid inställning av varmvattentemperaturen (rumstemperatur) om vattentemperaturen i tanken är under 3°C, detta förhindrar frostsador.



# Felsökning

- ※ Felaktig montering eller felaktig användning kan orsaka problem när produkten används.
- ※ Eventuellt uppstår avgifter och reparationskostnader när du kontakter din service-partner på grund av fel.

Problem	Åtgärder
Det kommer inte ut vatten	<ul style="list-style-type: none"> <li>• Kontrollera om vattentillförseln är avbruten.</li> <li>• Kontrollera om vattenventilen är låst eller vattensilen tilltäppt.</li> </ul>
Om produkten inte fungerar	<ul style="list-style-type: none"> <li>• Kontrollera att stickproppen är ansluten eller insatt.</li> <li>• Dusch-toaletten fungerar inte när sensorbrytaren indikerar att ingen person sitter på sitsen.</li> </ul>
Det droppar vatten	<ul style="list-style-type: none"> <li>• Kontrollera att rörförbindningen är korrekt. Om du upptäcker ett läckage på produktens huvuddel, kontakta då din service-partner WIDMANN eller KARAKAS (se nedan).</li> </ul>
Lågt vattentryck	<ul style="list-style-type: none"> <li>• Kontrollera om vattentrycket är för lågt inställt.</li> <li>• Kontrollera om slangen resp. röret till produkten är krökt eller om det finns främmande föremål i vattensilen.</li> </ul>
För låg vattentemperatur eller sitstemperatur	<ul style="list-style-type: none"> <li>• Kontrollera att vattentemperaturen och sitstemperaturen är ställda till steg 1. (Om vattentemperaturen är lägre än 10 °C är den eventuellt lägre än den inställda temperaturen)</li> </ul>
Om munstycket är fastklämt	<ul style="list-style-type: none"> <li>• Sätt dig på sitsen för att täcka för hudsensorn och därmed aktivera den.</li> <li>• Om ett barn använder produkten ska du ställa in fritt läge för hudsensorn (sida 54).</li> </ul>
Om vatten är kallt eller ej tillräckligt varmt	<ul style="list-style-type: none"> <li>• Ställ temperaturen till steg 3 till 5. (Om vattentemperaturen är lägre än 10 °C är den eventuellt lägre än den inställda temperaturen)</li> </ul>
Om produkten inte sitter fast ordentligt	<ul style="list-style-type: none"> <li>• Dra åt fästskruvorna ordentligt.</li> </ul>
Om varmtork-funktionen inte fungerar	<ul style="list-style-type: none"> <li>• Sätt dig på sitsen för att täcka för hudsensorn och därmed aktivera den.</li> </ul>
Om det bildas lukt vid användning av varmluftfunktionen	<ul style="list-style-type: none"> <li>• På grund av uppvärmningen kan det bildas lite lukt vid första användningen. Denna lukt försvinner efter första eller andra användningen.</li> </ul>

※ Garantin täcker inte för skador eller brister som uppstått på grund av kalkhaltigt vatten.

# Teknisk data

- ※ Korrekt vattentryck är 0.1 - 0.69 MPa (1.0 - 7.0 bar)
- ※ Produktens funktion och design kan ändras utan föregående tillkännagivande

Typ	IBE-AB005ER	
Maximal effekt	AC 220 - 240V / 50 - 60Hz / 1100 - 1300W	
Vattenförsörjning	Vattenanslutning	Direkt anslutning till vattenledningen
	Vattentryckområde	0.04 - 0.74MPa (0.4 - 7.5kgf/cm <sup>2</sup> )
Varmvattenrengöring	Rengöring (dusch för bakdelen)	Max. 800cc ± 150cc / min.
	Lady-dusch	Max. 800cc ± 150cc / min.
	Intensivspolning	Max. 800cc ± 150cc / min.
	Inställbart vattentryck	Steg 1 till 5
	Inställbar vattentemperatur	Eco-läge (rumstemperatur), Low, Medium, High (låg, medel, hög)
	Värmeeffekt	1100W
Uppvärmd toaletsits	Säkerhetsanordningar	Överhettningsskydds-säkring, termobrytare, nivågivare
	Temperturjustering	Eco-läge (rumstemperatur), Low, Medium, High (låg, medel, hög)
	Värmeeffekt	55W
Varmlufttork	Säkerhetsanordningar	Överhettningsskydd säkring
	Temperturjustering	Rumstemperatur ~ 55 °C, steg 1 till 5
	Värmeeffekt	250 W
	Säkerhetsanordningar	Överhettningsskydds-säkring, bimetall, fixerad
Varmlufttork	O	
Jonisator	O	
Vattenförsörjningstemperatur	5 °C ~ 35 °C (37.4 °F ~ 95 °F) (rekommenderad temperatur: 10 °C ~ 35 °C)	
Omgivningstemperatur	5 °C ~ 40 °C (37.4 °F ~ 104 °F) (rekommenderad temperatur: 10 °C ~ 35 °C)	
Produktmått:	B : 392 mm / fram- och baksida: 493 mm / H : 154 mm	
Produktvikt:	4.4 kg (förpackad: 6.2 kg)	



# Garanti

Garantin kan tas i anspråk via återförsäljaren. Återförsäljaren har i garantifall möjlighet att anlita vår auktoriserade service-partner. Men du kan som konsument naturligtvis också kontakta vår service-partner om du har någon fråga eller behöver hjälp att åtgärda fel.

## För Europa:

WIDMANN GmbH  
Marie-Curie-Str. 15  
D-78224 Singen  
Tyskland  
Service-telefon : +49 7731 830 888 (normal telefonavgift)

## För Schweiz:

Karakas Sanitär  
Stegstrasse 17  
CH-8820 Wädenswil  
Schweiz  
Service-telefon : +41 79 348 31 93

Produktnamn	Dusch-WC			Garanti				
Namn på modellen	IBE-AB005ER			2 (år) från köpet med köpekvitto.				
Ser-nr								
Köpdatum	Dag	Månad	År					
Garanti	Från:	Dag	Månad	År	Till:	Dag	Månad	År
Adress till förbrukare								
Telefonnummer								
Namn på förbrukare								

· Denna garanti gäller för EU och Schweiz.

· Detta garantikort kan inte ersättas, alltså förvara det på en säker plats.

## Information:

Alla batterier som medföljer leveransen innehåller små mängder farliga ämnen.

## Laglig hänvisningsplikt för avfallshantering av batterier:

Batterier får inte kastas i hushållssoporna.

Som förbrukare är du förpliktigad att återlämna förbrukade batterier. Du kan lämna gamla batterier hos offentliga uppsamlingsställen i din kommun eller överallt där dylika batterier säljs.

## Hänvisning:

Dessa märkningar finner du på batterier med låg halt av farliga ämnen:



Pb- Cd- Hg

Pb = batteriet innehåller bly

Cd = batteriet innehåller kadmium

Hg = batteriet innehåller kvicksilver

## Kassering av förbrukade elektriska och elektroniska apparater:



Symbolen på produkten eller på dess förpackning hänvisar till att denna produkt inte får behandlas som normalt hushållsavfall utan måste lämnas till ett uppsamlingsställe för återanvändning av elektriska och elektroniska apparater.

Vidare information får du hos din kommun, den kommunala avfallsmyndigheten eller i affären där du köpte produkten.

